

# MAZDA SAVANNA RX-7 CABRIOLET

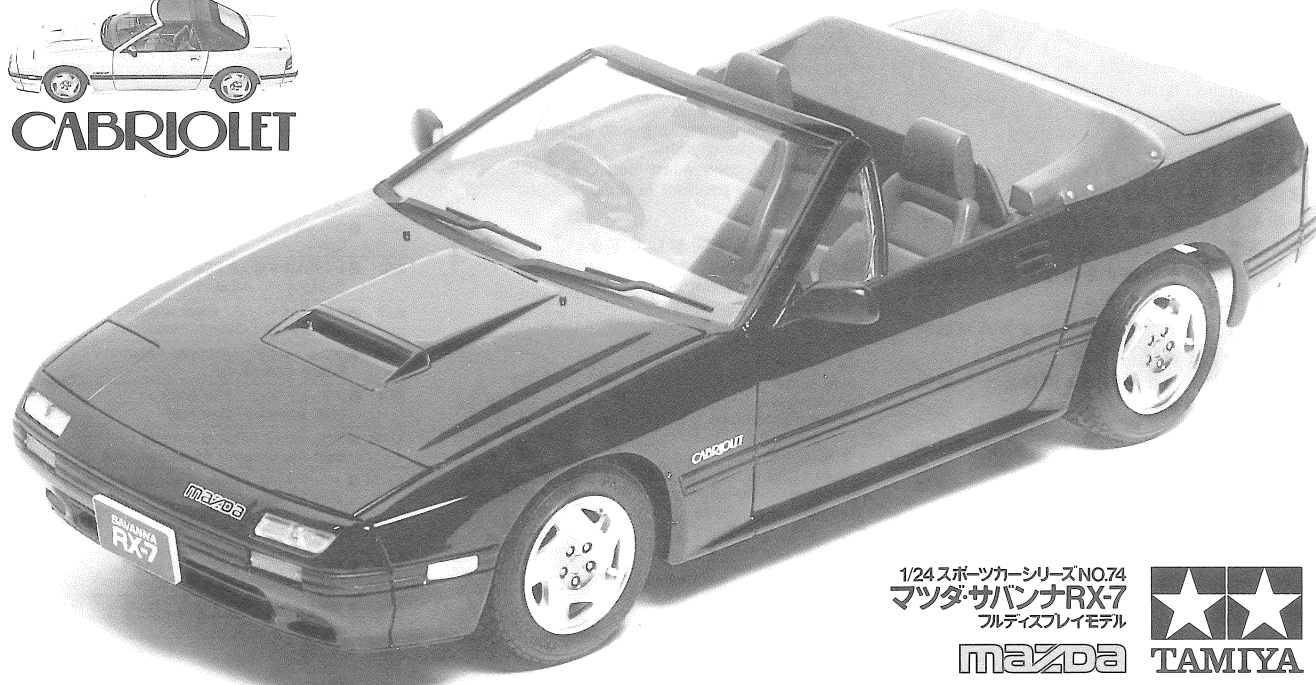

1/24 スポーツカーシリーズ NO.74  
マツダ・サバンナRX-7  
フルディスプレイモデル



mazda TAMIYA

1985年9月にモデルチェンジを受けて2代目となったマツダ・サバンナRX-7は、優れた走行性能とスタイリングを持つスポーツカーとして注目を集めました。さらに87年8月には、スポーツカーの原点ともいえる本格的なフルオープンタイプのカブリオレが加わりました。スタイルとしては、ホロを完全にしまいこんだフルオープン、ホロを閉めたクロズド、さらにルーフトップ部分のみを取り外したルーフレスの3タイプに変化させることが可能。ホロの開閉はボタン操作による電動式で手軽に行えるのをはじめ、とりはずし可能なルーフトップ部分はSMCと呼ばれる樹脂製のハードパネルを採用。耐候性や遮音性、さらに気密性にも優れ、走行中のトップのぼたつきも押さえています。またフルオープン時の風の巻き込み

The Mazda firm's Savanna RX-7 has been in the mainstream of performance sports cars since its debut in 1978. The second generation RX-7, introduced in 1985, surpassed its previous popularity by incorporating state-of-the-art automotive technology and became known as one of the most sophisticated, street-going sports cars, produced. In August of 1987, Mazda's family of rotary-rockets were joined in Japan, by an elegant open-top two-seater called the RX-7 Cabriolet. This classy convertible version of the RX-7 was thoroughly researched during its development stages to provide both driver and passenger with the utmost of comfort with the top down. This research brought about the introduction of a device called the "Windblocker." It is a small folding panel located behind the seats that reduces wind buff-

Mazda's Savanna RX-7 war seit seinem Erscheinen 1978 immer im Trend der Hochleistungsportwagen gelegen. Die zweite Generation des RX-7, 1985 vorgestellt, erreichte eine noch höhere Beliebtheit, da sie modernste Automobiltechnologie beinhaltete. Er wurde als einer der ausgefeiltesten Straßensportwagen, der je hergestellt wurde, bekannt. Im August 1987 erhielt die Mazda-Familie der Drehkolben-Raketen, in Japan Zuwachs, einen eleganten, offenen Zweisitzer namens RX-7 Cabriolet. Diese klassische Cabrio-version des RX-7 wurde in allen Entwicklungsstadien gewissenhaft erforscht, um sowohl Fahrer als auch Beifahrer bei offenem Dach besten Komfort zu bieten. Eines der Forschungsergebnisse war die Einführung einer Vorrichtung, die "Windblocker" genannt wurde. Es ist ein kleines, zusammenklappbares Schild hinter den Sitzen, das beim schnellen offenen Fahren

La Savanna RX-7 de la firme Mazda est dans le vent des voitures de sport de performances depuis son apparition en 1978. La seconde génération RX-7, commercialisée en 1985, a surpassé la popularité des modèles précédents par l'incorporation d'une technologie du dernier cri et a été considérée comme l'une des voitures de sport et de ville les plus sophistiquées jamais produites. En Août 1987, un élégant cabriolet à toit ouvert à deux places appelé RX-7 vient rejoindre la famille Mazda. Cette version décapotable de la RX-7 a fait l'objet de méticuleuses recherches durant les stades de sa conception pour assurer au conducteur et au passager le plus grand confort possible en roulant avec le toit ouvert. Ces recherches aboutirent à la mise au point d'un dispositif appelé "Windblocker" (Coupe-vent) consistant en un petit panneau rabattable disposé derrière les sièges pour

を防ぐ、エアロボードと呼ばれるディフレクターをシート後部に装備。オールシーズンを通して快適なフルオープン走行を楽しむことができるのです。また、2シーターの室内は、シートやドアトリム、ステアリングに撥水性の本皮素材を採用。CDプレイヤーを装備した4スピーカーの高級オーディオシステムを搭載するなど豪華な装備が魅力です。もちろん、最高出力185馬力を発揮するパワフルでコンパクトな13Bロータリー・ターボチャージドエンジンを搭載。4輪操舵感覚を生み出す完成度の高いサスペンションとあいまってシャープな走行性能を発揮します。優れたまとまりをみせる本格的なフルオープンスタイルと高い走行性能を誇るサバンナRX-7カブリオレは、現代のスポーツカーを代表する1台といえるでしょう。

feting during top-down high speed cruising. The electrically operated convertible top consists of two parts. A forward removable hard roof providing a Targa style, and the soft canvas rear portion with a glass rear window and heated wire defroster. While the top is down, none of the RX-7's outstanding performance is sacrificed. The turbocharged, 13B type rotary engine (654cc x 2), with intercoolers, produce an impressive 185hp of instant power, providing crisp response to the driver's every demand. By using MacPherson struts in front and a semi-trailing arm type suspension at the rear, it can handle the winding secondary roads and high speed turnpikes while offering wind-in-your-hair pleasure and driving satisfaction... "The Mazda Way."

die Windstöße auffängt. Das elektrisch betriebene Faltdach besteht aus zwei Teilen, einem nach vorne herausnehmbaren Hardtop nach Targa-Art und einem weichen Rückteil aus Segeltuch mit einer beheizbaren Glasheckscheibe. Auch mit offenem Dach geht nichts von der hervorragenden Leistung des RX-7 verloren. Der Drehkolbenmotor Typ 13B (654ccm x 2) mit Turboaufladung und Ladeluftkühler bringt eindrucksvolle 185 PS auf die Räder, die eine rasche Antwort auf jeden Wunsch des Fahrers geben. Mit MacPherson-Federbeinen vorne und Halb-Längslenker-Hinterachsaufhängung beherrscht er kurvenreiche Nebenstraßen und schnelle Autobahnen, wobei er das Vergnügen des Fahrtwindes in den Haaren und ein Fahrt-Hochgefühl bietet ... "Auf Mazda Art"

réduire les tourbillons d'air lorsque la voiture roule à grande vitesse avec le toit ouvert. Le toit décapotable à commande électrique est composé de deux parties: une partie avant métallique amovible donnant un style Targa et la partie arrière en toile avec une lunette équipée d'un dégivreur. Lorsque le toit est décapoté, aucune des remarquables performances de la RX-7 n'est sacrifiée. Le moteur de type rotatif 13B (654cm<sup>3</sup> x 2) turbocompressé, développe une impressionnante puissance de 185CV, assurant une réponse instantanée à toutes les sollicitudes du conducteur. L'utilisation d'une suspension MacPherson à l'avant avec bras à roue semi-tirée à l'arrière assure une parfaite tenue dans les virages rapides sur les routes secondaires sinueuses tout en offrant le plaisir de la conduite avec les cheveux au vent...



★お買い求めの際、または組み立ての前には必ずキットの内容をお確かめ下さい。  
 ★組み立てに入る前に、説明図を最後までよく見て、全体の流れをつかんで下さい。  
 ★メッキ部品を接着する時は、必ず接着面のメッキをはがして下さい。  
 ★塗料は、必ずプラスチックモデル用塗料をお使い下さい。  
 ★接着剤や塗料を使用する際は、十分換気にご注意下さい。

★Study the instructions thoroughly before assembly.  
 ★Remove plating from areas to be cemented.  
 ★Use plastic cement and paints only.  
 ★Use cement sparingly and ventilate room while constructing.

★Vor Baubeginn die Bauanleitung genau durchlesen.

★An den Klebestellen muß die Chromschicht abgeschabt werden.  
 ★Nur Klebstoff und Farben für Plastik verwenden.  
 ★Nicht zuviel Klebstoff verwenden. Der Raum sollte beim Basteln gut gelüftet sein.

★Assimilez les instructions parfaitement avant l'assemblage.  
 ★Enlevez le revêtement des parties qui doivent être collées.  
 ★Utilisez uniquement une colle et peintures spéciales pour polystyrène.  
 ★Utilisez la colle aussi peu que possible et aérez la pièce pendant la construction.

★下図の工具を用意して下さい。  
 ★Tools required  
 ★Benötigtes Werkzeug  
 ★Outils requis

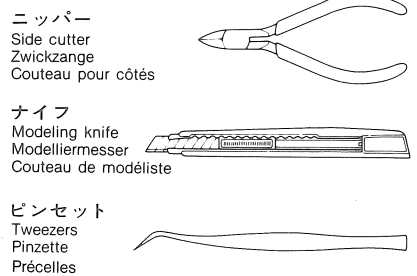

● 塗装指示のマークです。タミヤカラーのカラーナンバーで指示しました。

This mark denotes numbers for Tamiya Paint colors. / Dieses Zeichen gibt die Tamiya-Farbnummern an. / Cette marque dénote les numéros des couleurs de peinture Tamiya.

TS-14	●ブラック / Black / Schwarz / Noir
TS-26	●ピュアホワイト / Pure white / Glanz weiß / Blanc pur
X-1	●ブラック / Black / Schwarz / Noir
X-2	●ホワイต์ / White / Weiß / Blanc
X-6	●オレンジ / Orange / Orange / Orange
X-11	●クロムシルバー / Chrome silver / Chrom-Silber / Aluminium chromé
X-12	●ゴールドリーフ / Gold leaf / Gold glänzend / Doré
X-18	●セミグロスブラック / Semi gloss black / Seidenglanz schwarz / Noir satiné
X-26	●クリアーオレンジ / Clear orange / Klar-orange / Orange translucide
X-27	●クリアーレッド / Clear red / Klar-rot / Rouge translucide
XF-1	●フラットブラック / Flat black / Matt schwarz / Noir mat
XF-16	●フラットアルミ / Flat aluminum / Matt Aluminium / Aluminium mat
XF-24	●ダークグレイ / Dark grey / Dunkelgrau / Gris foncé
XF-53	●ニュートラルグレイ / Neutral grey / Mittelgrau / Gris neutre
XF-56	●メタリックグレイ / Metallic grey / Grau-metallic / Gris métallisé
XF-66	●ライトグレイ / Light grey / Hellgrau / Gris clair

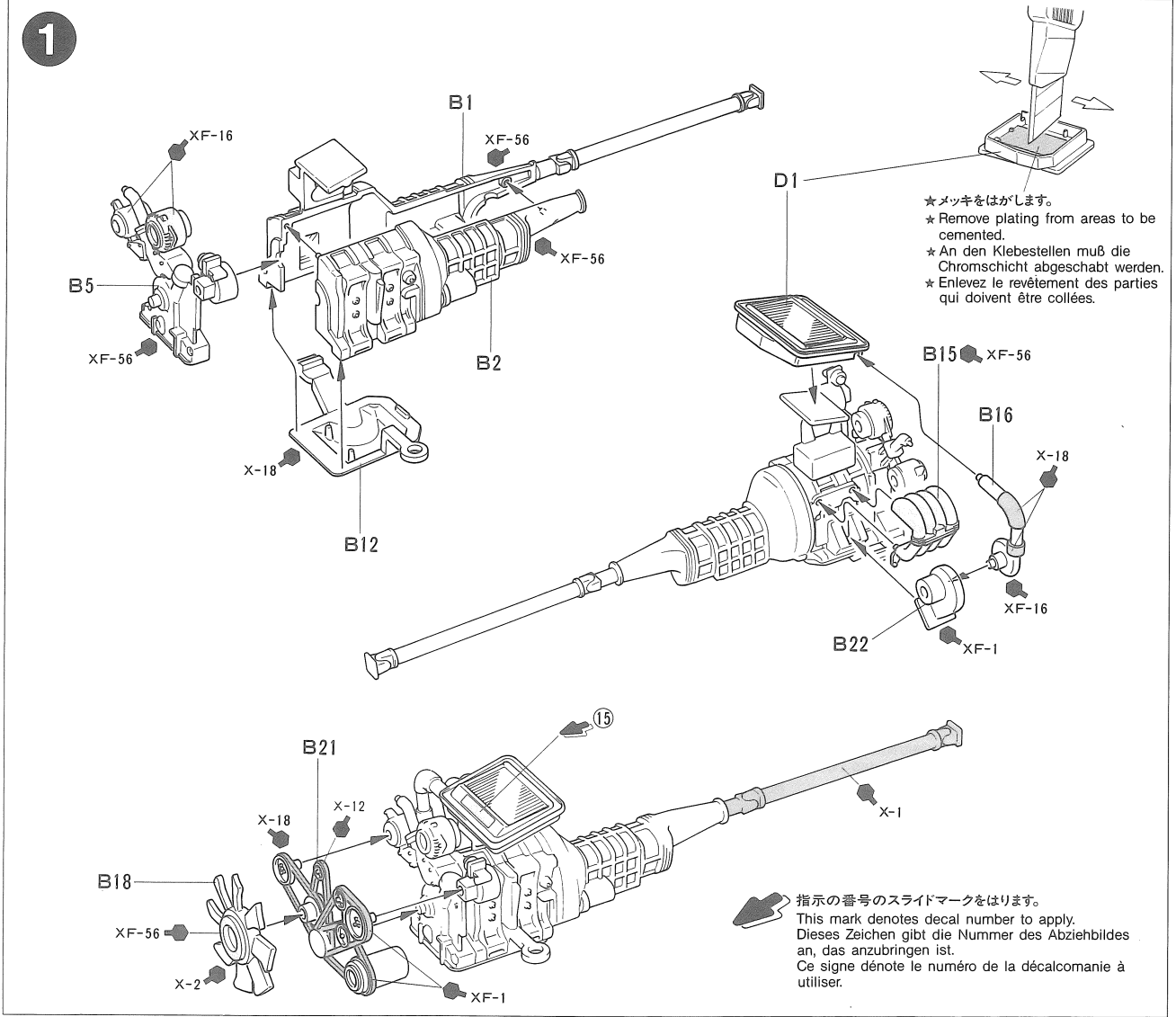

2

エンジンルーム：ボディ色  
Engine bay : Body color  
Motorraum : Karosseriefarbe  
Emplacement du moteur:  
Couleur de la carrosserie

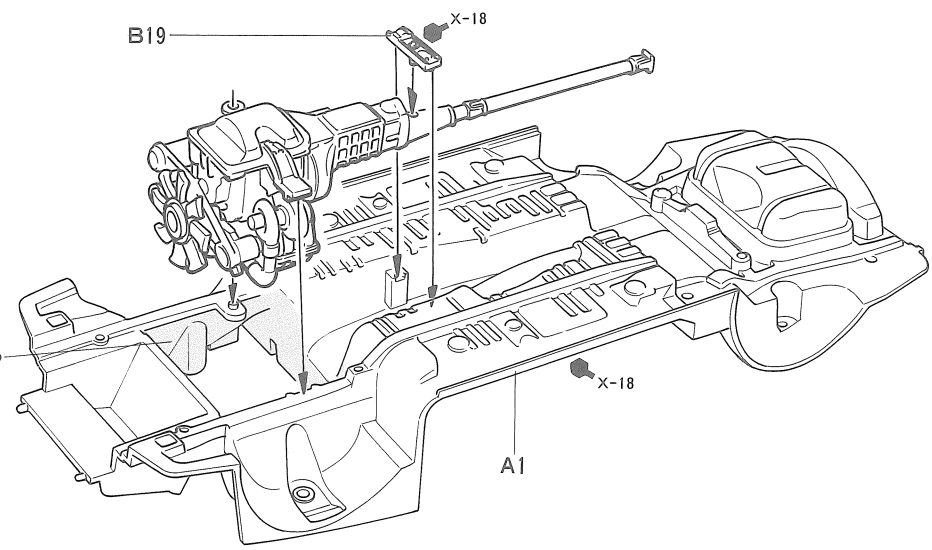

3

《L》  
ポリキャップ  
Poly cap  
Kunststoff-Nabe  
Pièce de jonction

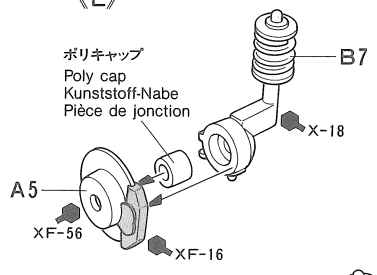

《R》  
ポリキャップ  
Poly cap  
Kunststoff-Nabe  
Pièce de jonction

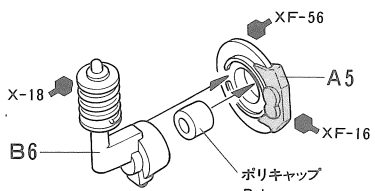

《R》

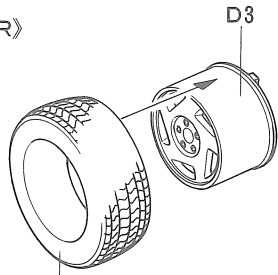

★2個ずつ作ります。  
★Make 2 each.  
★Je 2 Sätze machen.  
★Faire 2 jeux de chaque.

《L》

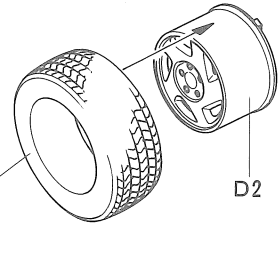

4

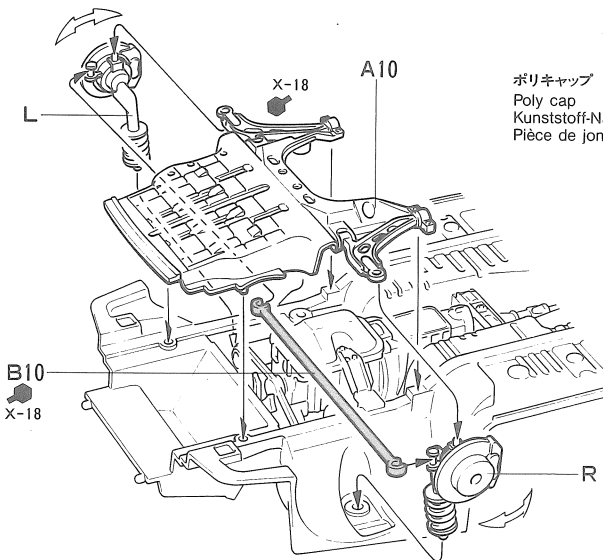

ポリキャップ  
Poly cap  
Kunststoff-Nabe  
Pièce de jonction

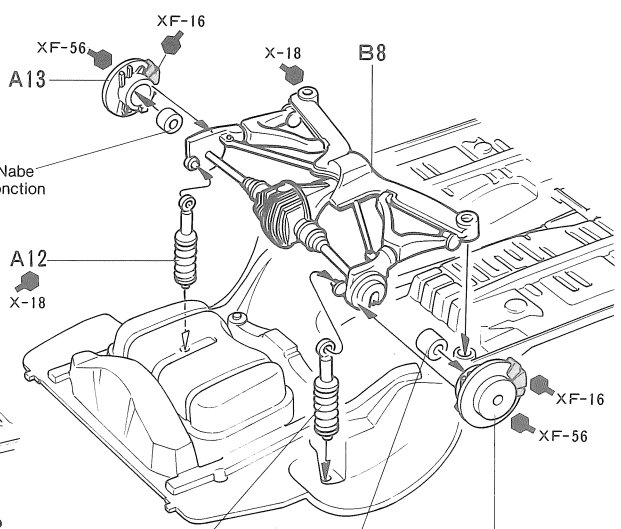

ポリキャップ  
Poly cap  
Kunststoff-Nabe  
Pièce de jonction

ポリキャップ  
Poly cap  
Kunststoff-Nabe  
Pièce de jonction

5

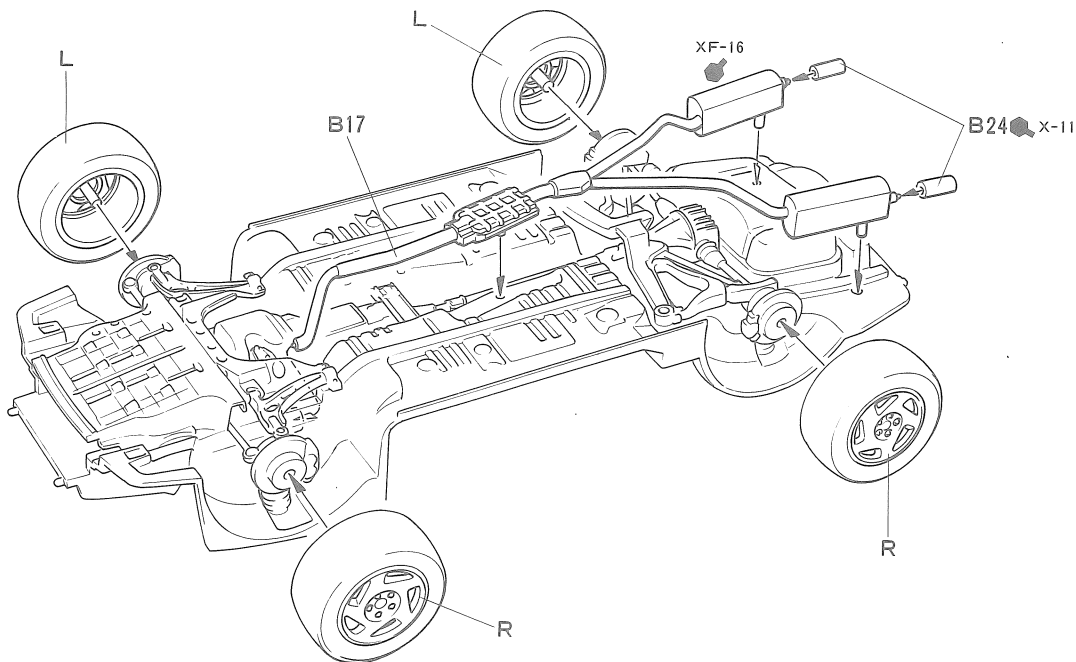

6

《右ハンドル仕様》  
Right hand steering  
Rechtssteuerung  
Volant de côté droit

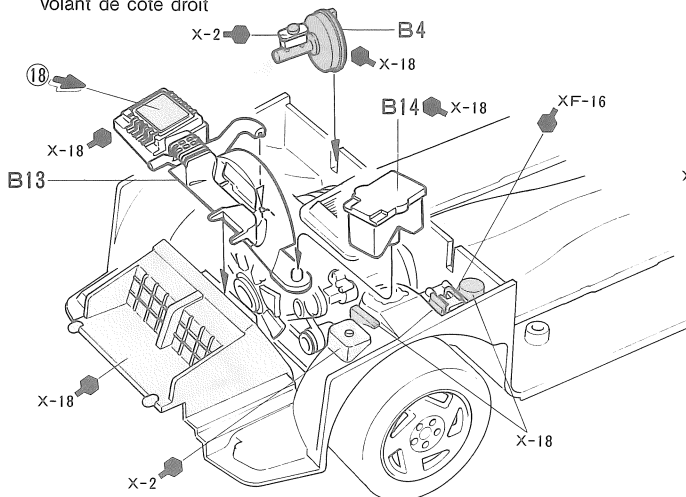

《左ハンドル仕様》  
Left hand steering  
Linkssteuerung  
Volant de côté gauche

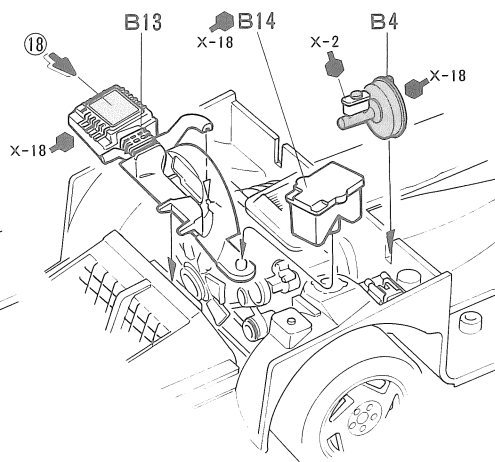

7

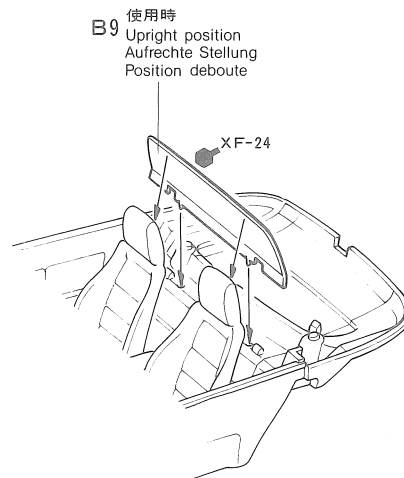
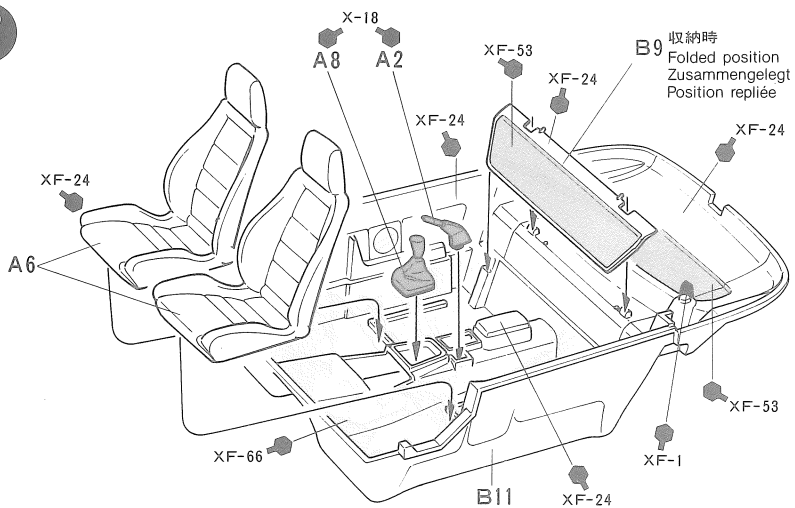

8

《右ハンドル仕様》  
Right hand steering  
Rechtssteuerung  
Volant de côté droit

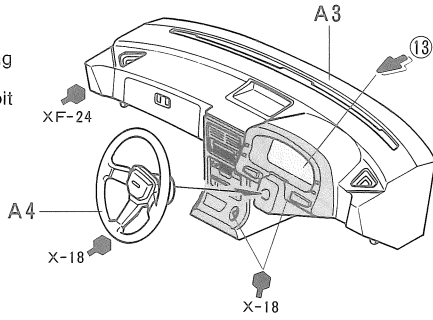

《左ハンドル仕様》  
Left hand steering  
Linkssteuerung  
Volant de côté gauche

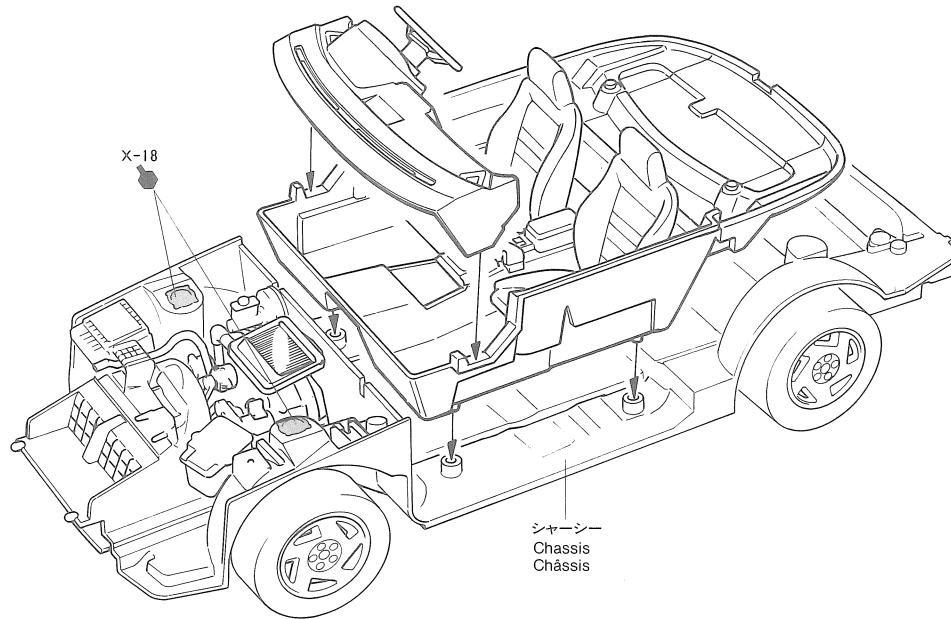
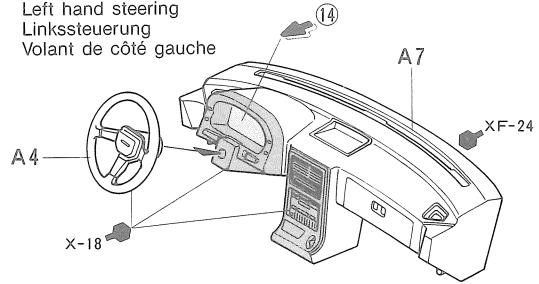

9

ボディ  
Body  
Karosserie  
Carrosserie

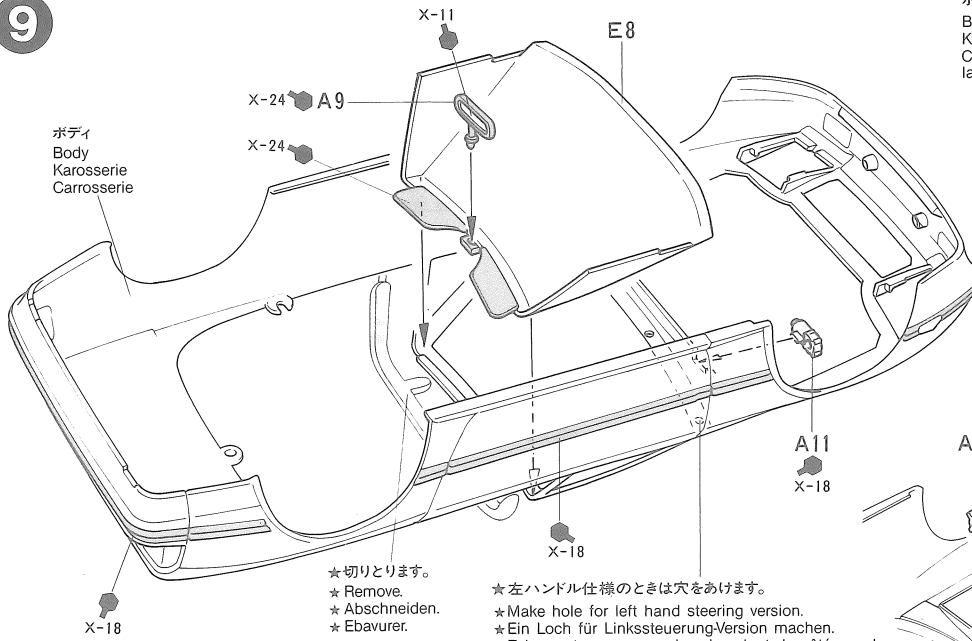

ボディ色: TS-26 ピュアホワイト  
Body color (X-2) Pure white  
Karosriefarbe Glanz weiß  
Couleur de la carrosserie Blanc pur  
TS-14 ブラック  
(X-1) Black  
Schwarz  
Noir

《左ハンドル仕様》  
Left hand steering  
Linkssteuerung  
Volant de côté gauche

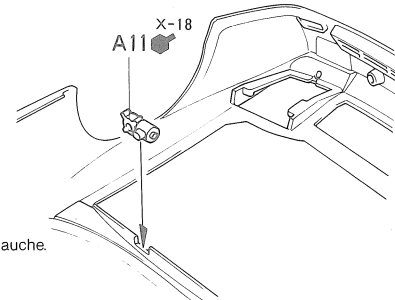

★切りとります。  
★ Remove.  
★ Abschneiden.  
★ Ebavurer.

★左ハンドル仕様の際は穴をあけます。  
★ Make hole for left hand steering version.  
★ Ein Loch für Linkssteuerung-Version machen.  
★ Faire un trou pour version de volant de côté gauche.

10

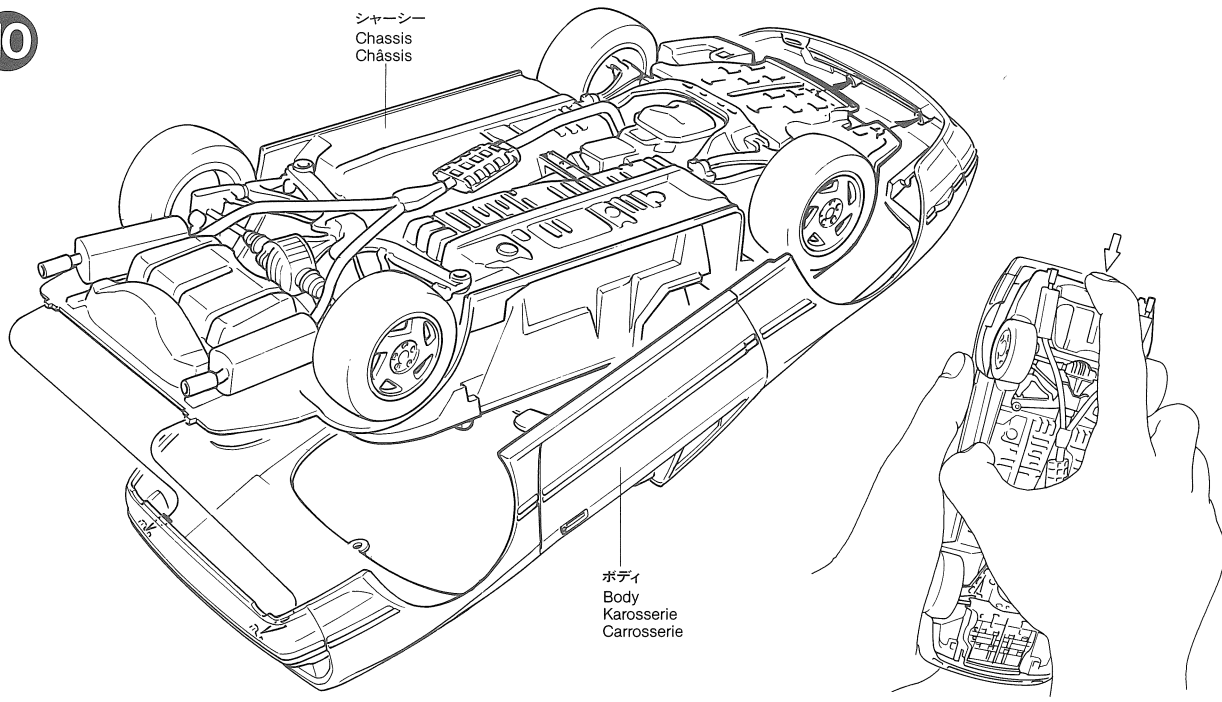

11

★ヘッドライトは開閉どちらか選びます。  
 ★Attach headlights in open or closed position.  
 ★Scheinwerfer auf- oder zugeklappt einbauen.  
 ★Attacher les phares en choisissant la position ouverte ou la position fermée.

開けたとき  
 Open  
 Offen  
 Ouvert  
 閉じたとき  
 Closed  
 Geschlossen  
 Fermé

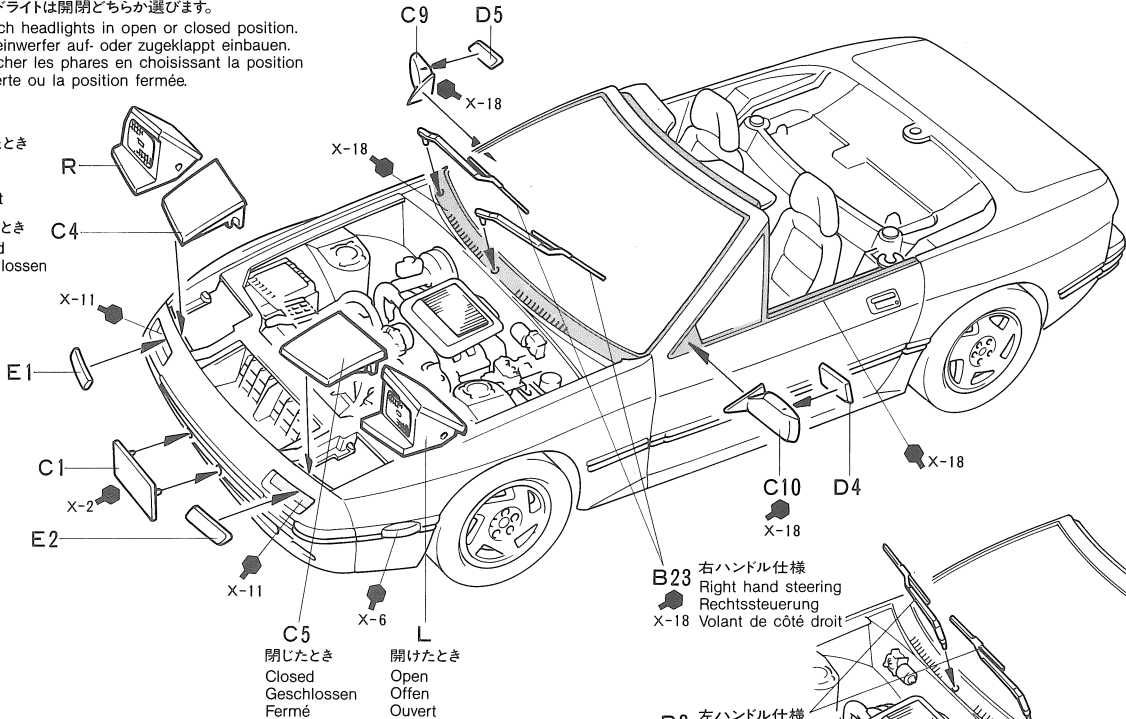

《R》

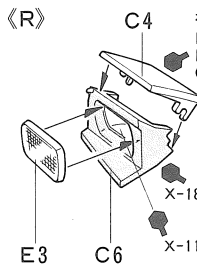

《L》

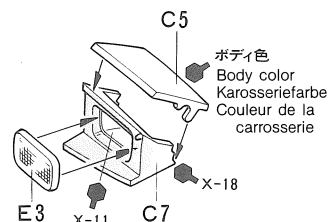

閉じたとき  
 Closed  
 Geschlossen  
 Fermé

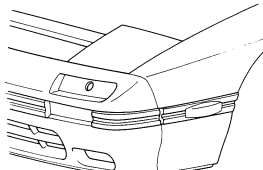

開けたとき  
 Open  
 Offen  
 Ouvert

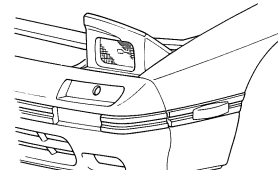

12

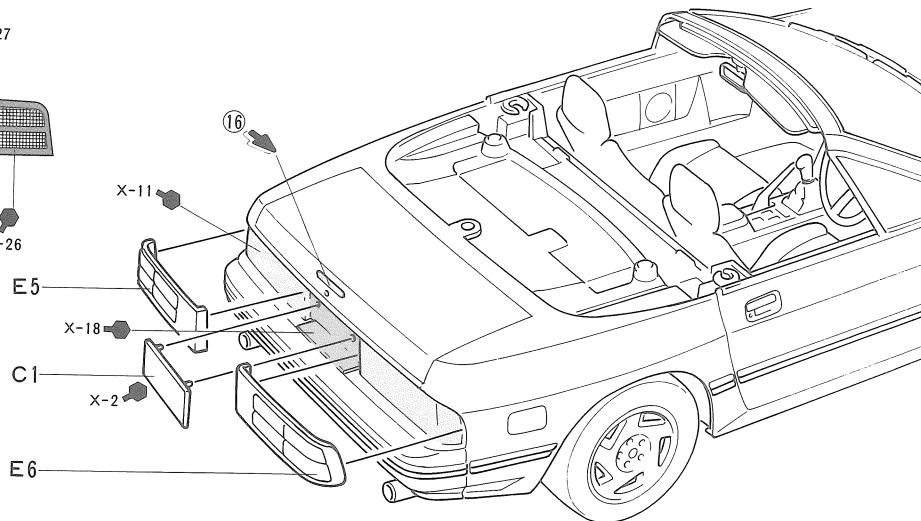
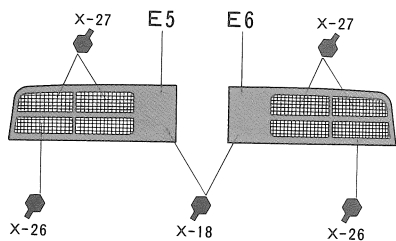

13

《開いたとき》  
Top-down  
Dach offen  
Toit ouvert

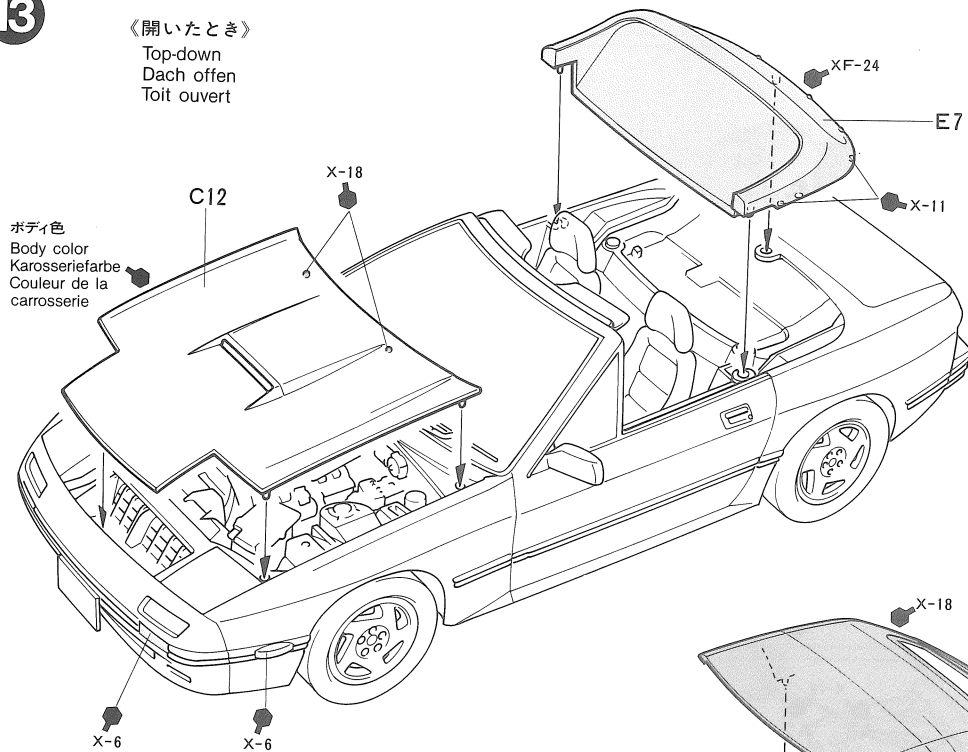

《閉じたとき》  
Top-up  
Dach geschlossen  
Toit fermé

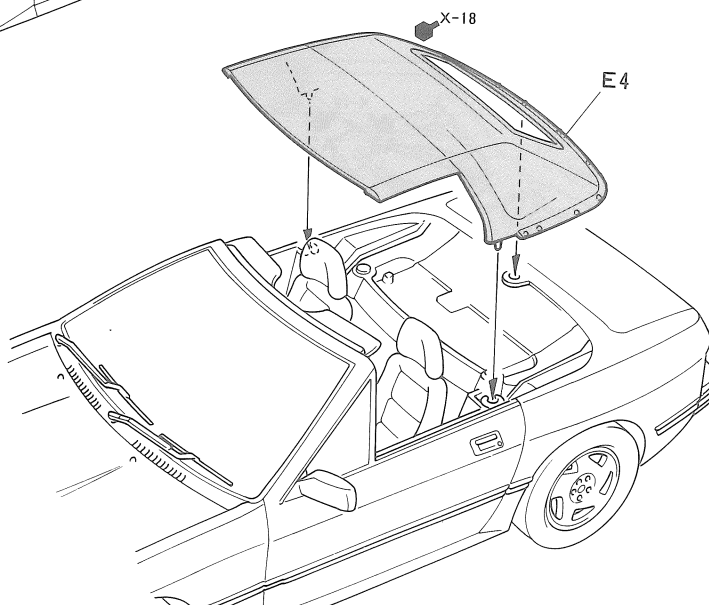

不要部品.....B20,  
Not used. C2, C3, C8, C11  
Nicht verwenden.  
Non utilisé.

## PAINTING

### 《RX-7 カブリオレの塗装について》

本格的なフルオープン 2 シータースポーツカーとして登場した、サバンナRX-7には、ボディ色としてクリスタルホワイトとブリリアントブラックの2色が用意されています。内装色はどちらの場合もダークグレイとなります。また、輸出仕様車にはこの他に3色のボディカラーが用意されています。なお、エンジンなど細部の塗装については組立図中に示してありますので参考にして下さい。

## APPLYING DECALS

### 《スライドマークの貼り方》

- ① はりたいマークをハサミで切りぬきます。
- ② マークをぬるま湯に10秒ほどひたしてからタオル等の上におきます。
- ③ 台紙のはしを手でもち、貼る所にマークをスライドさせてモデルに移して下さい。
- ④ 指に少し水をつけてマークをぬらしながら、正しい位置にずらしします。
- ⑤ やわらかい布でマーク内側の気泡をおし出しながら、おしつけるようにして水分をとります。

### PAINTING THE MAZDA SAVANNA RX-7 CABRIOLET

The domestic Japanese version Savanna RX-7 Cabriolet is offered in Crystal White and Brilliant Black body colors. Only a dark gray interior color is available. Detail painting is called out during construction and should be done at that time. Take care when overspraying the model with clear, as it could damage the decals. Use Tamiya plastic model paints.

### DECAL APPLICATION

1. Cut off decal from sheet.
2. Dip the decal in tepid water for about 10 sec. and place on a clean cloth.
3. Hold the backing sheet edge and slide decal onto the model.
4. Move decal into position by wetting decal with finger.
5. Press decal gently down with a soft cloth until excess water and air bubbles are gone.

### LACKIEREN DES MAZDA RX-7 CABRIOLETS

Die Inlands-Version Savanna RX-7 in Japan wird in den Karosseriefarben kristallweiß und brilliantschwarz angeboten. Es gibt hierzu nur graue Innenausstattung. Detailbemalung sollte nach der Anleitung während des Zusammenbaus erfolgen. Vorsicht beim Übersprühen des Modells mit Klarlack: die Abziehbilder könnten beschädigt werden. Tamiya Plastik-Modellbau-farben verwenden.

### ANBRINGUNG DES ABZIEHBILDES

1. Abziehbild vom Blatt ausschneiden.
2. Das Abziehbild ungefähr 10 Sek. in lauwarmes Wasser tauchen, dann auf sauberen Stoff legen.
3. Die Kante der Unterlage halten und das Abziehbild auf das Modell schieben.
4. Das Abziehbild an die richtige Stelle schieben und dabei mit dem Finger das Abziehbild naßmachen.
5. Das Abziehbild mit weichem Stoff ganz andrücken, bis kein überflüssiges Wasser und keine Luftblasen mehr vorhanden sind.

### DECORATION DU CABRIOLET MAZDA SAVANNA RX-7

La version pour le marché Japonais du cabriolet Savanna RX-7 est offerte en deux teintes de carrosserie: "Crystal White" (Blanc Crystal) et "Brilliant black" (Noir Brillant). Une seule teinte

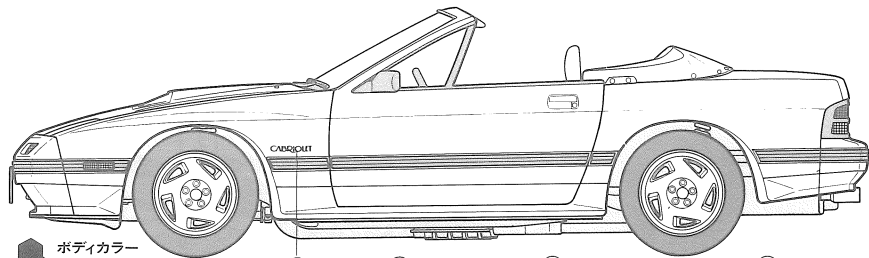

ボディカラー Body color Karosseriefarbe Couleur de la carrosserie	TS-26 (X-2)	①①	⑦	⑫	⑧
	TS-14 (X-1)	⑨	⑤	⑩	⑥

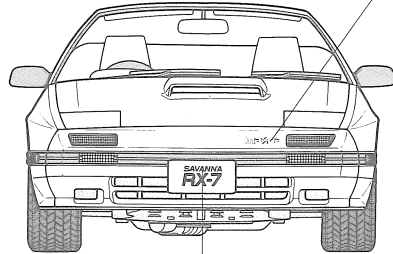

①, ②, ③

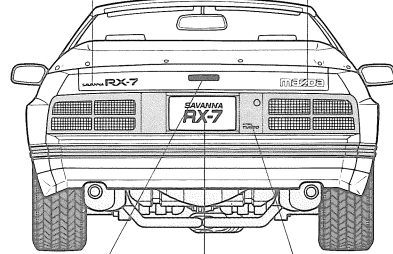

⑬, ⑭, ⑮, ⑯, ⑰

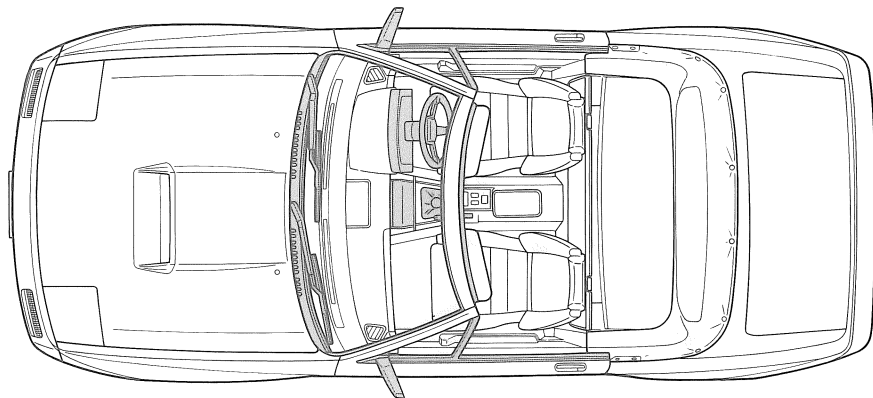

pour l'intérieur est disponible en gris foncé. Les détails de peinture ont été indiqués au cours du montage et devront être exécutés au fur et à mesure. Si l'on désire appliquer une couche de vernis transparent sur l'ensemble de la maquette, veiller à ce qu'il n'attaque pas les décalques. Utiliser les peintures pour plastique Tamiya.

### APPLICATION DES DECALCOMANIES

1. Découpez la décalcomanie de sa feuille.
2. Plongez la décalcomanie dans de l'eau tiède pendant 10 secondes environ et poser sur un linge propre.
3. Retenez la feuille de protection par le côté et glissez la décalcomanie sur le modèle réduit.
4. Placez la décalcomanie à l'endroit voulu en la mouillant avec un de vos doigts.
5. Pressez doucement la décalcomanie avec un tissu doux jusqu'à ce que l'eau en excès et les bulles aient disparu.

### BUILD A COLLECTION OF TAMIYA PRECISION CARS



PORSCHE 911 Turbo  
COUPE FLATNOSE (1/24)

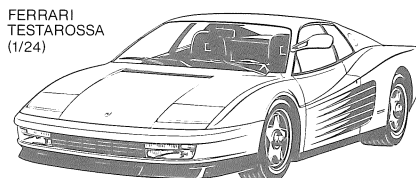

FERRARI  
TESTAROSSA  
(1/24)

家庭用品品質表示法による接着剤品質表示  
1. 幼児の手の届かないところに保存し、いたずらをしない様注意して下さい。  
2. 火気に注意し換気をよくして下さい。  
3. 故意に吸わない様注意して下さい。  
表示者 S.Z.3000 S.Z.3006 S.Z.5013

部品袋は、取出した空  
りして、幼児が被っ  
たりしない様に破  
つて下さい。

★部品請求には下のカードが必要です。  
部品請求をなさる方はあなたの住所、氏名、郵便番号（できれば電話番号）を1字ずつはつきりとお書き下さい。

下記の価格は予告なく変更となる場合がありますので御諒承下さい。

FOR JAPANESE USE ONLY!

## MAZDA SAVANNA RX-7 CABRIOLET

### 1/24 サバンナRX-7・カブリオレ

部品を紛失したり、破損なされた方は、このカードの必要部品を丸でかこみ代金を現金書留又は定額為替で田宮模型アフターサービス係までお申し込み下さい。

ボディ	350円
A 部品	400円
B 部品	400円
C 部品	300円
D 部品	250円
E 部品	350円
マーク	100円
タイヤ袋詰	250円

0491



ITEM 24074  
**田宮模型**

静岡市恩田原3-7 〒422

PRINTED IN JAPAN