

# NISSAN SKYLINE 2000 GT-R

## STREET-CUSTOM

CUSTOMIZED VERSION OF THE 1970s  
CLASSIC SKYLINE 2000 GT-R

1/24 SPORTS CAR SERIES. \*FAITHFULLY RECREATES A CUSTOMIZED VERSION OF THE CLASSIC 2000 GT-R. INCLUDES PARTS DEPICTING RS WATANABE WHEELS AND VARIOUS CUSTOMIZATIONS SUCH AS FRONT SPOILER, METAL AIR FUNNELS. \*COMES WITH REALISTIC DRIVER FIGURE, PLUS HELMET AND GLOVE PARTS FOR SEPARATE DISPLAY. \*READY TO ASSEMBLE PRECISION MODEL KIT. \*DETAILED SCALE MODEL FOR HOBBYISTS AGE 14 AND ABOVE. THIS IS NOT A TOY. \*CEMENT AND PAINT NOT INCLUDED. \*MODEL MAY VARY FROM IMAGE ON BOX.



1/24 スポーツカーシリーズ  
NISSAN スカイライン 2000GT-R  
ストリートカスタム TAMIYA

Nissan hogged the limelight at the 1968 Tokyo Motor Show with a 4-door Skyline which was double the price of other versions of the model. This masterpiece was released in February 1969 as the Skyline 2000 GT-R, and owners would find the considerable price tag netted them a car fitted with the S20 engine, a detuned version of the R380 that had won the 1966 Japan GP. The 4-valve DOHC unit featured triple carburetors, full transistor ignition, plus stainless steel exhaust and manifolds: all racing spec components, they helped generate 160hp from the 1,989cc engine. The car also featured stiffened suspension and a relatively plain interior. A further 2-door hard-top version of the GT-R appeared in October 1970, sporting a shortened

Bei der Tokio Motor Show im Jahr 1968 lüftete Nissan den Schleier und stellte einen 4-türigen Skyline vor, der doppelt so teuer war, wie die anderen Versionen. Dieses Meisterwerk wurde ab Februar 1969 als Skyline 2000 GT-R vertrieben und die Eigentümer bekamen für den heftigen Preis ein Auto mit dem S20 Motor, eine abgespeckte Version des R380, welcher im Jahr 1966 den großen Preis von Japan gewonnen hatte. Der 4-Ventiler mit doppelten, oberliegenden Nockenwellen hatte Dreifachvergaser, Transistorzündung und einen Auspuff sowie einen Krümmer aus rostfreiem Stahl: all das Rennsportkomponenten, die es ermöglichten aus 1989ccm über 160 hp zu holen. Das Auto hatte ein härteres Fahrwerk und eine relativ einfache Innenausstattung. Im Oktober 1970 kam eine zweitürige Version des GT-R mit Hardtop heraus.

Nissan a créé la sensation au Salon Automobile de Tokyo avec une Skyline quatre portes dont le prix était le double de celui des autres versions de ce modèle. Ce chef d'œuvre fut commercialisé en février 1969 sous la désignation Skyline 2000 GT-R, et pour un prix considérable, ses propriétaires disposaient d'une voiture équipée du moteur S20, une version aseptisée du R380 qui avait remporté le GP du Japon 1966. Ce moteur double arbre à cames en tête à quatre soupapes comportait des carburateurs triples, un allumage entièrement transistorisé ainsi que des collecteurs et échappements en acier inoxydable. Tous ces éléments typés compétition permettaient au moteur de 1.989cm<sup>3</sup> de développer 160cv. La voiture disposait également d'une suspension plus ferme et d'un intérieur relativement basique. Une version deux portes hard-top de

1968年に開かれた東京モーターショーにおいて、ニッサンブースに1台の4ドアスカイラインが展示されました。他のスカイラインに比べて約2倍の価格もさることながら、搭載されたエンジンが1966年の日本GPで優勝したレーシングマシンR380のディチューン版ということでショーの話題を独占したのです。1969年2月、この車がスカイライン2000GT-Rの名でデビュー。エンジンはS20型と呼ばれ、DOHC4バルブ、3連キャブレター、フルトランジスタ点火、ステンレス製エキゾースト・マニホールドなど当時のレーシングスペックを満載して、1989ccの排気量から160馬力の最高出力を発揮。また、足まわりを固め、室内は快適装備を省いたスパルタンな仕上がりとなっていました。さらに、70年10月にはホイールベースを短縮して運動性能をいっそう高めた2ドアハードトップのGT-Rが登場。大きく切り欠いたリヤフェンダーには、樹脂製のオーバーフェンダーを装備するなどいっそう精悍なフォルムに仕上げられました。Rの名が示すようにレースのベースモデルとして誕生したスカイラインGT-Rは、1960年代後半から70年代前半にかけて国内のツーリングカーレースで無敵の強さを見せ、4ドアセダン時代を含めて通算50勝をマーク。その高性能から市販車としての人気も高く、自動車ファン憧れの1台となり、オーナーが思い思いにカスタムしたクルマも多く見られました。中でも、ホイールはRSワタナベ製の8本スポークが当時の定番。レースでも実績のあるマグネシウム合金製の軽量ホイールは、高性能なGT-Rの足もとを飾るのにふさわしいものです。加えて、エンジンルームの剛性を高めるストラットタワーバーや、エンジンの吸気効率をアップさせるとともに吸気音も魅力的なエアファンタジーさらにレーシーなシートベルト、高速走行時のフロントの浮き上がりを防ぐエアダムスホイラーなど、多くのパーツを装着して個性的に仕上げられたGT-Rはいっそう注目を集めたのです。

0714 ©2014 TAMIYA

wheelbase and even more impressive performance. Visually, it was characterized by large resin rear over fenders. Developed for racing, the GT-R embarked on a remarkable spell of dominance in Japanese touring car competition, racking up 50 wins through the early 1970s. Such overwhelming performance also quickly endeared the car to the general public, with significant numbers of GT-Rs on public roads featuring customizations such as lightweight magnesium alloy RS Watanabe 8-spoke wheels. Other popular modifications included a strut tower brace, engine air funnels, racing seatbelts, and a front air dam spoiler. How the GT-R was customized became an important expression of individuality for owners of this legendary car.

Sie hatte einen kürzeren Radstand und einiges an Mehrleistung. Optisch war sie erkennbar an den großen hinteren Kotflügelverbreiterungen. Für den Rennsport entwickelt, eroberte der GT-R eine eindrucksvolle Rolle im Japanischen Tourenwagensport und erzielte in den 70er Jahren über 50 Siege. Eine derartig überwältigende Leistung machte das Fahrzeug auch für die privaten Kunden interessant und bald sah man eindrucksvolle Zahlen von GT-R im öffentlichen Straßenverkehr. Viele waren weiter getuned mit z.B. leichten 8-Speichen Aluminiumfelgen von RS Watanabe. Andere beliebte Veränderungen waren eine Domstrebe im Motorraum, andere Luftfilter, Rengurte und Frontspoiler mit neuem Lufteinlass. Die Art des Tunings war ein Ausdruck der Individualität der Eigentümer dieses legendären Autos.

la GT-R apparut en octobre 1970, avec une empattement raccourci et des performances encore plus époustouflantes. Visuellement, elle se caractérisait par de gros élargisseurs d'ailes arrière en résine. Développée pour la compétition, la GT-R domina les épreuves japonaises de voitures de tourisme, remportant 50 victoires au début des années 1970. Ces résultats impressionnants lui valurent les faveurs du public, un nombre significatif de GT-R sillonnant les routes japonaises, avec des personnalisations comme par exemple des jantes alliée à huit branches RS Watanabe. Les autres modifications prisées étaient une barre de renfort de suspension avant, des prises d'air de capot, des harnais compétition et un spoiler avant. La customisation de la GT-R était le moyen d'expression de la personnalité du propriétaire de cette voiture légendaire.

ムに仕上げられました。Rの名が示すようにレースのベースモデルとして誕生したスカイラインGT-Rは、1960年代後半から70年代前半にかけて国内のツーリングカーレースで無敵の強さを見せ、4ドアセダン時代を含めて通算50勝をマーク。その高性能から市販車としての人気も高く、自動車ファン憧れの1台となり、オーナーが思い思いにカスタムしたクルマも多く見られました。中でも、ホイールはRSワタナベ製の8本スポークが当時の定番。レースでも実績のあるマグネシウム合金製の軽量ホイールは、高性能なGT-Rの足もとを飾るのにふさわしいものです。加えて、エンジンルームの剛性を高めるストラットタワーバーや、エンジンの吸気効率をアップさせるとともに吸気音も魅力的なエアファンタジーさらにレーシーなシートベルト、高速走行時のフロントの浮き上がりを防ぐエアダムスホイラーなど、多くのパーツを装着して個性的に仕上げられたGT-Rはいっそう注目を集めたのです。

24335 Skyline 2000GT-R StCustom (11053866)

## READ BEFORE ASSEMBLY

**注意** ●このキットは組み立てモデルです。作前に必ず説明書を最後までお読みください。また小学生などの低年齢の方が組み立てるときは、保護者の方もお読みください。また接着剤や塗料は、必ずプラスチック用をお使いください。(別売) ●工具の使用には十分注意してください。特にナイフ、ニッパーなどの刃物によるケガや事故に注意してください。 ●接着剤や塗料は使用する前にそれぞれの注意書きをよく読み、指示に従って正しく使用し、使用ときは換気に十分注意してください。 ●小さなお子様のいる所での工作はやめてください。小さな部品の飲み込みや、ビニール袋をかぶつての窒息などの危険な状況が考えられます。

**CAUTION** ●Read carefully and fully understand the instructions before commencing assembly. A supervising adult should also read the instructions if a child assembles the model. ●When assembling this kit, tools including knives are used. Extra care should be taken to avoid personal injury. ●Read and follow the instructions supplied with paint and/or cement, if used (not included in kit). Use plastic cement and paints only. ●Keep out of reach of small children. Children must not be allowed to put any parts in their mouths or pull vinyl bags over their heads.

**VORSICHT** ●Bevor Sie mit dem Zusammenbau beginnen, sollten Sie alle Anweisungen gelesen und verstanden haben. Falls ein Kind das Modell zusammenbaut, sollte ein beaufsichtigender Erwachsener die Bauanleitung ebenfalls gelesen haben. ●Beim Zusammenbau dieses Bausatzes werden Werkzeuge einschließlich Messer verwendet. Zur Vermeidung von Verletzungen ist besondere Vorsicht angebracht. ●Wenn Sie Farben und/oder Kleber verwenden (nicht im Bausatz enthalten), beachten und befolgen Sie die dort beiliegenden Anweisungen. Nur Klebstoff und Farben für Plastik verwenden. ●Bausatz von kleinen Kindern fernhalten. Kindern darf keine Möglichkeit gegeben werden, irgendwelche Teile in den Mund zu nehmen oder sich Plastiktüten über den Kopf zu ziehen.

**PRECAUTIONS** ●Bien lire et assimiler les instructions avant de commencer l'assemblage. La construction du modèle par un enfant doit s'effectuer sous la surveillance d'un adulte. ●L'assemblage de ce kit requiert de l'outillage, en particulier des couteaux de modélisme. Manier les outils avec précaution pour éviter toute blessure. ●Lire et suivre les instructions d'utilisation des peintures et/ou de la colle, si utilisées (non incluses dans le kit). Utiliser uniquement une colle et des peintures spéciales pour le polystyrène. ●Garder hors de portée des enfants en bas âge. Ne pas laisser les enfants mettre en bouche ou sucer les pièces, ou passer un sachet vinyl sur la tête.

## PAINTS REQUIRED

●塗装指示のマークです。タミヤカラーのカラーナンバーで指示しました。

This mark denotes numbers for Tamiya Paint colors.

TS-17	●アルミシルバー / Gloss aluminum / Alu-Silber / Aluminium brillant
TS-26	●ピュアホワイト / Pure white / Glanz Weiß / Blanc pur
X-1	●ブラック / Black / Schwarz / Noir
X-2	●ホワイト / White / Weiß / Blanc

X-7	●レッド / Red / Rot / Rouge
X-9	●ブラウン / Brown / Braun / Brun
X-11	●クロームシルバー / Chrome silver / Chrom-Silber / Aluminium chromé
X-13	●メタリックブルー / Metallic blue / Blau-Metallic / Bleu métallisé
X-14	●スカイブルー / Sky blue / Himmelblau / Bleu ciel
X-18	●セミグロスブラック / Semi gloss black / Seidenglanz Schwarz / Noir satiné
X-26	●クリヤーオレンジ / Clear orange / Klar-Orange / Orange translucide

X-27	●クリヤーレッド / Clear red / Klar-Rot / Rouge translucide
X-32	●チタンシルバー / Titanium silver / Titan-Silber / Titane argenté
XF-1	●フラットブラック / Flat black / Matt Schwarz / Noir mat
XF-2	●フラットホワイト / Flat white / Matt Weiß / Blanc mat
XF-16	●フラットアルミ / Flat aluminum / Matt Aluminium / Aluminium mat
XF-22	●RLMグレイ / RLM grey / RLM-Grau / Gris R.L.M.
XF-56	●メタリックグレイ / Metallic grey / Grau-Metallic / Gris métallisé

## RECOMMENDED TOOLS

### 《用意する工具》

Recommended tools  
Benötigtes Werkzeug  
Outillage nécessaire

接着剤  
(プラスチック用)  
Cement  
Kleber  
Colle



ニッパー  
Side cutters  
Seitenschneider  
Pince coupante

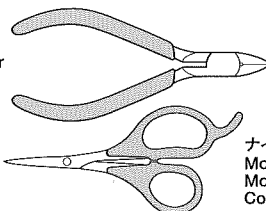

ハサミ  
Scissors  
Schere  
Ciseaux

ナイフ  
Modeling knife  
Modellermesser  
Couteau de modéliste

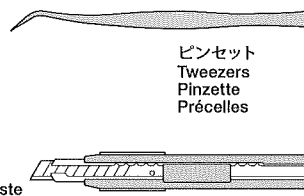

ピンセット  
Tweezers  
Pinzette  
Précèlles

### 《エッチングパーツ》

- ①パーツを切りはなす時はカッターナイフなどを使用します。
  - ②切り出した時、部品に出っ張った部分が残っている場合は、ヤスリなどで丁寧に削り落とします。
  - ③塗装が必要なパーツは下地にメタルプライマーを吹きつけてから塗装します。
- エッチングパーツはたいへん薄く、手などを切る恐れがあります。取り扱いには十分注意してください。

### PHOTO-ETCHED PARTS

- ①Cut off photo etched parts using a

### modeling knife.

- ②Carefully remove any excess using a file.
  - ③Apply metal primer prior to painting.
- Extra care should be taken to avoid personal injury when handling photo-etched parts.

### FOTOGEÄTZTE TEILE

- ①Die fotogeätzten Teile mit einem Modellbaumesser abschneiden.
- ②Überstände vorsichtig mit einer Feile entfernen.
- ③Vor dem Lackieren Metall-Grundierung auftragen.

- Beim Umgang mit fotogeätzten Teilen sollte man besondere Vorsicht walten lassen, um Verletzungen zu vermeiden.

### PIÈCES PHOTO-DÉCOUPÉES

- ①Détacher les pièces photo-découpées avec un couteau de modéliste.
  - ②Enlever les parties excédentaires en les limant soigneusement.
  - ③Appliquer de l'apprêt pour métal Tamiya avant de peindre.
- Manipuler les pièces photo-découpées avec précaution pour éviter les blessures.

## ASSEMBLY



- 組立説明図の中で塗装指示のない部品はボディ色で塗装します。
- When no color is specified, paint the item with body color.
- Wenn keine Farbe angegeben ist, Teile mit Karosserie-Farbe bemalen.
- Lorsqu'aucune teinte n'est spécifiée, peindre dans la couleur de la carrosserie.

**1**

エンジンの組み立て  
Engine  
Motor  
Moteur

不要部品…………… A5, B13, B19, C8, C9,  
Not used.  
Nicht verwenden.  
Non utilisés.  
C10, C11, C14, F1×2

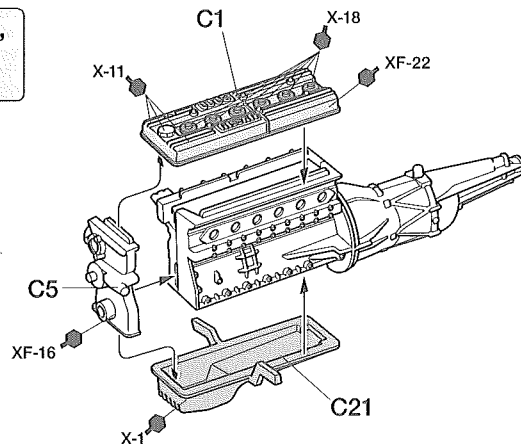
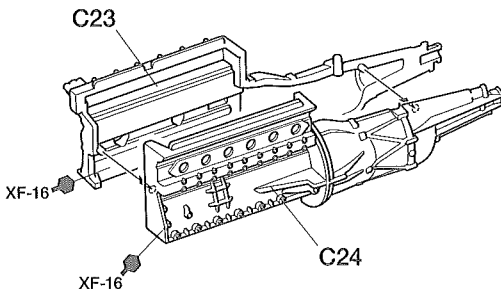

**2** 排気管の取り付け  
Attaching exhaust  
Einbau des Auspuffs  
Fixation des échappements



指示の部品を瞬間接着剤でとりつけます。  
Apply instant cement.  
Sekundenkleber auftragen.  
Appliquer de la colle rapide.  
このマークの指示はエッチングパーツです。  
Attach photo-etched parts.  
Die Fotogeätzten Teile anbringen.  
Fixer les pièces photo-découpées.

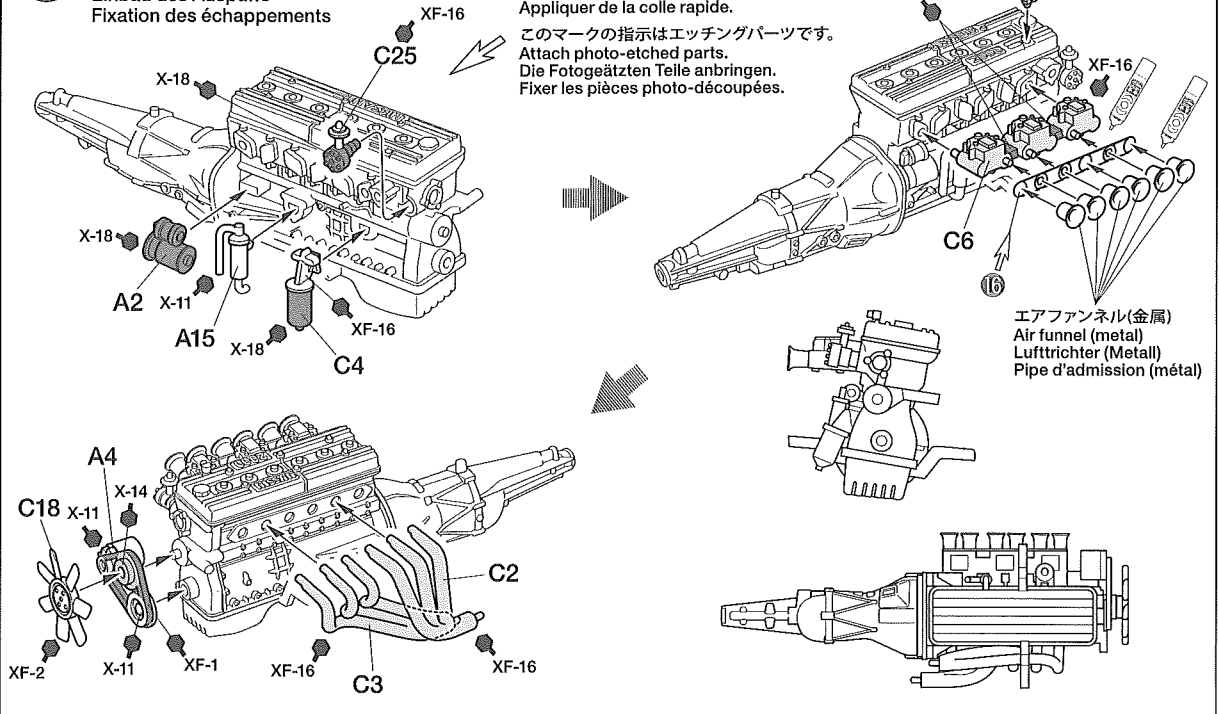

**3** エンジンの取り付け  
Attaching engine  
Motor-Einbau  
Mise en place du moteur

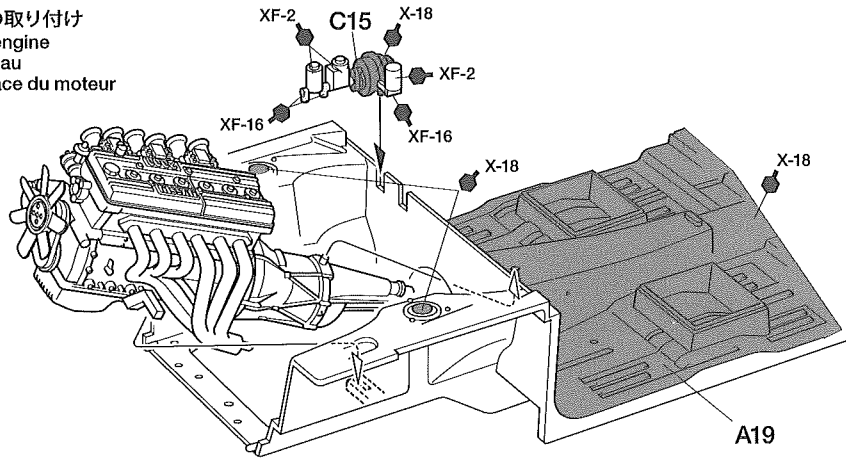

**4** フロントアップライトの取り付け  
Attaching front uprights  
Einbau der Achsschenkel vorne  
Mise en place des fusées avant



このマークの部品は接着しません。  
Do not cement.  
Nicht kleben.  
Ne pas coller.

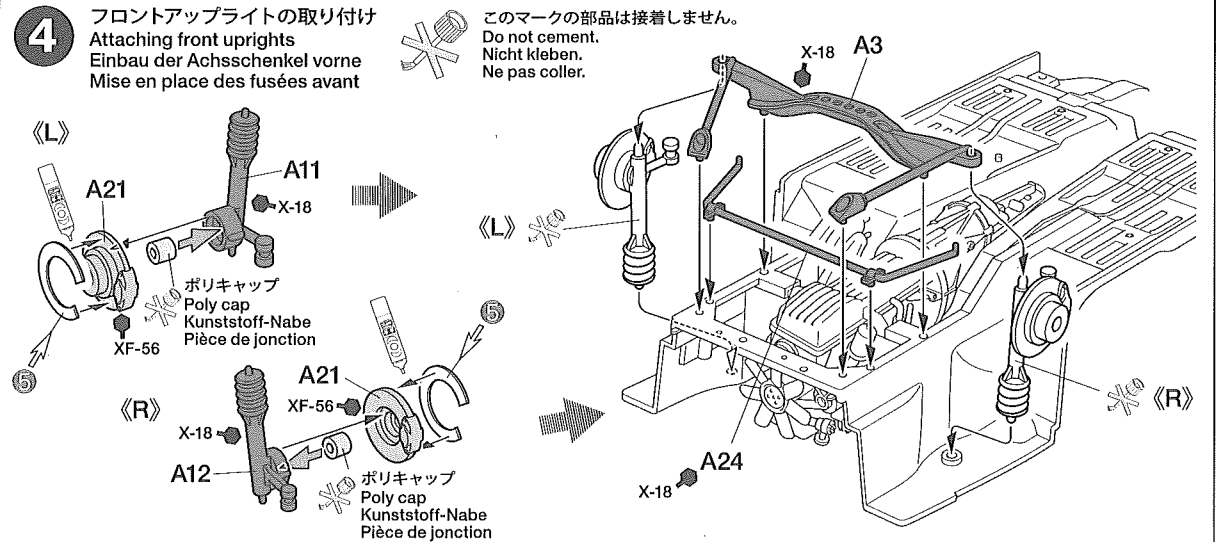

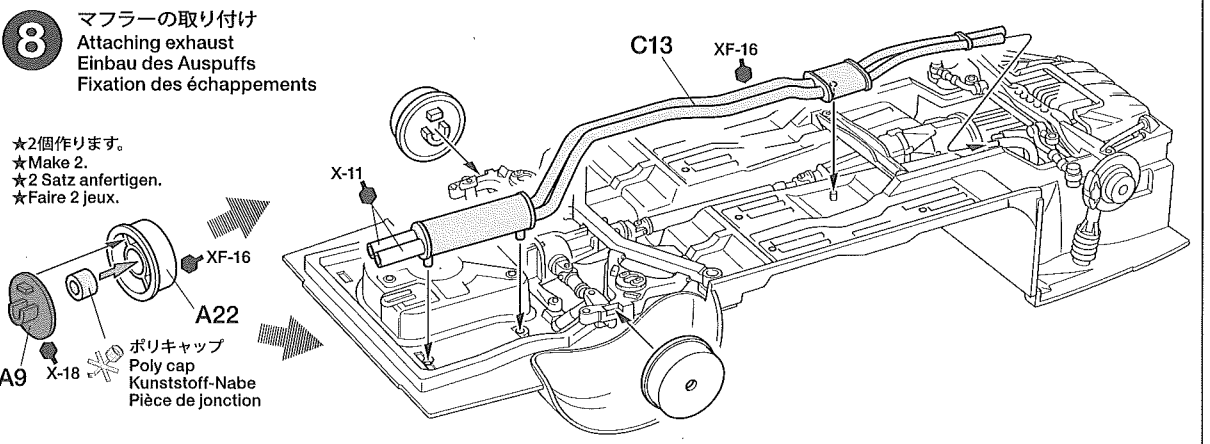
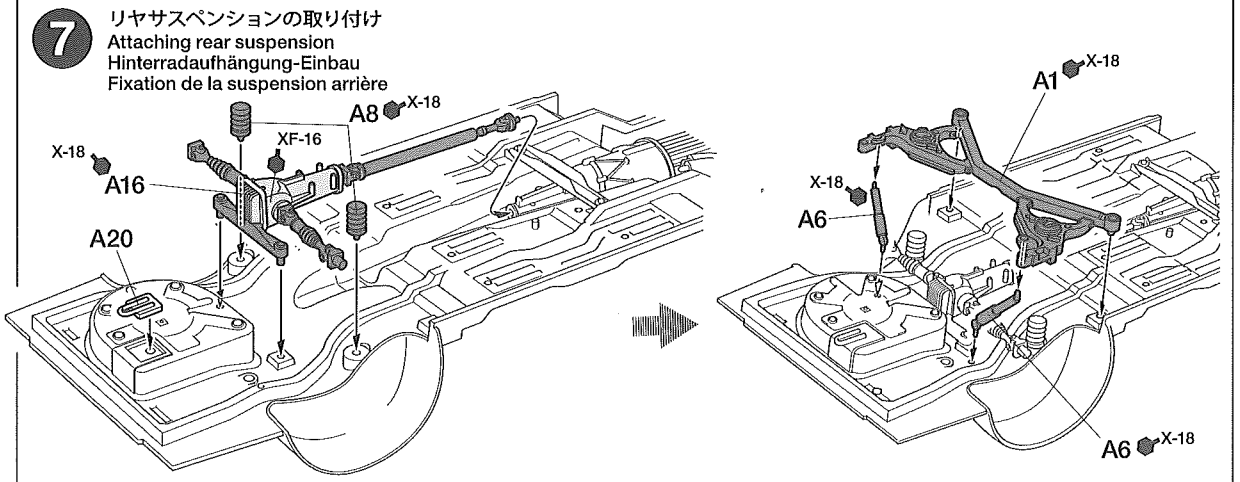
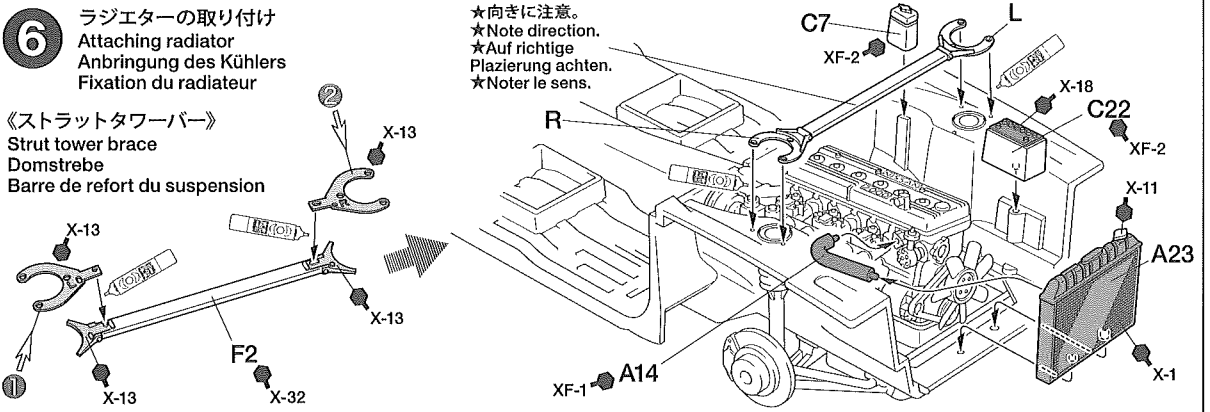
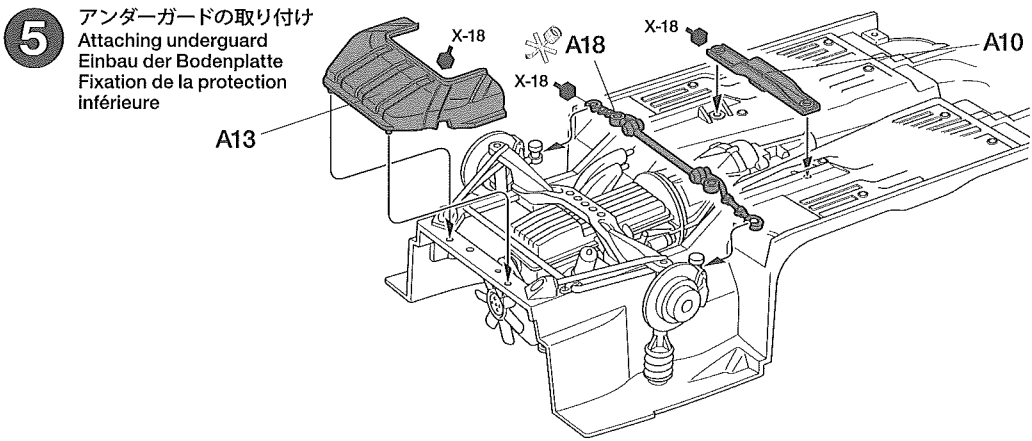

**9** センターコンソールの取り付け  
 Attaching center console  
 Anbau der Mittelkonsole  
 Fixation de la console centrale

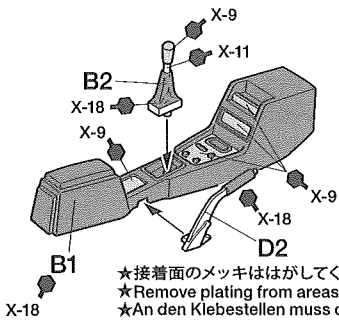

★接着面のメッキをはがしてください。  
 ★Remove plating from areas to be cemented.  
 ★An den Klebestellen muss die Chromschicht abgeschabt werden.  
 ★Enlever le revêtement chromé des parties à encoller.

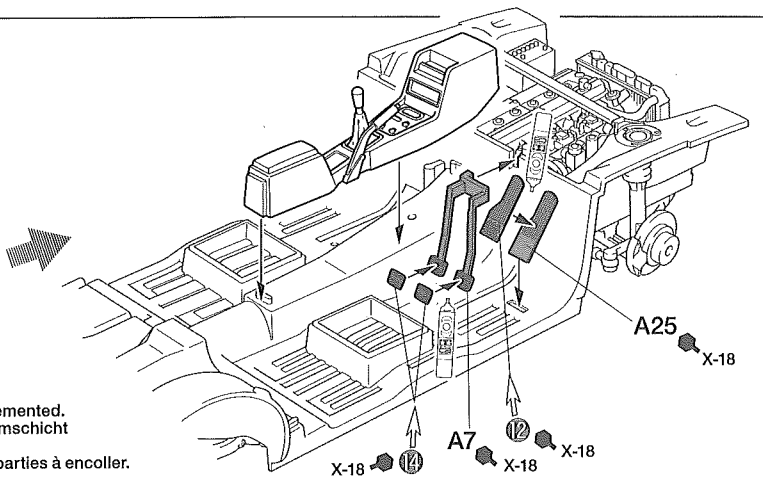

**10** ドライバーの組み立て  
 Driver  
 Fahrer  
 Conducteur

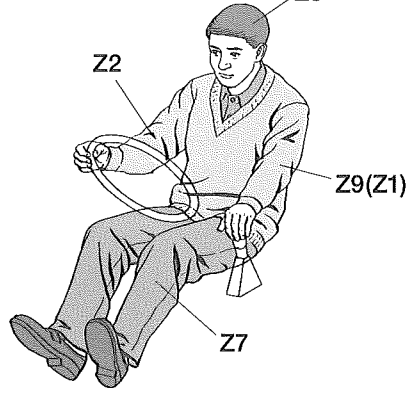

★人形は自由に塗装します。  
 ★Paint the figure as you like.  
 ★Die Figur nach Belieben bemalen.  
 ★Peindre la figurine comme vous le désirez.

《シートベルトの組み立て》 ★2本作ります。  
 Seatbelts  
 Sicherheitsgurte  
 Harnais

★シートベルトは切り抜いて使います。  
 ★Cut out seatbelts carefully.  
 《シートベルトA》 ★Die Sicherheitsgurte vorsichtig ausschneiden.  
 Seatbelt A  
 Sicherheitsgurt A  
 Harnais A

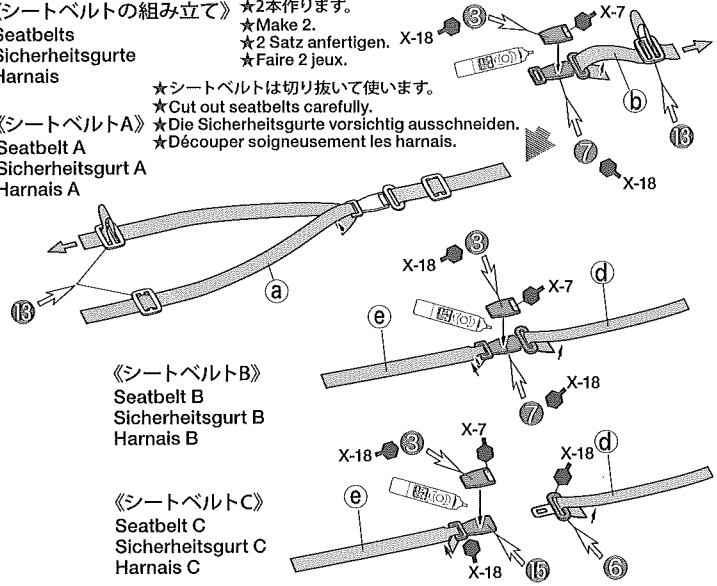

**11** シートの組み立て  
 Seats  
 Sitze  
 Sièges

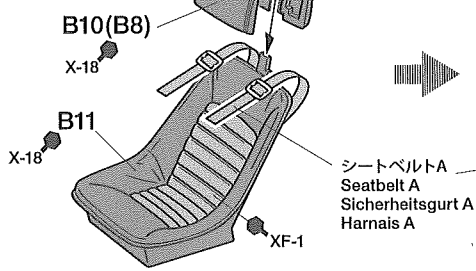

シートベルトA  
 Seatbelt A  
 Sicherheitsgurt A  
 Harnais A

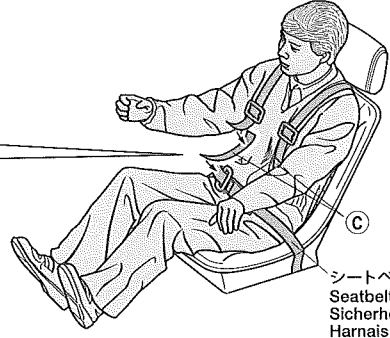
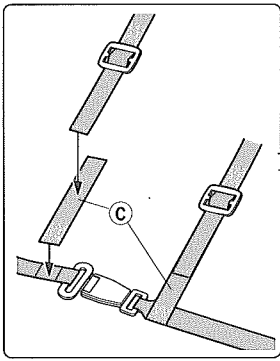

シートベルトB  
 Seatbelt B  
 Sicherheitsgurt B  
 Harnais B

《ヘルメット》  
 Helmet  
 Helm  
 Casque

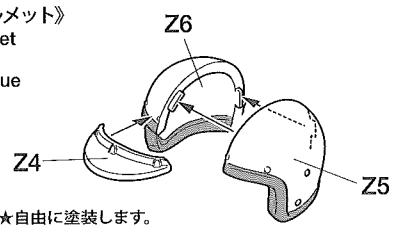

★自由に塗装します。  
 ★Paint as you like.  
 ★Nach Belieben bemalen.  
 ★Peindre comme on le désire.

《グローブ》  
 Gloves  
 Handschuhe  
 Gants

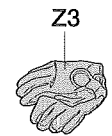

シートベルトC  
 Seatbelt C  
 Sicherheitsgurt C  
 Harnais C

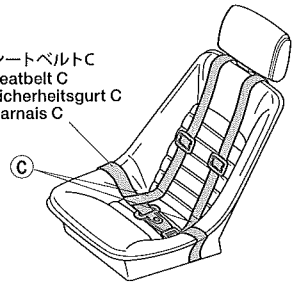

12

シートの取り付け  
Attaching seats  
Sitz-Einbau  
Fixation des sieges

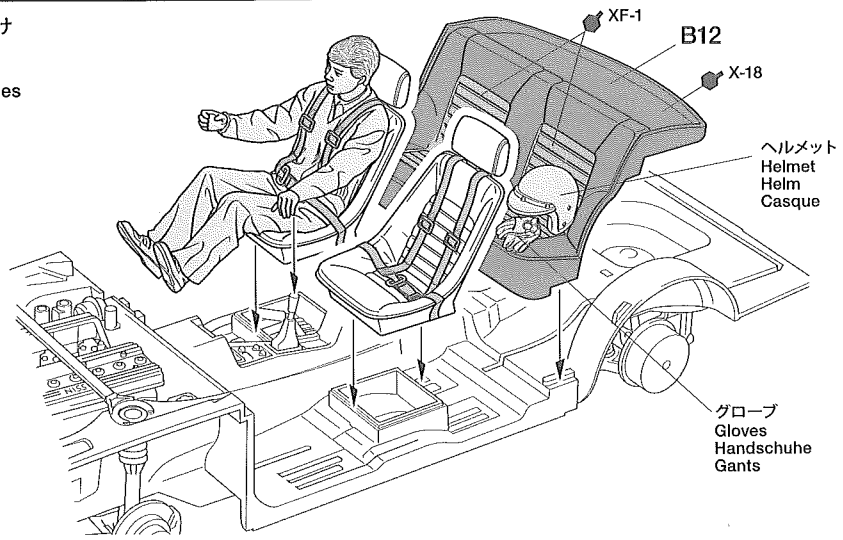

13

ダッシュボードの組み立て  
Dashboard  
Armaturenbretts  
Tableau de bord

《B16》

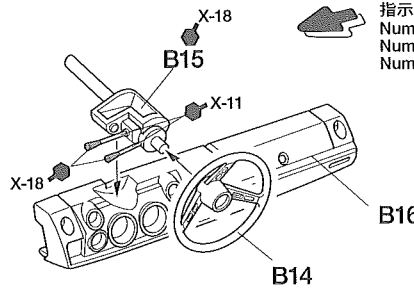
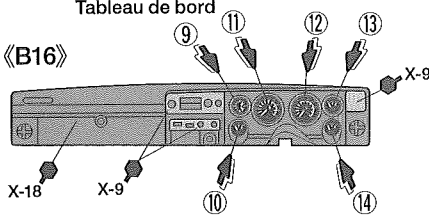

《B14》

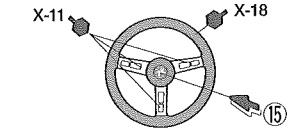

指示の番号のスライドマークをはります。  
Number of decal to apply.  
Nummer des Abziehbildes, das anzubringen ist.  
Numéro de la décalcomanie à utiliser.

14

内装の取り付け  
Attaching interior  
Innenraum-Einbau  
Fixation de l'habitacle

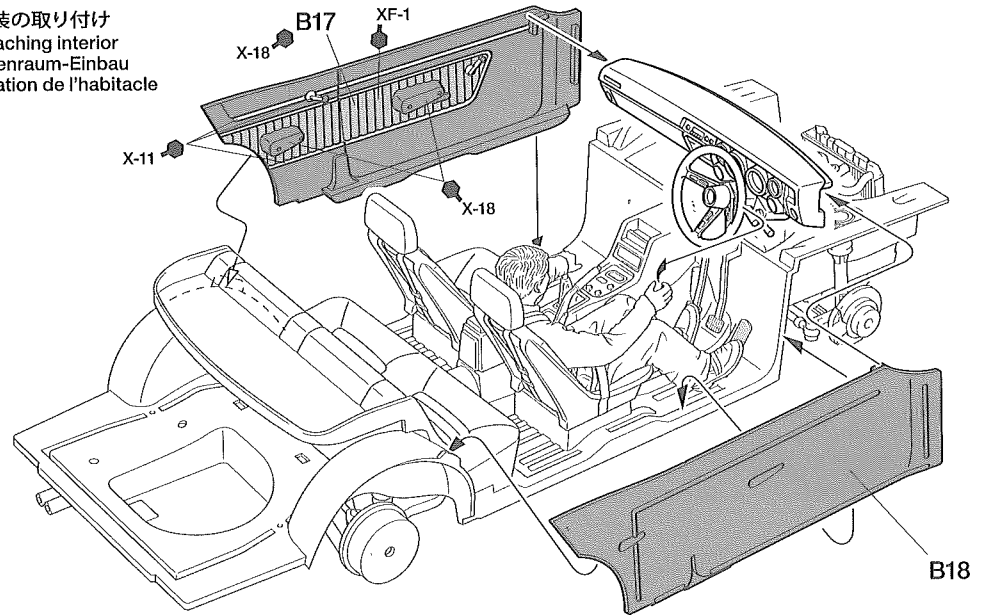

15

ホイールの組み立て  
Wheels  
Räder  
Roues

《左ホイール》  
Wheel (left)  
Rad (links)  
Roue (gauche)

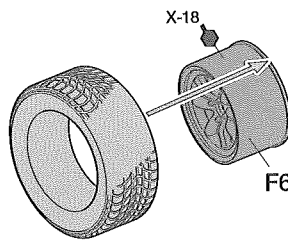

★それぞれ2個作ります。  
★Make 2 each.  
★Je 2 Satz anfertigen.  
★Faire 2 jeux de chaque.

★タイヤは、はめる方向によって左右が出来ます。注意してください。  
★Note tire tread pattern direction.  
★Richtung des Reifenmusters beachten.  
★Noter le sens du dessin des pneus.

★削り取ります。  
★Remove.  
★Entfernen.  
★Enlever.

《右ホイール》  
Wheel (right)  
Rad (rechts)  
Roue (droite)

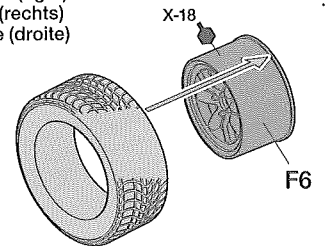

16

タイヤの取り付け  
Attaching wheels  
Einbau der Räder  
Fixation des roues

左ホイール  
Wheel (left)  
Rad (links)  
Roue (gauche)

F1 X-32

X-18 A17

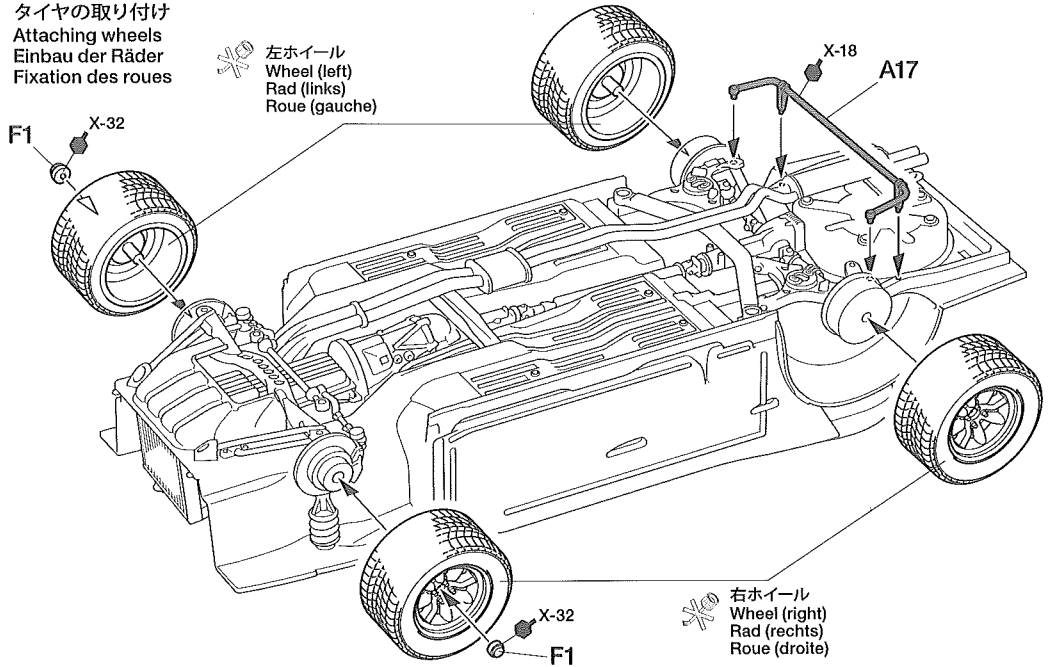

右ホイール  
Wheel (right)  
Rad (rechts)  
Roue (droite)

17

ウインドウの取り付け  
Attaching windows  
Scheiben-Einbau  
Fixation des vitres

E6 D3 X-18  
X-18 E2

E7 X-18  
E4 X-18  
X-11

ボディ  
Body  
Karosserie  
Carrosserie

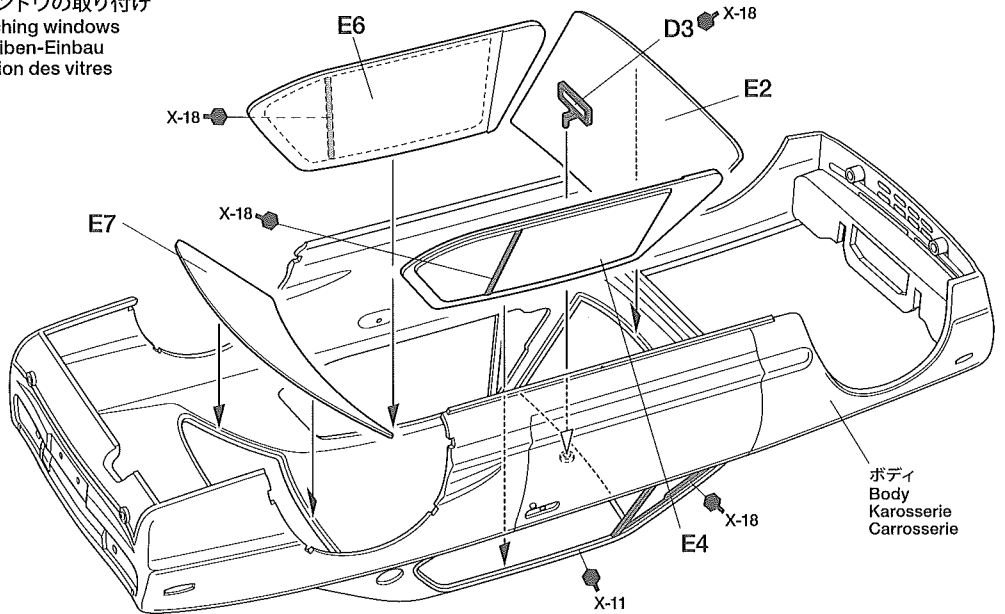

18

ボンネットの取り付け  
Attaching engine hood  
Anbringung der Motorhaube  
Fixation du capot

★部品が固定されるまでセロファンテープで固定すると良いでしょう。  
★Temporarily hold with cellophane tape until cement has set.  
★Mit Klebeband befestigen bis der Kleber angezogen hat.  
★Maintenir provisoirement avec du ruban adhésif jusqu'au séchage de la colle.

C12  
C16

C20  
C19

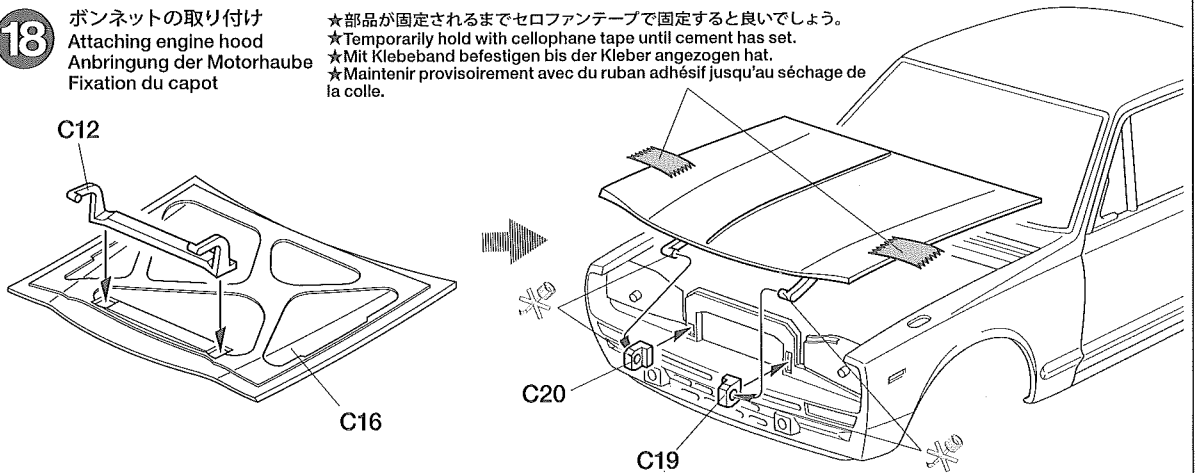

**19** フロントグリルの取り付け  
 Attaching front grille  
 Kühlergrill-einbau  
 Fixation de la calandre

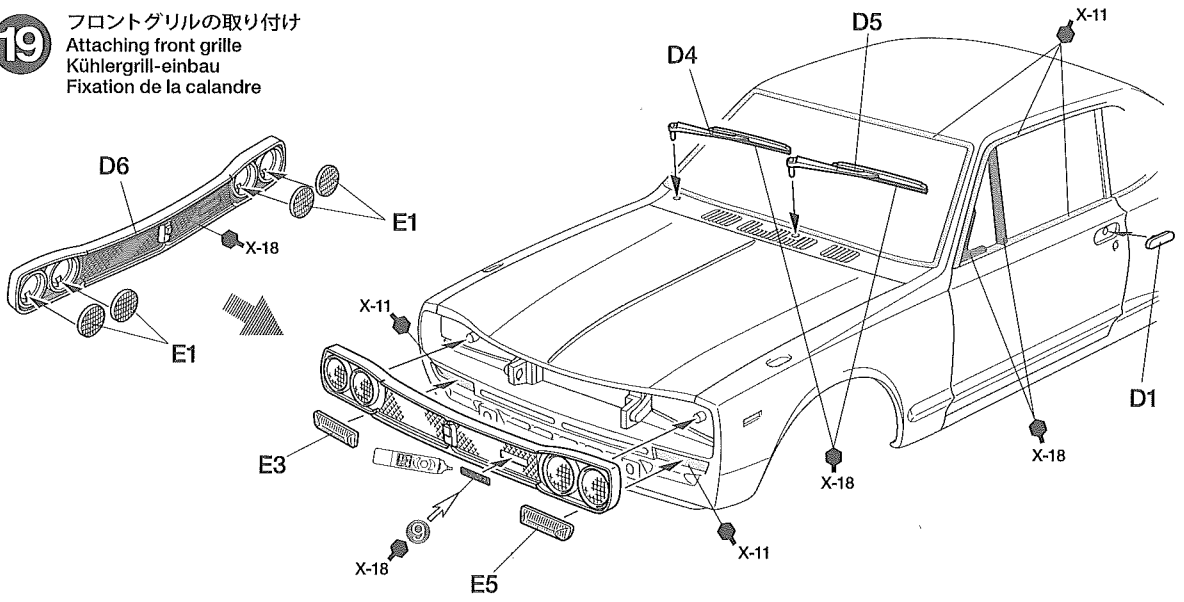

**20** テールライトの取り付け  
 Attaching taillights  
 Rücklicht-Einbau  
 Fixation des feux arrière

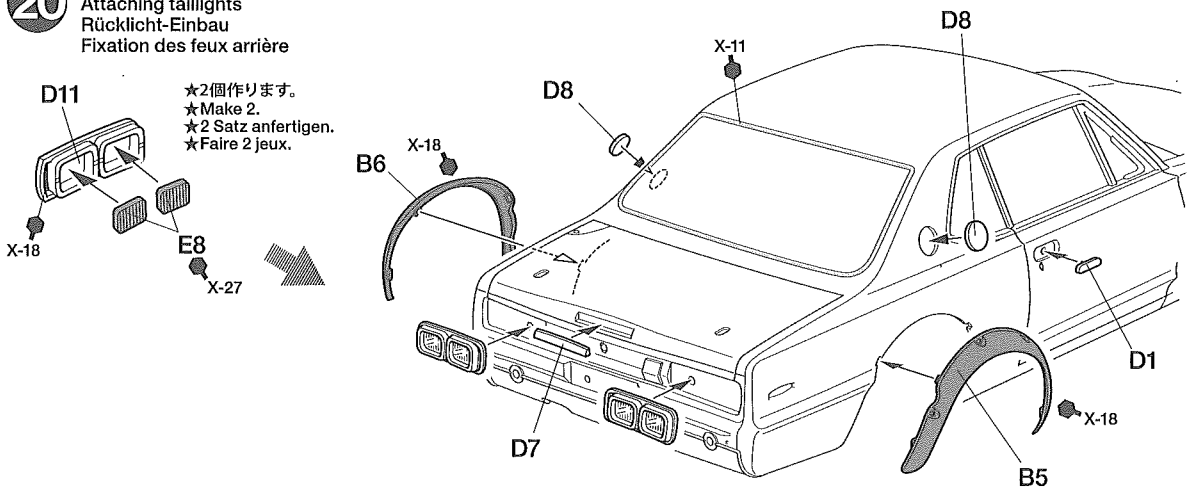

**21** ボディの取り付け  
 Attaching body  
 Aufsetzen der Karosserie  
 Fixation de la carrosserie

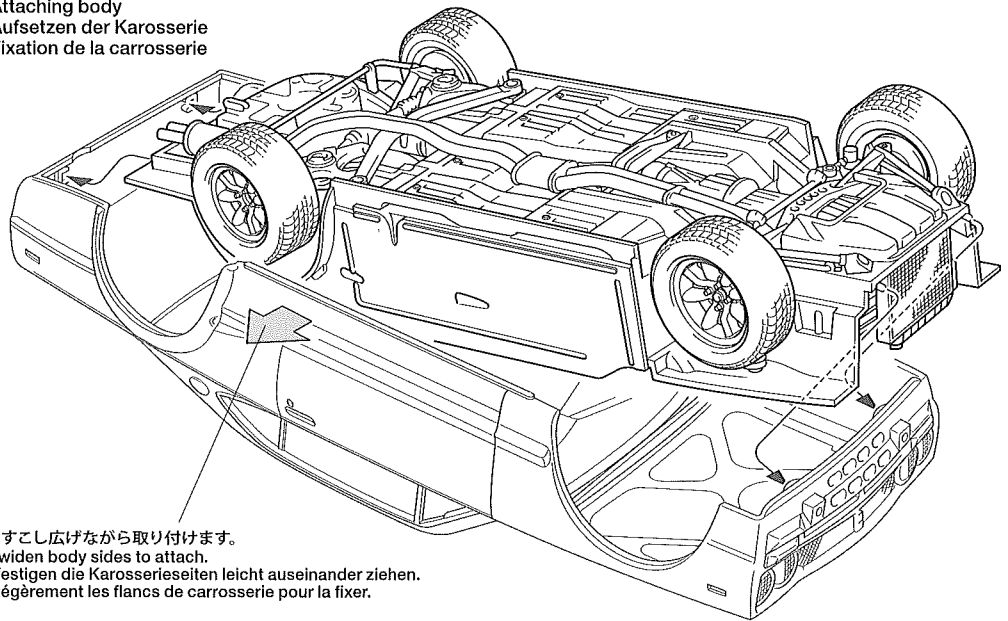

★ボディはすこし広げながら取り付けます。  
 ★Slightly widen body sides to attach.  
 ★Zum Befestigen die Karosserieseiten leicht auseinander ziehen.  
 ★Ecarter légèrement les flancs de carrosserie pour la fixer.



**22** リヤウイングの取り付け  
Attaching rear wing  
Einbau des hinteren Spoilers  
Fixation de l'aileron arrière

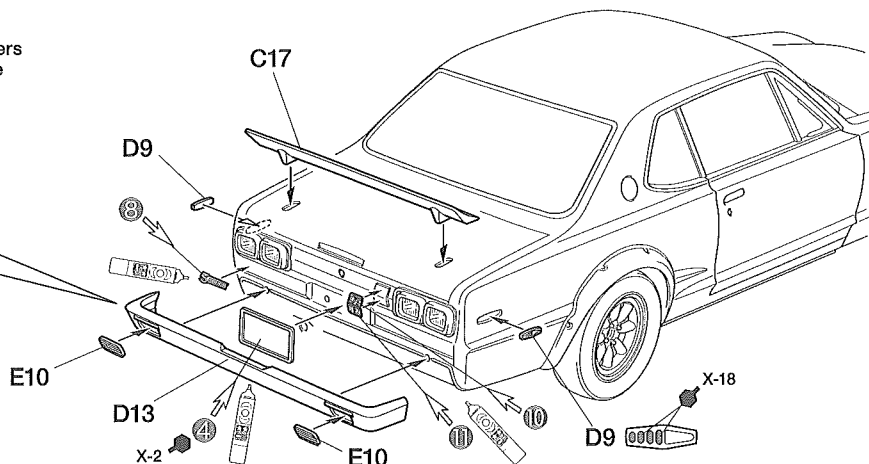
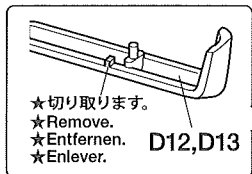

**23** ボディ部品の取り付け  
Attaching body parts  
Karosserieteile-Einbau  
Fixation des accessoires

★どちらかを選んで組み立てます。  
★Select either.  
★Auswählen.  
★Choisir l'une ou l'autre.

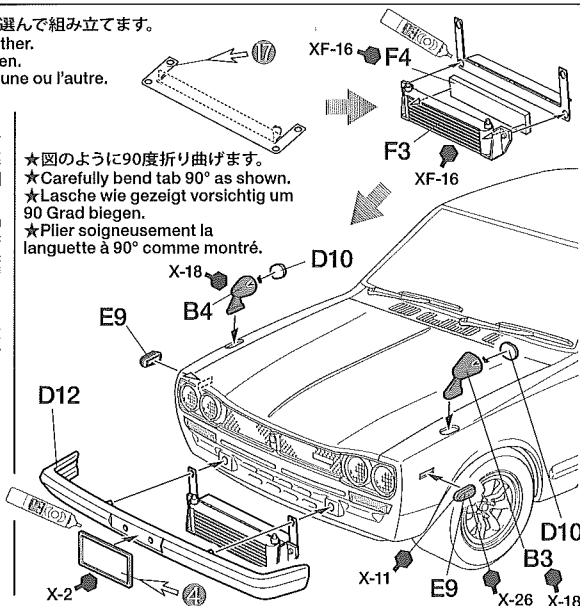
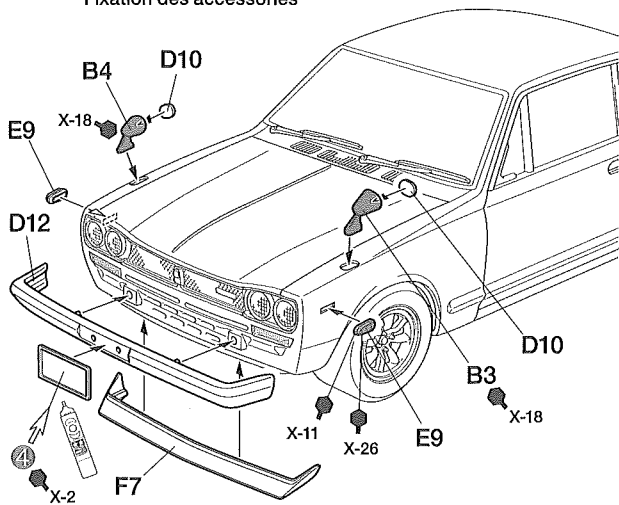

**PAINTING**

《スカイライン2000GT-Rの塗装》  
1970年10月にデビューしたニッサン スカイライン2000GT-Rハードトップには、71年モデルと72年モデルがありました。72年モデルにはボディカラーとしてシルバーとホワイトの2色が用意され、リヤのオーバーフェンダーはどちらのボディカラーの場合もセミグロスブラックとなっています。また、ラジオやヒーターなど快適装備がないスパルタンな室内はほとんどがブラック。注目の高性能な直列6気筒S20型エンジンは、カムカバーが美しい仕上がりの濃灰色となっていました。ボディはもちろん、カムカバーなどもオーナーになった気分がオリジナルカラーを楽しんでください。

その他、細部の塗装は説明図中に示しました。

**Painting the Skyline 2000 GT-R**  
This model represents the Nissan Skyline 2000 GT-R as marketed in 1972. It was offered in a choice of white or silver body colors, both of which featured semi gloss black over fenders. Cam covers were finished in a rich shade of deep gray. Painting instructions for details are indicated during assembly; however, the model can be painted as desired.  
**Lackierung des Skyline 2000 GT-R**  
Das Modell zeigt den Nissan Skyline 2000 GT-R, wie er 1972 verkauft wurde. Er wurde in der Karosseriefarbe weiß oder silber angeboten. Diese Ausführung hatte über die

Stoßfänger einen Überzug in seidenmatt-schwarz. Die Deckel der Nockenwellen waren in einem satten dunkelgrau gehalten. Die Hinweise zur Bemalung der Details werden in der Bauanleitung angegeben. Natürlich kann das Modell individuell bemalt werden.  
**Décoration de la Skyline 2000 GT-R**  
Le modèle représente la Nissan Skyline 2000 GT-R, millésime 1972. Elle était proposée en blanc ou argent, les deux avec des élargisseurs d'ailes noir satiné. Les couvre-culasses avaient une teinte grise d'une tonalité chaude. Les teintes à employer pour les détails sont mentionnées dans la notice de montage ; cependant, le modèle peut être peint comme désiré.

**APPLYING DECALS**

《スライドマークのはり方》  
①はりたいマークをハサミで切り抜きます。  
②マークをぬるま湯に10秒ほどひたしてからタオル等の布の上に置きます。  
③台紙のはしを手で持ち、はるところにマークをスライドさせてモデルに移してください。  
④指に少し水をつけてマークをぬらしながら、正しい位置にずらしします。  
⑤やわらかな布でマークの内側の気泡を押し出しながら、押しつけるようにして水分をとり除きます。

**DECAL APPLICATION**  
①Cut off decal from sheet.

②Dip the decal in tepid water for about 10 sec. and place on a clean cloth.  
③Hold the backing sheet edge and slide decal onto the model.  
④Move decal into position by wetting decal with finger.  
⑤Press decal down gently with a soft cloth until excess water and air bubbles are gone.

**ANBRINGUNG DES ABZIEHBILDES**  
①Abziehbild vom Blatt ausschneiden.  
②Das Abziehbild ungefähr 10 Sek. in lauwarmes Wasser tauchen, dann auf sauberen Stoff legen.  
③Die Kante der Unterlage halten und das Abziehbild auf das Modell schieben.  
④Das Abziehbild an die richtige Stelle schieben und dabei mit dem Finger das

Abziehbild naßmachen.  
⑤Das Abziehbild leicht mit einem weichen Tuch andrücken, bis überschüssiges Wasser und Luftblasen entfernt sind.

**APPLICATION DES DECALCOMANIES**  
①Découpez la décalcomanie de sa feuille.  
②Plongez la décalcomanie dans de l'eau tiède pendant 10 secondes environ et poser sur un linge propre.  
③Retenez la feuille de protection par le côté et glissez la décalcomanie sur le modèle réduit.  
④Placez la décalcomanie à l'endroit voulu en la mouillant avec un de vos doigts.  
⑤Pressez doucement la décalcomanie avec un tissu doux jusqu'à ce que l'eau en excès et les bulles aient disparu.

## PAINTING & MARKING

★ボディ色はアルミシルバー(TS-17)またはビュアーホワイト(TS-26)  
 ★TS-17 Gloss Aluminum or TS-26 Pure White is recommended as body color.  
 ★TS-17 Alu-Silber oder TS-26 Glanz Weiß wird als Grundfarbe vorgeschlagen.  
 ★TS-17 Aluminium Brillant ou TS-26 Blanc Pur recommandés pour la teinte de carrosserie.

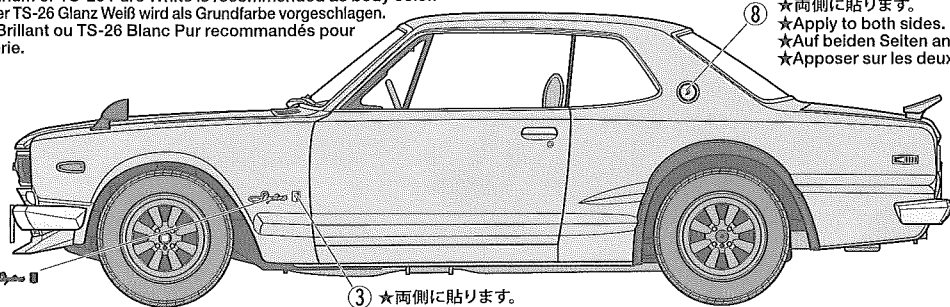

⑧ ★両側に貼ります。  
 ★Apply to both sides.  
 ★Auf beiden Seiten anbringen.  
 ★Apposer sur les deux côtés.

インレットマーク

Metal transfer  
 Metall-Sticker  
 Transfert métal

★インレットマークを先に貼ってからマークを貼ります。

★Apply metal transfer first.

★Metalltransfer zuerst anbringen.

★Apposer le transfert métal en premier.

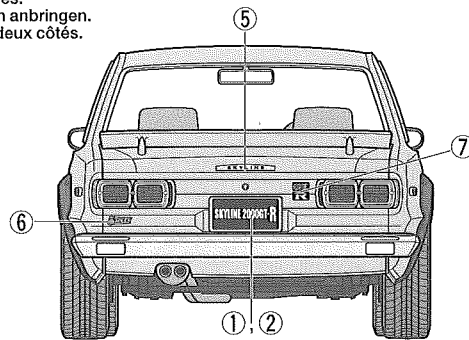
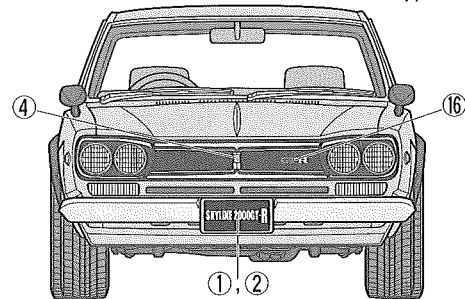

③ ★両側に貼ります。  
 ★Apply to both sides.  
 ★Auf beiden Seiten anbringen.  
 ★Apposer sur les deux côtés.

### 《インレットマークのはり方》

- ①はりたいインレットマークを台紙ごと切り取ります。
- ②台紙からインレットマークのついた透明シールをはがして、所定の位置にはります。
- ③シールの上からインレットマークを車体にごすりつけます。
- ④車体にインレットマークが確実に付いているか確かめながら、ゆっくりシールをはがします。

### HOW TO APPLY METAL TRANSFERS

- ①Cut around metal transfer using a sharp modeling knife.
- ②Remove the metal transfer and transparent film from lining, using tweezers.

ent film from lining, using tweezers.

- ③Place the film and metal transfer into position and rub the metal parts lightly.
- ④Carefully peel away the transparent film from model and metal transfer, making sure the metal transfer stays on the model.

### WIE METALL-STICKER ANGEBRACHT WERDEN

- ①Schneiden Sie mit einem scharfen Modelliermesser um den Metall-Sticker herum.
- ②Entfernen Sie mit einer Pinzette den Metall-Sticker und die Transparentfolie von den Kennzeichnungslinien.
- ③Die Folie und den Metall-Sticker an die entsprechende Stelle plazieren und festrubbeln.

- ④Schaben Sie die Transparentfolie vorsichtig von dem Modell und dem Metall-Sticker ab und stellen Sie sicher, daß das Metall nicht mit abgezogen wird.

### COMMENT APPLIQUER LES TRANSFERTS METAL

- ①Découper le motif à l'aide d'un couteau de modéliste pointu.
- ②Retirer le transfert métal et le film transparent du support à l'aide de précelles.
- ③Placer le film et le transfert métal à l'endroit souhaité puis frotter fermement.
- ④Enlever délicatement le film transparent en s'assurant que le métal ne se décolle pas du modèle.

## 部品請求について

For use in Japan only!

★部品をなくしたり、こわした方は、このステッカーがはられたカスタマーサービス取次店でご注文いただけます。また、当社カスタマーサービスに直接ご注文する場合は、右記の方法でご注文することができます。詳しくは当社カスタマーサービスまでお問い合わせください。



①《郵便振替のご利用法》  
 郵便局の払込用紙の通信欄に下のリストを参考にITEM番号、スケール、製品名、部品名、部品コード、数量を必ずご記入ください。振込住所欄にはお電話番号もお書きいただき、口座番号・00810-9-1118、加入者名・(株)タミヤでお振込ください。

②《代金引換のご利用法》  
 パーツ代金に加えて代引き手数料(324円)をご負担いただければ、電話またはホームページより代金引換によるご注文をお受けいたします。

③《タミヤカードのご利用法》  
 タミヤカードをご利用の場合、代金はご指定金融機関の口座引き落としとなります。ご注文は電話またはホームページよりお受けいたします。

《住所》 〒422-8610 静岡県駿河区恩田原3-7  
 株式会社タミヤ カスタマーサービス係

《お問い合わせ電話番号》

静岡 054-283-0003

東京 03-3899-3765 (静岡へ自動転送)

《カスタマーサービスアドレス》

[http://tamiya.com/japan/customer/cs\\_top.htm](http://tamiya.com/japan/customer/cs_top.htm)



# 1/24

## Sports Car

[www.tamiya.com](http://www.tamiya.com)

### 1/24 NISSANスカイラインGT-R ストリートカスタム ITEM 24335

★価格は2014年7月現在のものです。諸事情により変更となる場合があります。  
 ★税込価格の税率は8%となっています。

部品名	税込価格	本体価格	部品コード
ボディ	572円 ( 530円)	10332236	10332236
Aパーツ	594円 ( 550円)	10000097	10000097
Bパーツ	583円 ( 540円)	10000098	10000098
Cパーツ	572円 ( 530円)	10000099	10000099
Dパーツ	442円 ( 410円)	10000100	10000100
Eパーツ	421円 ( 390円)	10000101	10000101
Fパーツ	626円 ( 580円)	19000695	19000695
Zパーツ	518円 ( 480円)	19222023	19222023
タイヤ袋詰(ポリキャップ含む)	453円 ( 420円)	19402179	19402179
マーク	194円 ( 180円)	11402389	11402389
インレットマーク	205円 ( 190円)	11422180	11422180
シートベルト	280円 ( 260円)	11422358	11422358
エアファンネル(x6)	496円 ( 460円)	19402804	19402804
エッチングパーツ	712円 ( 660円)	19402803	19402803

### AFTER MARKET SERVICE CARD

When purchasing replacement parts, please take or send this form to your local Tamiya dealer so that the parts required can be correctly identified. Please note that specifications, availability and price are subject to change without notice.

Parts code	ITEM 24335
10332236	Body
10000097	A Parts
10000098	B Parts
10000099	C Parts
10000100	D Parts
10000101	E Parts
19000695	F Parts
19222023	Z Parts
19402179	Tire Bag (Poly Cap Included)
11402389	Decals
11422180	Metal Transfer
11422358	Seatbelt Sticker
19402804	Air Funnel (x6)
19402803	Photo-Etched Parts