

WATER LINE SERIES

不要部品..... A19x1, B25, B46, B47, C12, C14x2, C20~C25, C27~C32, C34~C42
Not used.

警告 ●ランナー加工の際は必ず>PS<表示のある部品ワク(ランナー)を使用してください。他の表示のランナーを使用すると有害なガスが発生する場合があります。
注意 ●作る前に説明書をよくお読みください。また、小学生などの低年齢の方が組み立てるときは、保護者の方もお読みください。●工具の使用には十分注意してください。特にナイフ、ニッパーなどの刃物によるケガ、事故に注意してください。●接着剤や塗料を使用する時はそれぞれの注意書をよく読み、指示に従って正しく使用してください。また、使用する時は室内の換気に十分注意してください。●小さなお子様のいる場所での作業はしないでください。小さな部品の飲み込みや、ビニール袋をかぶつての窒息など危険な状況が考えられます。

WARNING ●Only heat sprues marked with >PS<. Other plastics may generate hazardous gases when heated.
CAUTION ●Read carefully and fully understand the instructions before commencing assembly. A supervising adult should also read the instructions if a child assembles the model. ●When assembling this kit, tools including knives are used. Extra care should be taken to avoid personal injury. ●Read and follow the instructions supplied with paints and/or cement, if used (not included in kit). ●Keep out of reach of small children. Children must not be allowed to put any parts in their mouths or pull vinyl bags over their heads.

●用意する工具
Tools recommended

接着剤 (プラスチック用)
Cement



ピンセット
Tweezers

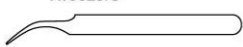

ニッパー
Side cutters

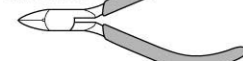

ナイフ
Modeling knife

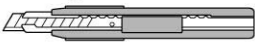

ピンバイス (ドリル刃1.5mm)
Pin vise (1.5 mm bit)



●使用する塗料
Paints required

- XF-1 ●フラットブラック / Flat black
- XF-2 ●フラットホワイト / Flat white
- XF-18 ●ミディアムブルー / Medium blue
- XF-19 ●スカイグレイ / Sky grey
- XF-50 ●フィールドブルー / Field blue

★塗装は別紙のカラー図を参考にしてください。
★Refer to the separate Painting Guide for painting.

1 艦橋の組み立て Bridge assembly

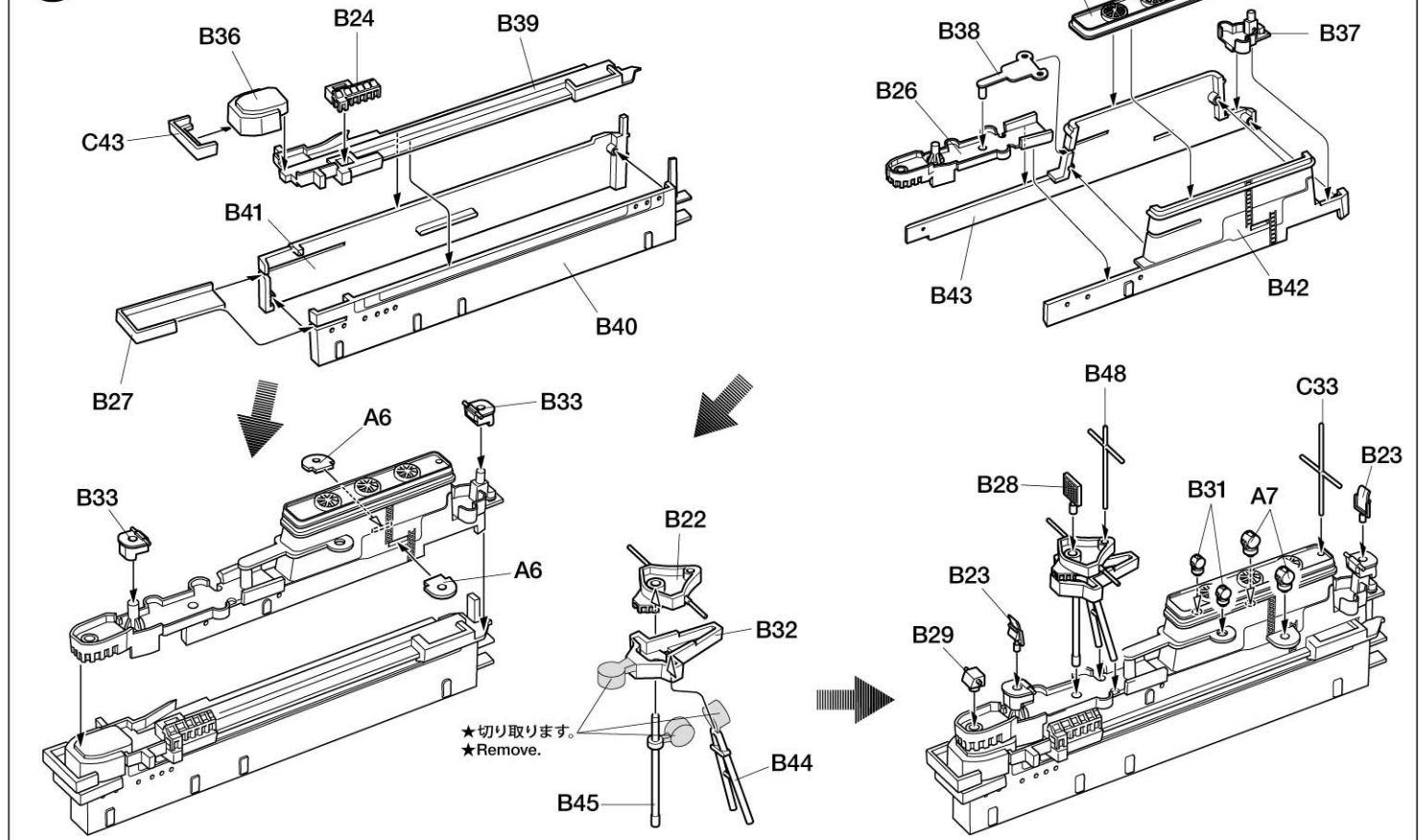

2 船体部品の組み立て Hull parts assembly

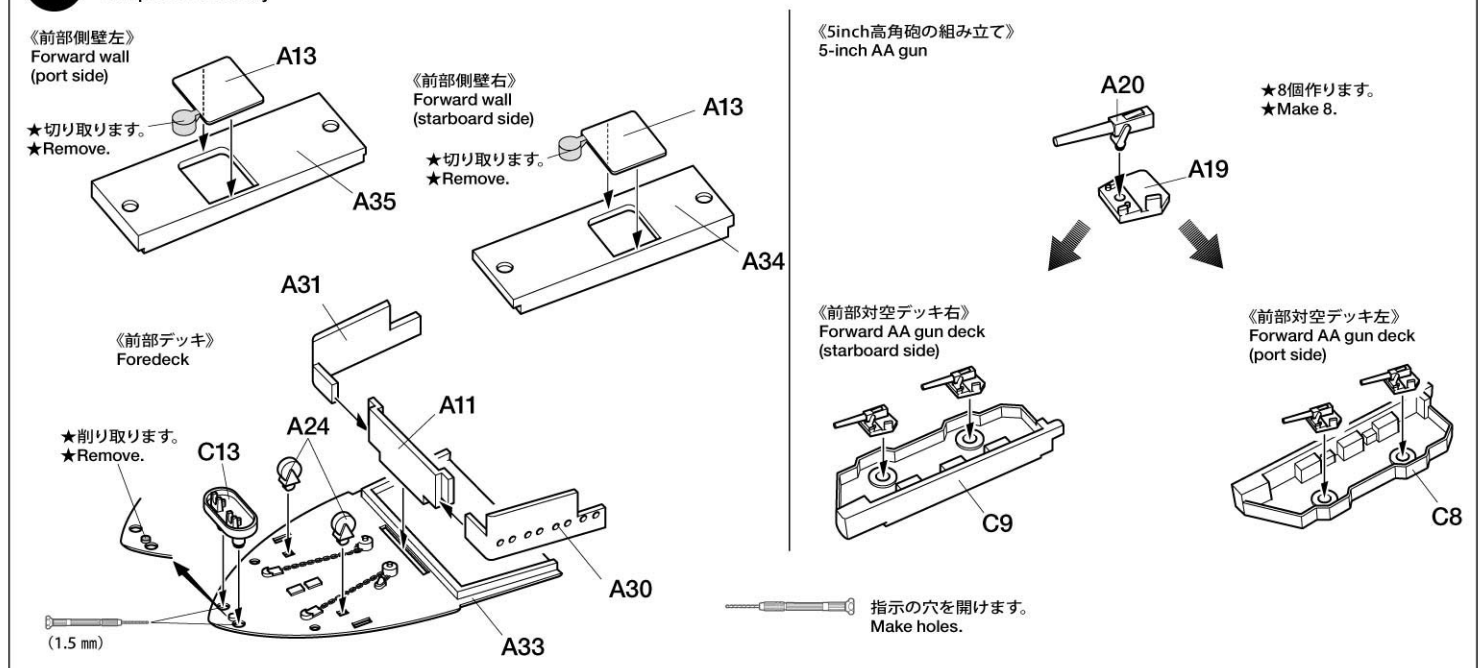

3 船体前部の組み立て Forward hull assembly

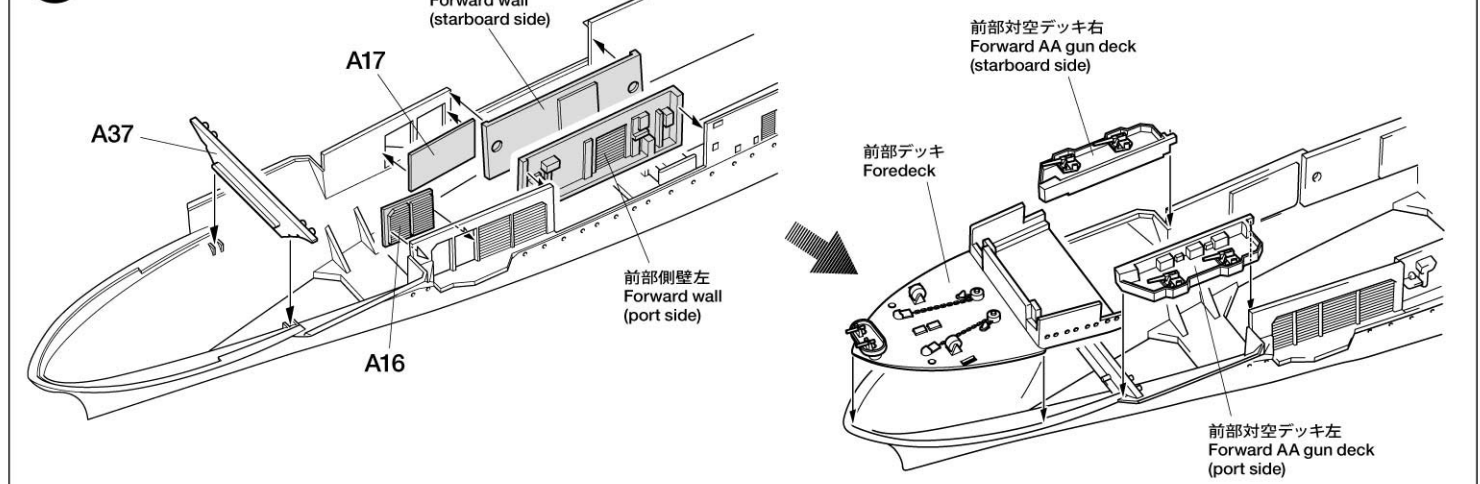

4 格納庫側面の組み立て Hangar wall

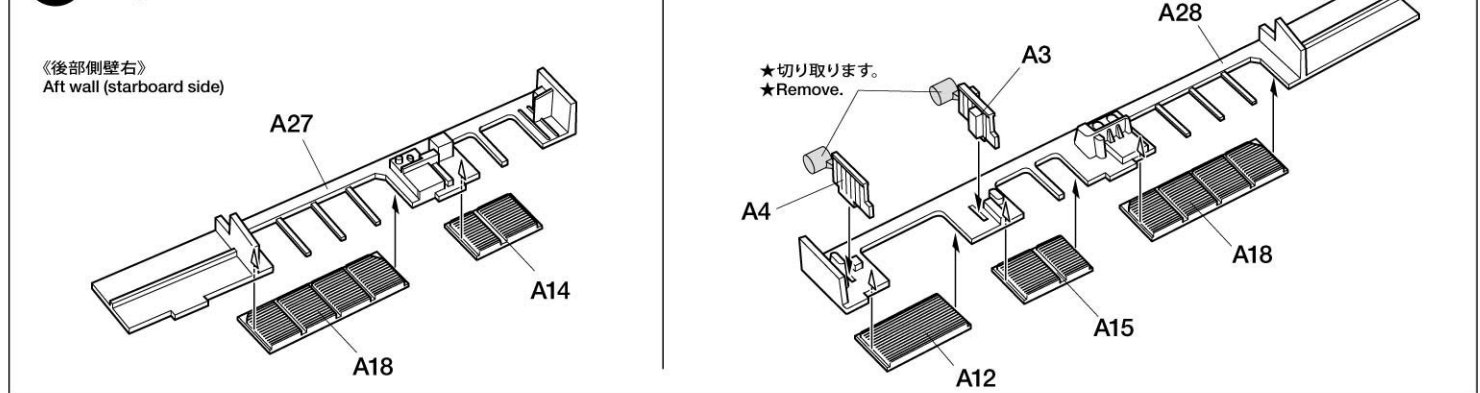

5 後部格納甲板の組み立て Hangar deck assembly

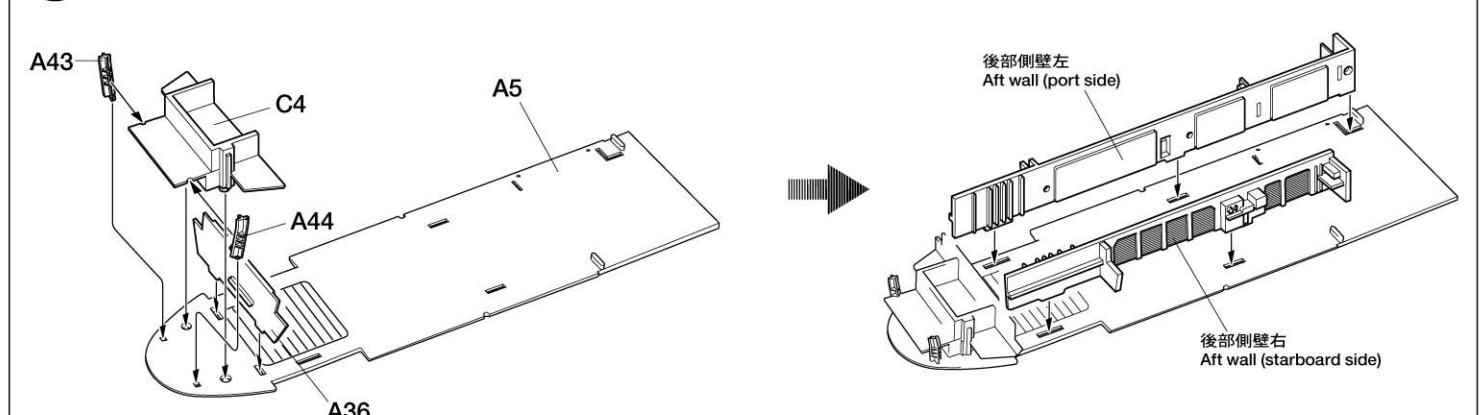

6 バラストの取り付け
Attaching ballast

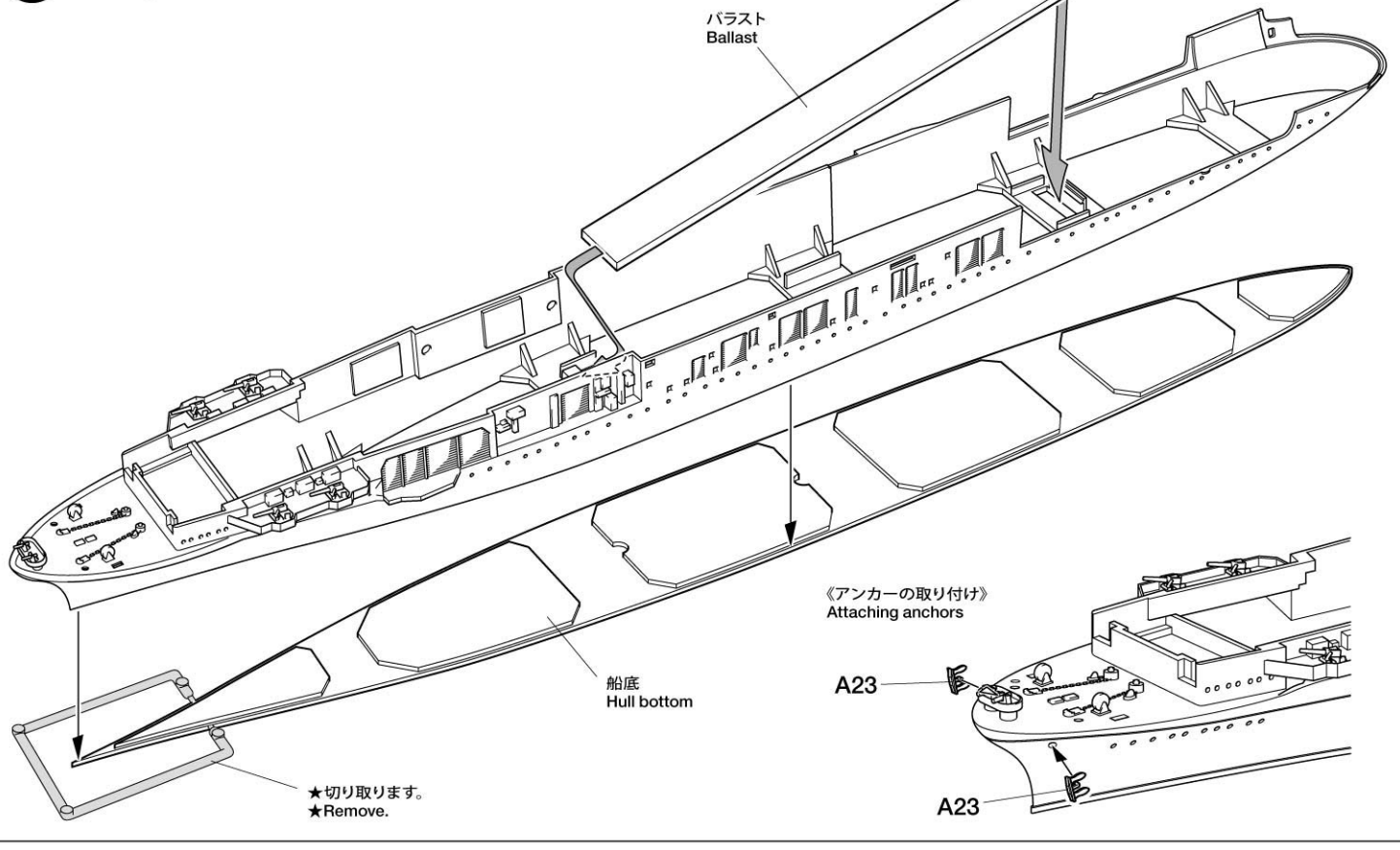

7 後部格納甲板の取り付け
Attaching aft hangar deck

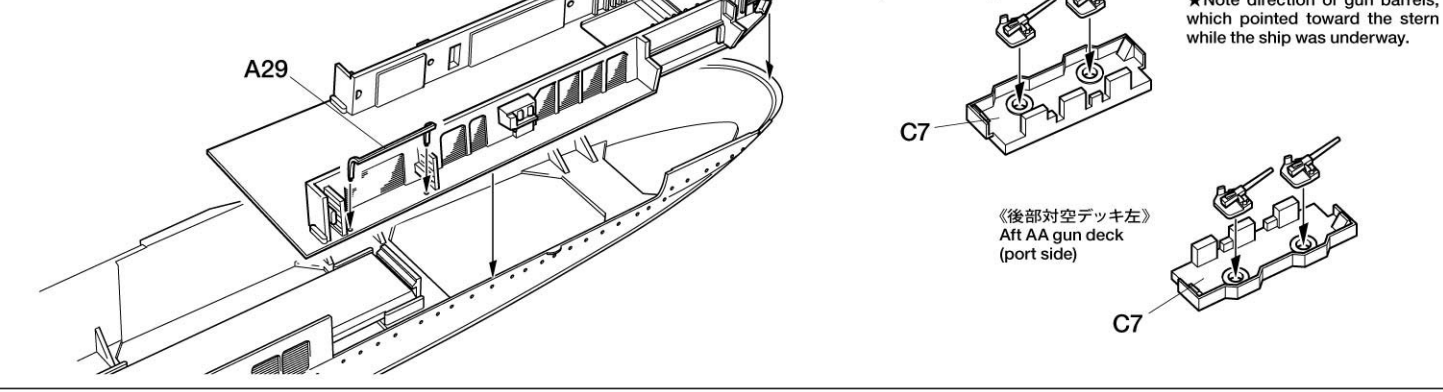

8 後部部品の取り付け
Attaching aft parts

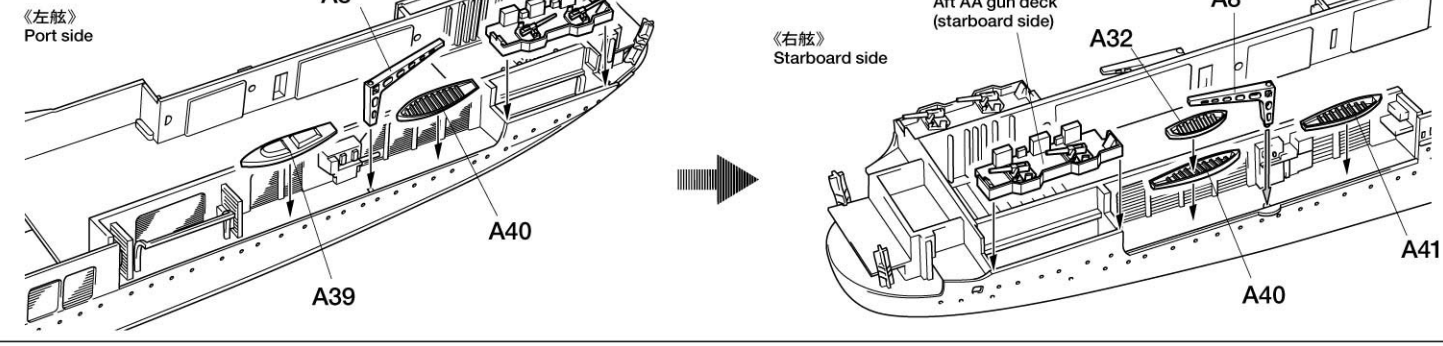

9 甲板の組み立て
Deck assembly

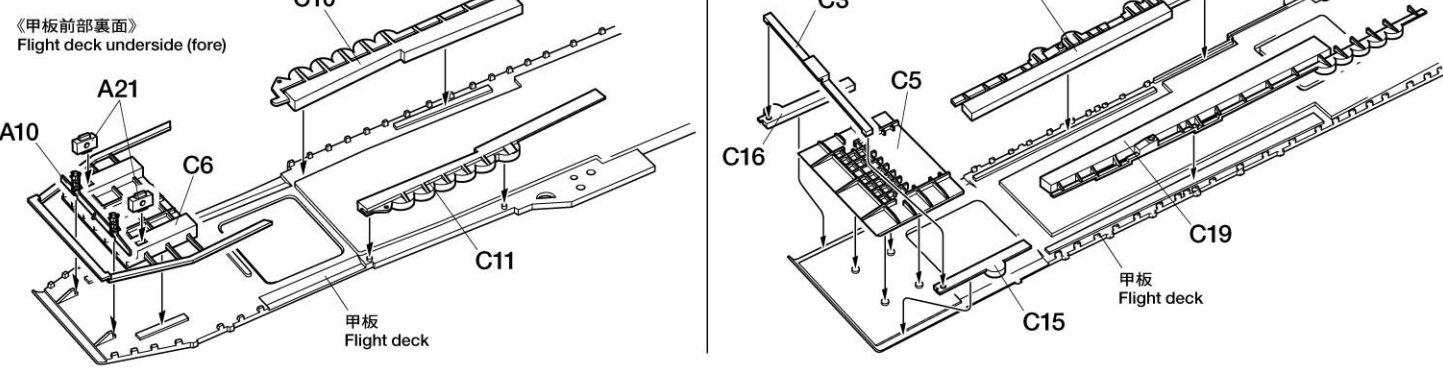

10 甲板の取り付け
Attaching deck

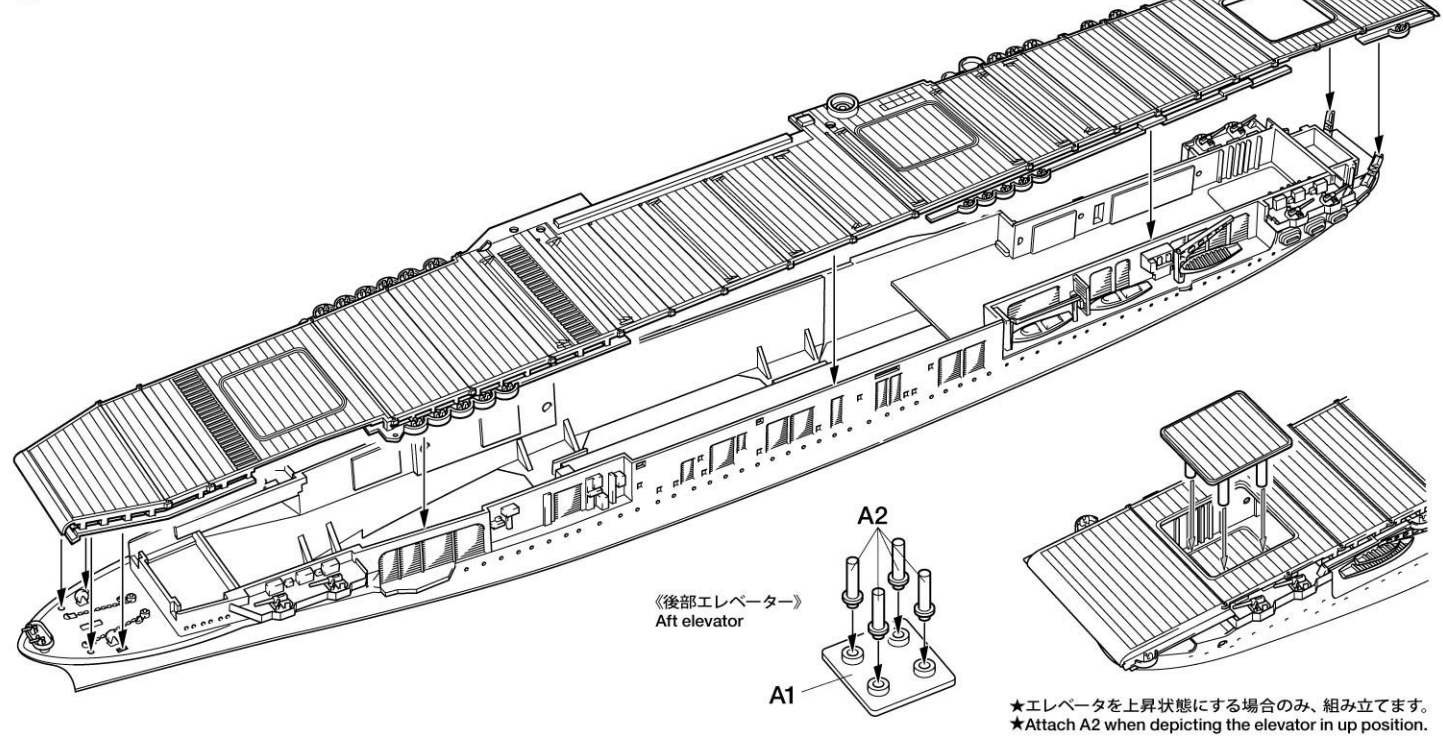

11 艦橋の取り付け
Attaching Bridge

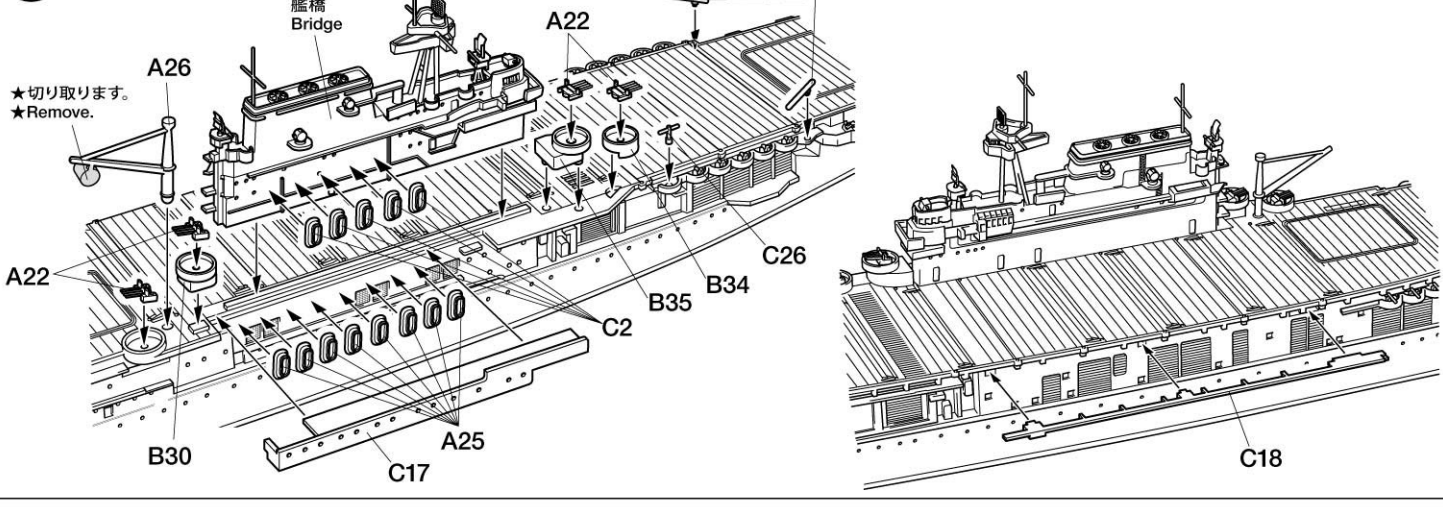

12 航空機と機銃身の取り付け
Attaching aircraft and gun barrels

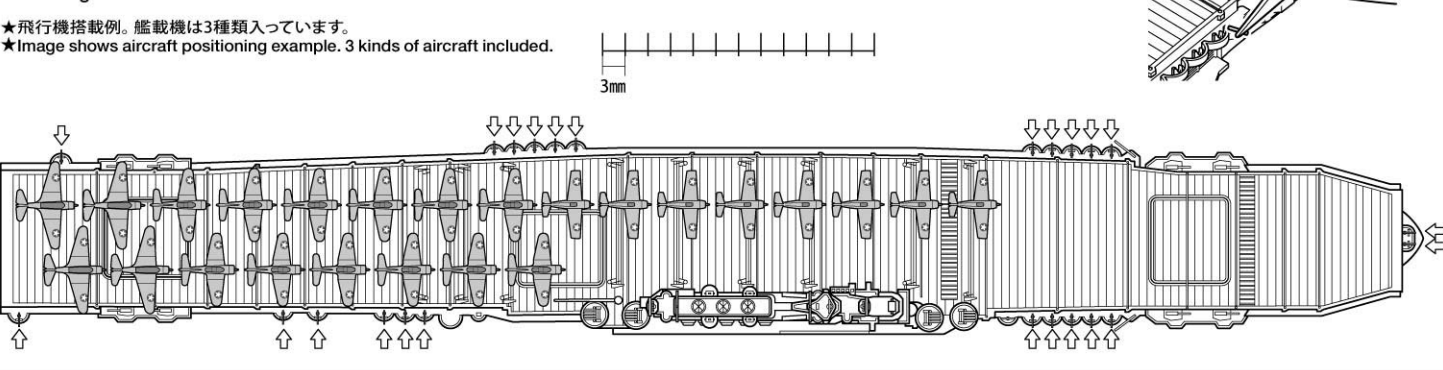

1/700 WL
Water Line

For use in Japan only!

ITEM 31712
1/700 アメリカ海軍航空母艦
ヨークタウン

★部をなくしたり、こわした方は、このステッカーがはられたカスタマーサービス取次店でご注文いただけます。また、当社カスタマーサービスに直接ご注文する場合は、右記の方法でご注文することができます。詳しくは当社カスタマーサービスまでお問い合わせください。

タミヤカスタマーサービス取次店

パーツの
お取り寄せに
大変便利な
お店です。

★価格は2012年5月現在のものです。予告なく変更となる場合があります。

部品名	税込価格	本体価格	部品コード
船体	493円 (470円)		10337004
A/パーツ(甲板)	609円 (580円)		10007105
B/パーツ(艦橋)	504円 (480円)		10007548
C/パーツ(ネームプレート)	504円 (480円)		19000370
Y/パーツ(艦載機・1枚)	399円 (380円)		10443260
吃水板	231円 (220円)		10007046
エナメル線(30cm)	241円 (230円)		17080001
バラスト	262円 (250円)		19507002
マーク	273円 (260円)		19493172
説明図	294円 (280円)		11053549
カラー塗装図	315円 (300円)		11053550

《住所》 〒422-8610 静岡市駿河区恩田原3-7
株式会社タミヤカスタマーサービス係

《お問い合わせ電話番号》
静岡 054-283-0003
東京 03-3899-3765 (静岡へ自動転送)

TAMIYA

31712 1/700 Yorktown CV-5 (11053549)

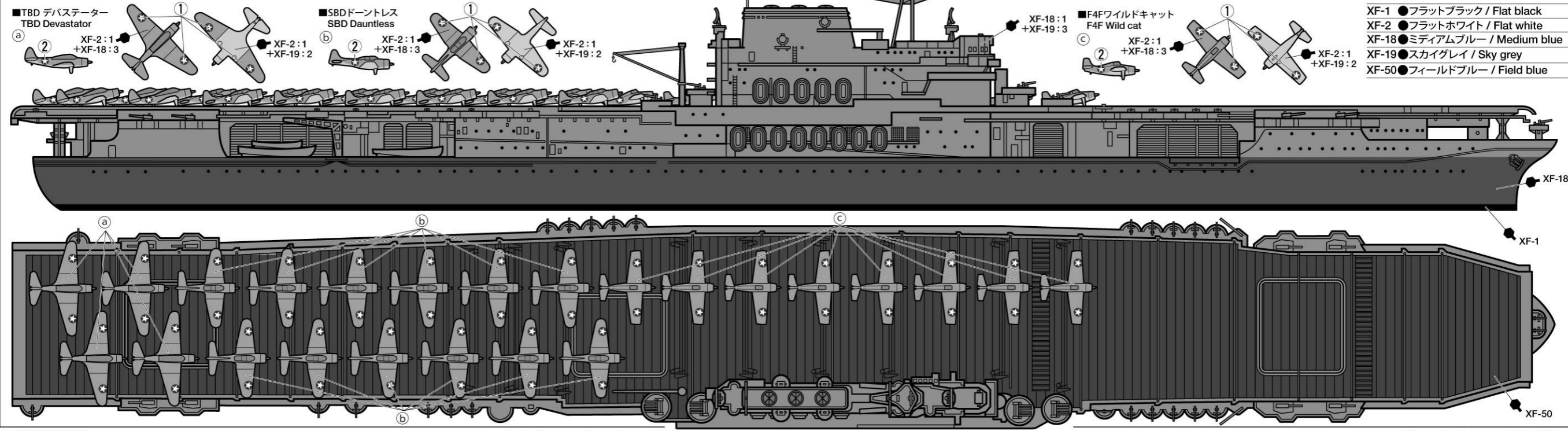

0512 ©2012 TAMIYA 株式会社タミヤ 静岡市駿河区恩田原3-7 31712 1/700 Yorktown CV-5 (11053550)

■実用性に優れた航空母艦ヨークタウン級
1920年代から30年代前半にかけて、戦艦など主力艦の保有を制限する海軍軍縮条約の基、アメリカ海軍は航空母艦の運用について様々な模索を重ねていました。巡洋戦艦の船体を流用した大型空母レキシントン級や、当初から空母として設計された小型空母レンジャーを建造。それに続き、これらの運用経験を基に計画されたのがヨークタウン級空母です。艦隊と共同作戦が行える速力と、敵艦戦機の雷撃や爆撃にも耐えられる防御力、さらに大型空母に匹敵する搭載機数や、将来の機体の大型化にも対応できることが必要条件となりました。これに基づき、推進機関として12万馬力のギヤードタービンを搭載して最大速度33ノットを実現。レンジャーで採用された開放式の格納庫や、予備機を格納庫の天井から吊り下げて搭載機数を増やす格納方式なども導入され、最大機数は約90機となりました。また飛行甲板は装甲が施されていませんでしたが、格納庫の床面が装甲化されて防御力を強化。そして被弾時に消火や応急修理を迅速に行うダメージコントロール部隊が編成され、優れた回復力も備えていました。

1番艦のヨークタウンは1937年9月にバージニア州のニューポート・ニューズ造船所で竣工。大西洋艦隊に編入され、当初はアメリカ東海岸を拠点として各地で演習や哨戒活動を行いました。このヨークタウンの姉妹艦には、終戦まで戦い抜いた2番艦エンタープライズと、1942年4月の東京初空襲でB-25爆撃機を太平洋上から発進させた3番艦ホーネットがあります。またヨークタウン級で得られた数多くの戦訓は、これに続くエセックス級空母の建造に活かされました。それにより太平洋戦争に参戦したエセックス級は全艦が終戦まで生き残ることができたのです。

■太平洋戦争前半での活躍
1941年12月、太平洋戦争の火蓋を切った真珠湾攻撃でアメリカ太平洋艦隊が大敗を喫すると、ヨークタウンは貴重な戦力として太平洋艦隊に編入され、フレッチャー少将率いる第17任務部隊の旗艦として太平洋各地を転戦しました。史上初の空母機動部隊どうしの戦いとなった1942年5月の珊瑚海海戦では、損傷を負いながらも日本軍によるポートモレスビー攻略の阻止に成功したのです。

その後、ヨークタウンは修理のために真珠湾に帰港しました。当初は最低90日の期間が必要と報告されていたものの、太平洋艦隊司令長官ニッ

ツ大将の直接検分の結果、応急修理が24時間態勢で行われることに決定。アメリカ軍は暗号解読により、日本軍のミッドウェー侵攻を事前に察知していたのです。これを迎え撃つための空母をエンタープライズ、ホーネットの2隻しか持たなかった太平洋艦隊にとって、ヨークタウンが戦線復帰できるかどうかは勝敗の鍵となりました。ヨークタウンは4日目の朝には早くも真珠湾を出港しましたが、航行中も引き続き修理が続けられました。

太平洋戦争の帰趨を決した6月5日のミッドウェー海戦で、ヨークタウンはエンタープライズ、ホーネットと共に日本軍の空母赤城、加賀、蒼龍を攻撃、撃沈するという絶大な戦果をあげました。ところが、討ち漏らした空母飛龍の航空隊の二度にわたる来襲で爆弾と魚雷を受けて大破。その後の復旧作業中に潜水艦伊-168の雷撃により失われました。

■ミッドウェー海戦時の艦載機
珊瑚海海戦後、ヨークタウンは消耗していた航空隊の一部を下ろし、母艦の修理のためにハワイに下ろされていた空母サラトガの航空隊を中心に搭載しました。ミッドウェー海戦時の機数はF4Fワイルドキャット戦闘機25機、SBDドントレス爆撃機37機、TBDデバスターター雷撃機14機といわれています。ワイルドキャットは最高速度や上昇力、運動性能などで零戦に及びませんでしたが、当時零戦に対抗できる数少ない戦闘機として奮戦。ドントレスは優れた搭載能力や操縦性を活かし、爆撃機隊の主力として活躍しました。デバスターターはアメリカ海軍初の全金属製単葉機で、1937年の就役時は革新的な機体といわれました。

PAINTING
《ヨークタウンの塗装》
ミッドウェー海戦時、ヨークタウンはメジャー12と名付けられた迷彩が施されていました。船体は格納庫の甲板を境として上部がオーシャングレイと呼ばれるグレイ、下部がシーブルーと呼ばれる青味がかったグレイで直線的に塗り分けられ、飛行甲板はデッキブルーと呼ばれる暗いグレイでした。艦載機は上面が明るめのブルーグレイであるトゥルーブルー、下面が明るいグレイであるインシグニアホワイトの2色迷彩でした。各部の塗装はタミヤカラー・エナメル塗料、アクリル塗料の色番号で指示してあります。パッケージのイラストや塗装図も参考にして仕上げてください。

■The Lead Ship of Her Class
With the number of capital ships which it could possess strictly limited by naval armaments treaties, the U.S. Navy began experimenting with the use of aircraft carriers during the 1920s and early-1930s. Based on lessons learned from operating the battlecruiser-based Lexington-class ships and the small, but purpose-built USS Ranger, specifications for the Yorktown-class of aircraft carriers were developed. These requirements called for the new ships to have sufficient speed to accompany the battle fleet, protection against aerial bombs and torpedoes, aircraft carrying capacity which equaled that of larger carriers, and the flexibility to operate ever bigger and more powerful aircraft. To meet these demands, geared turbines which produced a total of 120,000hp were installed to enable a 33 knot top speed while a system of suspending aircraft from the hangar roof allowed the ships to carry about ninety aircraft. Although their flight decks were unarmored, armored hangar floors and efficient damage control teams meant they had the ability to absorb and survive a great deal of punishment.

The first ship of the class, USS Yorktown (CV-5), was completed by the Newport News Shipbuilding Company in Virginia and commissioned in September 1937. She was initially assigned to the U.S. Atlantic Fleet and participated in various exercises and patrols off the Eastern seaboard. Yorktown was followed by two sister ships; the USS Enterprise (CV-6), which went on to survive the war; and the USS Hornet (CV-8), which launched the B-25 bombers of the famous Doolittle Raid. The experience gained from building and operating these three ships would eventually be applied to the later Essex-class carriers.

■The Yorktown's Early Battles
In December 1941, Yorktown was transferred to the Pacific Fleet, which had been devastated by the Japanese surprise attack on Pearl Harbor, to reinforce it. She became the flagship of Rear Admiral Frank Fletcher's Task Force 17 and proceeded to conduct operations around the Pacific. In May 1942, she had the distinction of participating in the first ever carrier-versus-carrier engagement in naval history at the Battle of the Coral Sea. Although the Yorktown suffered damage during this action, the U.S. forces successfully thwarted Japanese plans to advance on Port Moresby in New Guinea.

Yorktown withdrew to Pearl Harbor after the battle and initial assessments concluded that at least ninety days were required to fully repair her. However, Admiral Chester Nimitz, the commander-in-chief of the U.S. Pacific Fleet, ordered an around the clock emergency repair effort in order to get the Yorktown back into action quickly. The reason for this haste was that the U.S. had deciphered Japanese military codes and was therefore aware of their impending operation to capture Midway Island. The U.S. Pacific Fleet had only two fully-operational aircraft carriers, the Enterprise and the Hornet, so the availability of an additional carrier in the form of the Yorktown became vital to the American fleet's chances of successfully repelling the Japanese attack. Following three days of non-stop work, Yorktown was patched up sufficiently to set sail from Pearl Harbor on the morning of the fourth day, although repair crews continued to

conduct repairs on board while the ship was en route to the battle.

The course of the war in the Pacific was decided at the pivotal Battle of Midway on June 4th, when aircraft from the Yorktown, Enterprise, and Hornet sank the Japanese aircraft carriers Akagi, Kaga, Soryu, and Hiryu. However, the Hiryu managed to launch a counter strike against the American carriers before her own demise and these aircraft immobilized the Yorktown with bombs and torpedoes. While efforts to save the ship were underway, Yorktown was discovered by the Japanese submarine I-168 and thus her fate was sealed by the latter's torpedoes.

■Yorktown's Air Group During the Battle of Midway
After the Battle of the Coral Sea, some of the Yorktown's depleted squadrons were disembarked at Pearl Harbor. Aircraft from the USS Saratoga's Air Group were correspondingly embarked as reinforcements. Therefore the Yorktown's Air Group during the Battle of Midway is thought to consist of twenty-five Grumman F4F Wildcat fighters, thirty-seven Douglas SBD Dauntless dive bombers, and fourteen Douglas TBD Devastator torpedo bombers. Although the Mitsubishi A6M Zero held advantages in speed, maneuverability, and rate-of-climb performance, the Wildcat was one of the few Allied aircraft which could counter the Japanese fighter at the time. The Dauntless was a capable aircraft which could carry a large bomb load and it formed the backbone of U.S. carrier bomber squadrons. The Devastator was first introduced in 1937 as the U.S. Navy's first all-metal monoplane, but its obsolescence was made painfully clear when almost all of the attacking TBDs were lost during the Battle of Midway.

PAINTING
Painting the Yorktown
During the Battle of Midway, the Yorktown was painted in the U.S. Navy's Measure-12 camouflage pattern. Surfaces of the hull above the hangar deck line were painted in Ocean Gray while those below it were painted in Sea Blue. The flight deck was painted in Deck Blue. Its aircraft featured True Blue upper surfaces with Insignia White undersides. Refer to the instruction manual for detailed parts painting instructions. Also refer to the package illustration when painting.

■空母ヨークタウン
基準排水量：19,800トン、全長：247m
機関：蒸気タービン4基4軸、出力：12万馬力
最大速度：33ノット
搭載機数：約90機