

GERMAN TANK DESTROYER MARDER III M

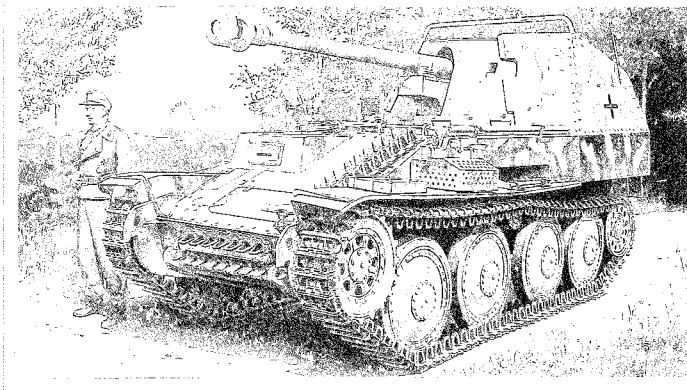

1/48 ドイツ対戦車自走砲 マーダーIII M (7.5cm Pak40搭載型)



During WWII, Germany produced many open-topped tank destroyers using the chassis of obsolete tanks. Among these was the Marder III series, which was based on the 38(t) tank made by Czech company CKD (later BMM) and developed to counter Russian T-34 and KV-1 tanks. Initial variants were armed with the PaK 36(r), a modified Russian 7.62cm anti-tank gun, and served well in Russia and North Africa. The German military then ordered BMM to develop a tank destroyer based on the 38(t) tank that would be armed with the new PaK 40/3 7.5cm gun, resulting in the Marder III Ausf.H in autumn of 1942. The series then culminated in the Ausf.M, which differed from the earlier Ausf.H by having its engine moved

Im Zweiten Weltkrieg stellte Deutschland unter Verwendung veralteter Fahrgestelle viele oben offene Jagdpanzer her. Darunter war auch die Baureihe Marder III, welche auf dem 38(t) Panzer der Tschechischen Firma CKD (später BMM) basierte und zur Bekämpfung Russischer T-34 und KV-1 Panzer entwickelt wurde. Anfangsvarianten waren mit der PaK 36(r) ausgerüstet, einer modifizierten Russischen 7,62cm Panzerabwehrkanone und leisteten gute Dienste in Russland und Nordafrika. Das Deutsche Heer gab dann BMM den Auftrag zur Entwicklung eines Jagdpanzers auf der Basis des 38(t) Panzers, welcher mit der neuen PaK 40/3 7,5cm Kanone ausgerüstet sein sollte, was im Herbst 1942 zum Marder III Ausf.H führte. Die Reihe gipfelte dann in der Ausf.M, welche sich von der früheren Ausf.H darin unterschied, dass der Motor in die

Durant la 2^{ème} G.M., l'Allemagne produisit de nombreux chasseurs de chars à casemate ouverte sur la base de tanks obsolètes. Parmi eux, le Marder III conçu pour contrer les T-34 et KV-1 russes, utilisait un châssis de char tchèque 38(t) fabriqué par CKD (plus tard BMM). Les premières versions étaient armées du PaK 36(r), un canon anti-char russe modifié, et servirent en Russie et en Afrique du Nord. Les militaires allemands demandèrent ensuite à BMM de développer un chasseur de chars basé sur le tank 38(t) équipé du nouveau canon PaK 40/3 7.5cm. Il en résulta le Marder III Ausf.H produit à l'automne 1942. La série culmina avec l'Ausf.M, qui différait de l'Ausf.H par la position centrale de son moteur ("Mitte" veut dire "Centre" en allemand d'où la désignation M) et son

第二次大戦中、ドイツ軍は旧式化した戦車のシャーシを利用し、数多くのオープントップ式自走砲を生産しました。中でもT-34やKV-1などの強力なソ連戦車に対抗するため、チェコのCKD社(後のBMM社)製38(t)軽戦車の車体を流用して開発された対戦車自走砲がマーダーIIIシリーズです。初の生産型として、捕獲したロシア製7.62cm対戦車砲を改良したPaK36(r)搭載のマーダーIIIが1942年春に登場し、急急に生産された車輛ながらロシア戦線や北アフリカ戦線で待ち伏せ攻撃に威力を発揮。さらに、新型のドイツ製7.5cm対戦車砲PaK40の量産の目的が立つと、ドイツ陸軍はこの砲を車載化したPaK40/3搭載の本格的な38(t)対戦車自走砲の開発をBMM社に命じました。それに基づいて1942年秋にマーダーIII H型が登場、そしてシリーズの最終型としてBMM社がドイツ・アルケット社と共同開発したのが7.5cmPaK40/3搭載38(t)M型自走対戦

to the center ("Mitte" in German, hence the M designation) and its fighting compartment relocated to the rear. This design not only improved ease of production and operation, but it also allowed the lower profile fighting compartment to be surrounded by armor plates, thereby enhancing crew protection. The PaK 40/3 could fire either armor-piercing or high-explosive shells, and 27 rounds were carried. Between May 1943 and May 1944, a total of 942 Ausf.M were produced and they were the mainstay of tank destroyer units on all fronts. Late-production versions built from the end of 1943 featured a welded steel driver's hood rather than cast metal one, as well as different side engine intake cover and exhaust layouts.

Mitte (daher die Bezeichnung „M“) angeordnet war und das Kampfabteil hinten. Diese Auslegung vereinfachte nicht nur die Fertigung und die Bedienung, sondern ermöglichte auch das niedrigere Kampfabteil mit Panzerplatten zu umgeben, was den Schutz für die Mannschaft erhöhte. Die PaK 40/3 konnte entweder panzerbrechende oder hochexplosive Granaten verschießen, 27 Schuss wurden mitgeführt. Zwischen Mai 1943 und Mai 1944 wurden insgesamt 942 Ausf.M hergestellt und sie waren die Hauptstütze der Jagdpanzer-Einheiten an allen Fronten. Ab Ende 1943 gebaute Versionen später Produktion hatten eine aus Stahl geschweißte Fahrer-Haube anstelle einer gegossenen, dazu war die seitliche Motor-Einlass-Abdeckung und die Auspuff-Führung unterschiedlich.

compartiment de combat tout à l'arrière. Cette configuration ne permettait pas seulement de faciliter la production et l'utilisation. Le poste de combat maintenant situé plus bas était ceinturé de plaques de blindage améliorant la protection de l'équipage. Le PaK 40/3 pouvait tirer des munitions perforantes ou explosives et 27 obus étaient disponibles à bord. Entre mai 1943 et mai 1944, un total de 942 Ausf.M fut produit et ils constituaient l'équipement principal des unités de chasseurs de chars sur tous les fronts. Les versions tardives produites à partir de fin 1943 avaient une protection de conducteur en acier soudé à la place de celle en métal moulé, ainsi qu'une protection de prise d'air latérale et une disposition d'échappement différentes.

車砲(マーダーIII M型)です。マーダーIIIとH型の戦闘室が車体中央に位置していたのに対し、M型では生産性と操作性の向上を目的に車体のデザインが一新され、エンジンを車体中央に、そして戦闘室を後部に移動。位置の低くなった戦闘室は四方を装甲板で囲まれ、乗員の防御面も大きく改善されています。主砲は目標によって徹甲弾や榴弾が発射でき、携行弾数は27発でした。M型は1943年5月から、本格的な駆逐戦車ヘッツァーが登場する1944年5月頃まで942輛が生産され、自走対戦車砲部隊の主役として各戦線で奮闘しました。なお、M型のMとはドイツ語の中央(Mitte)の頭文字でエンジンの位置に由来しています。またM型の中でも1943年末から生産された後期型では、車体前部右側の操縦手用フードが鋳造製から溶接構造の鋼板製となり、側面のエンジン吸気口カバーや後部の排気管レイアウトにも変化が見られました。

《用意する工具》

Recommended tools
Benötigtes Werkzeug
Outillage nécessaire

ピンセット
Tweezers
Pinzette
Précèles



ニッパー
Side cutters
Seitenschneider
Pince coupante

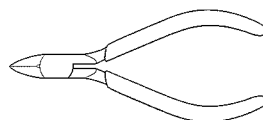

接着剤 (プラスチック用)
Cement
Kleber
Colle



ナイフ
Modeling knife
Modelliermesser
Couteau de modeliste

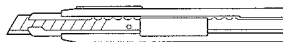

3

リヤパネルの取り付け
Attaching rear panel
Einbau der Heckplatte
Fixation du panneau arrière

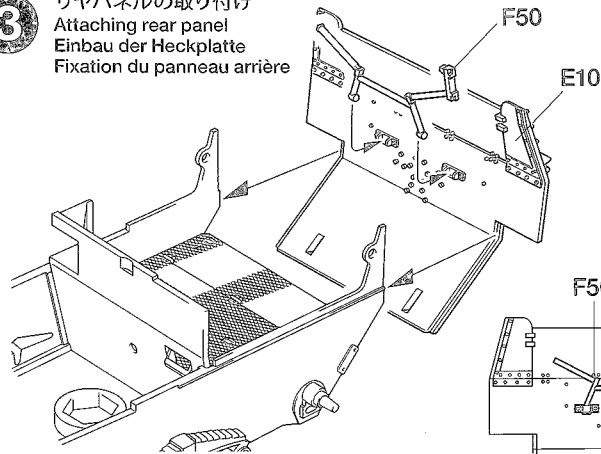

《ドライブスプロケット》
Drive sprocket
Kettentreibrad
Barbotin

★2個作ります。
★Make 2.
★2 Satz anfertigen.
★Faire 2 jeux.

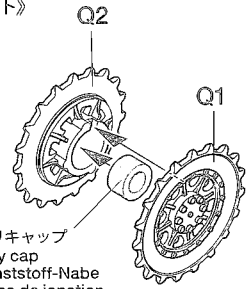

ポリキャップ
Poly cap
Kunststoff-Nabe
Pièce de jonction

★図のように取り付けます。
★Attach as shown.
★Gemäß Abbildung anbringen.
★Installer comme indiqué.

4

ホイールの取り付け
Attaching wheels
Einbau der Räder
Fixation des roués

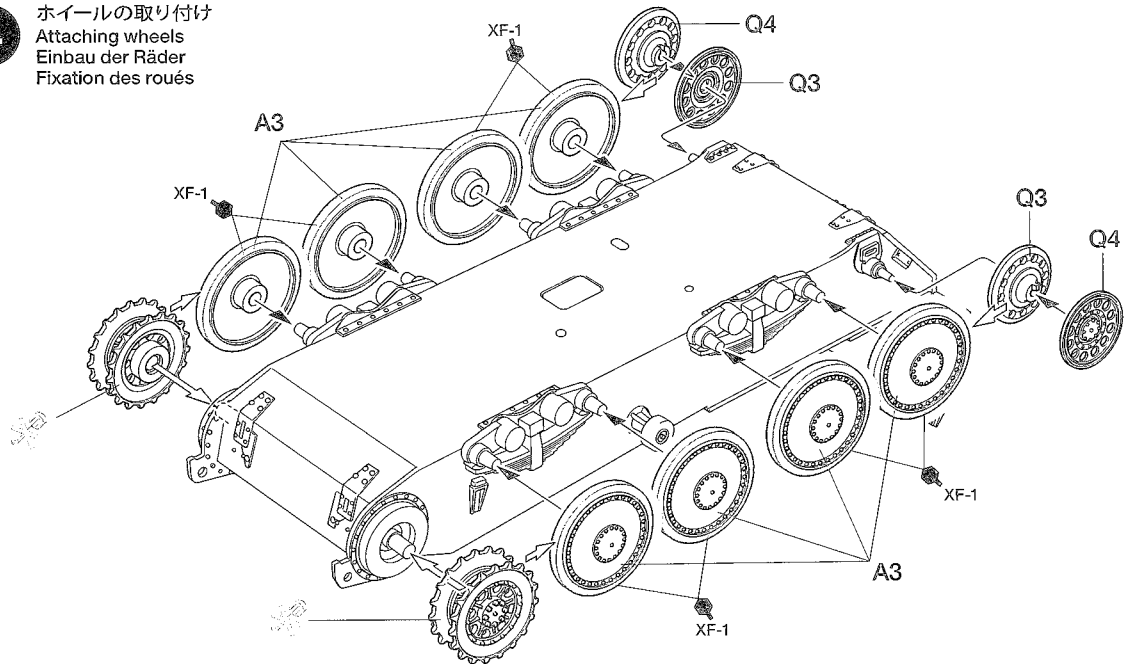

5

キャタピラの取り付け
Attaching tracks
Ketten-Einbau
Mise en place des chenilles

★キャタピラは番号の順に取り付けてください。
★Attach tracks in numbered order.
★Die Ketten in der nummerierten Reihenfolge anbringen.
★Attacher les patins dans l'ordre indiqué.

★指などで曲げてたるみを表現します。
★Bend track links to depict sag effect.
★Die Kettenglieder zur Darstellung des Durchhang-Effekts biegen.
★Plier les patins de chenilles pour figurer l'affaissement.

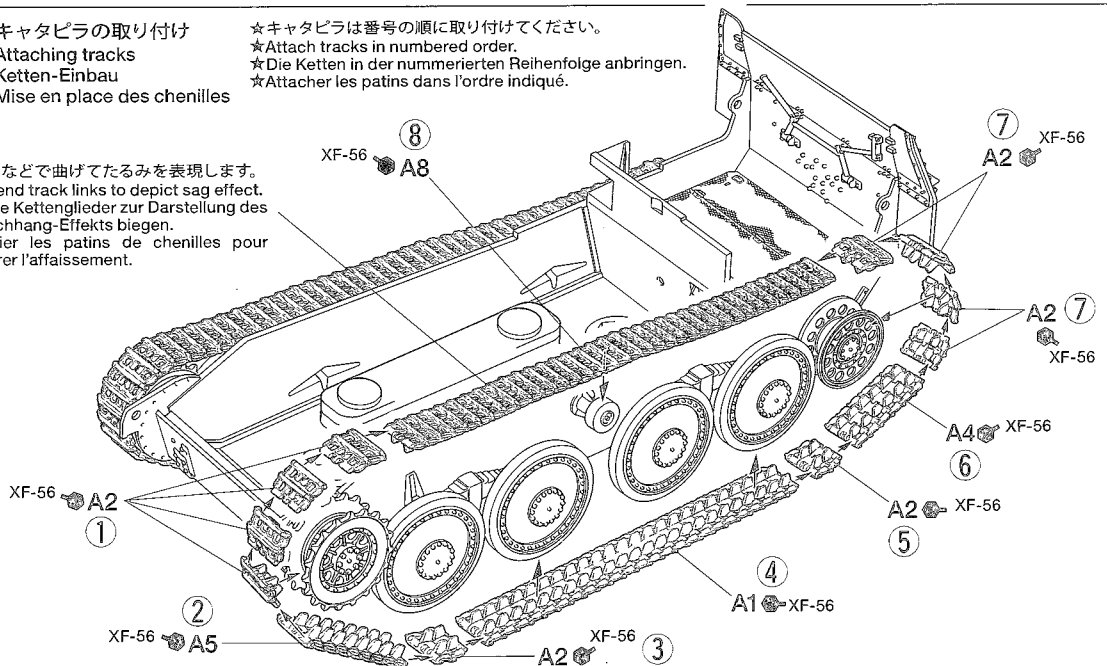

6

車体上部の取り付け
Attaching upper hull
Anbau des Wannen-Oberteils
Installation de la caisse supérieure

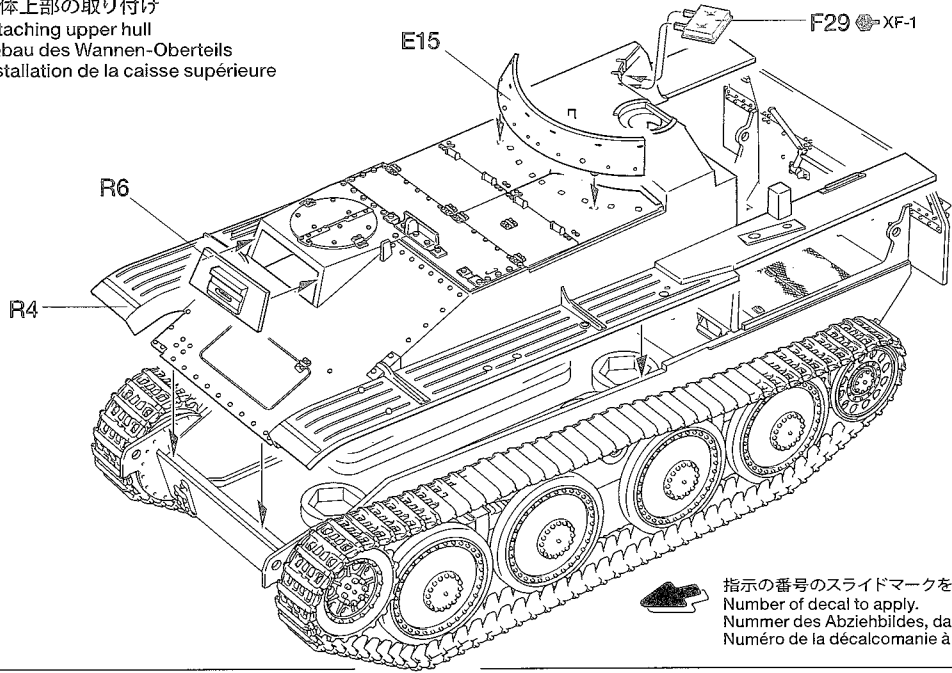

指示の番号のスライドマークをはります。
Number of decal to apply.
Nummer des Abziehbildes, das anzubringen ist.
Numéro de la décalcomanie à utiliser.

7

砲弾ラックの組み立て
Shell rack assembly
Zusammenbau der Munitionsablage
Assemblage des racks à munitions

《無線機》
Radio
Funk
Equipement radio

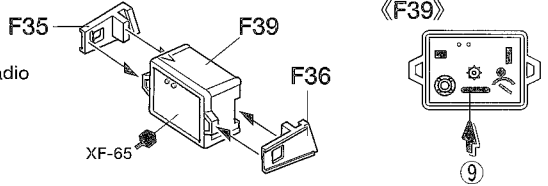

《R》

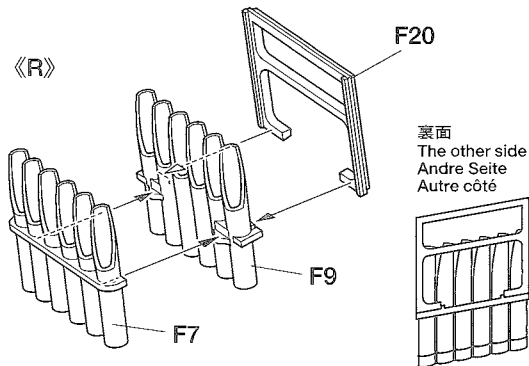

裏面
The other side
Andre Seite
Autre côté

《L》

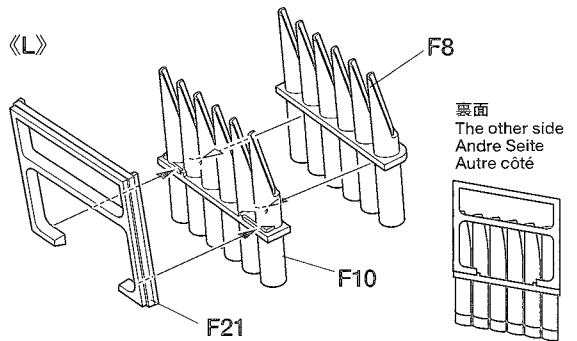

裏面
The other side
Andre Seite
Autre côté

8

戦闘室側面装甲板の組み立て
Side armor plates
Seitenpanzerung
Blindages latéraux

《E9》

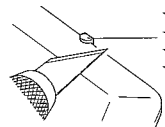

★切り取ります。
★Remove.
★Entfernen.
★Enlever.

《L》

★切り取ります。
★Remove.
★Entfernen.
★Enlever.

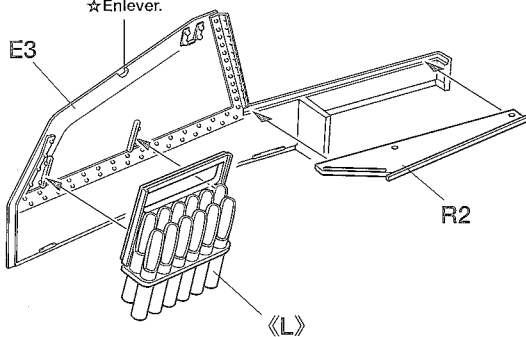

《R》

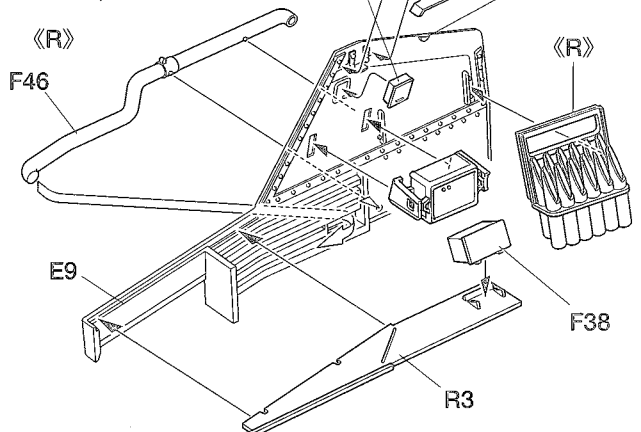

★切り取ります。
★Remove.
★Entfernen.
★Enlever.

E9

R3

9

前部牽引フックの取り付け
Attaching towing hook
Befestigung des Schlepphakens
Fixation du crochet d'attelage

ポリキャップ
Poly cap
Kunststoff-Nabe
Pièce de jonction

★切り取ります。
★Remove.
★Entfernen.
★Enlever.

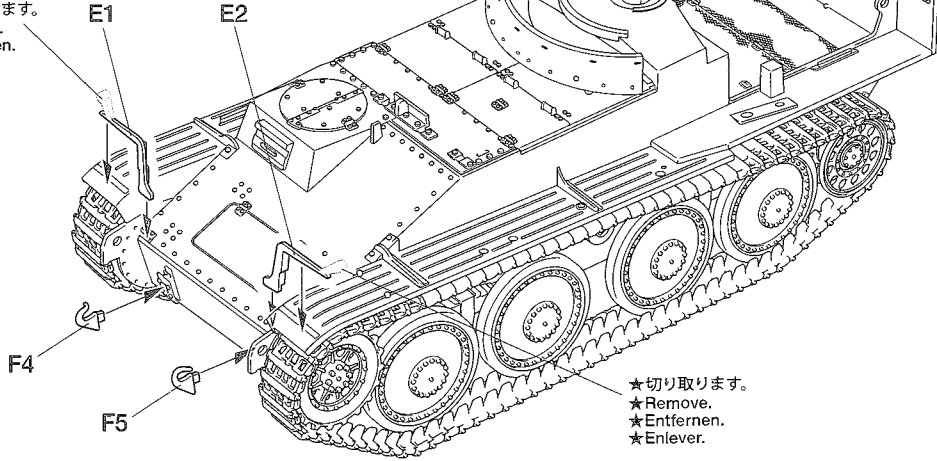

★切り取ります。
★Remove.
★Entfernen.
★Enlever.

10

戦闘室側面装甲板の取り付け
Attaching side armor plates
Befestigen der seitlichen Panzerplatten
Fixation des blindages latéraux

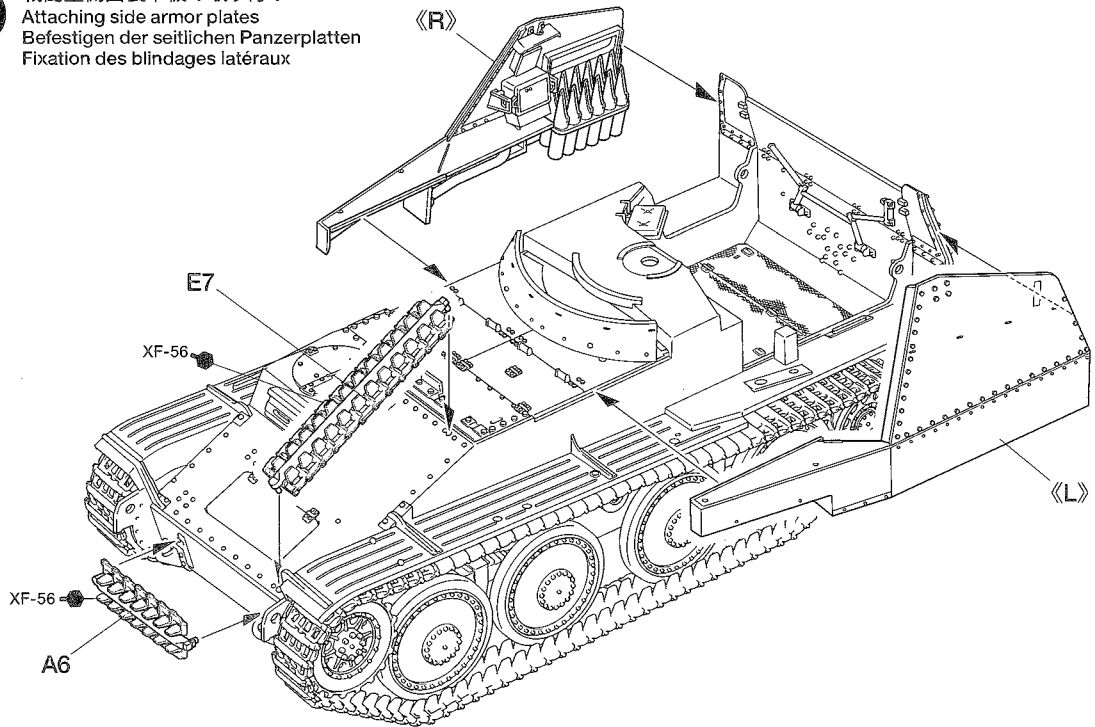

11

《ジャッキ》
Jack
Winde
Cric

《マフラー》
Exhaust
Auspuff
Echappement

《グロウサーボックス》
Grouser box
Profil-Greiferplattenkasten
Caisson de crampons

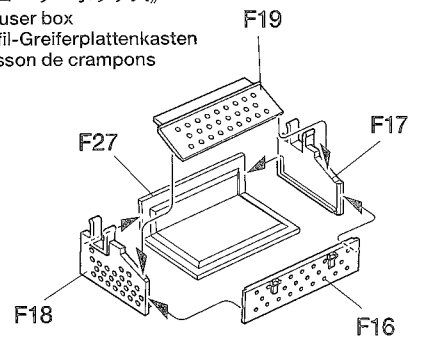
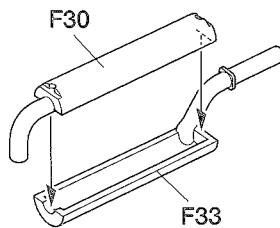
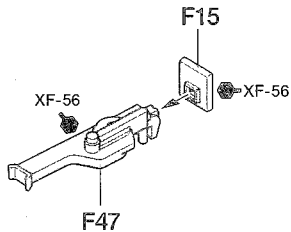

12

装備品の取り付け
Attaching equipment
Anbringung der Ausrüstung
Fixation des équipements

☆切り取ります。
 ☆Remove.
 ☆Entfernen.
 ☆Enlever.

☆図のように取り付けます。
 ☆Attach as shown.
 ☆Gemäß Abbildung einbauen.
 ☆Fixer comme indiqué.

《A12》



☆切り取ります。
 ☆Remove.
 ☆Entfernen.
 ☆Enlever.

XF-64
 F31

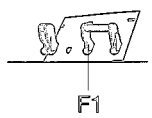
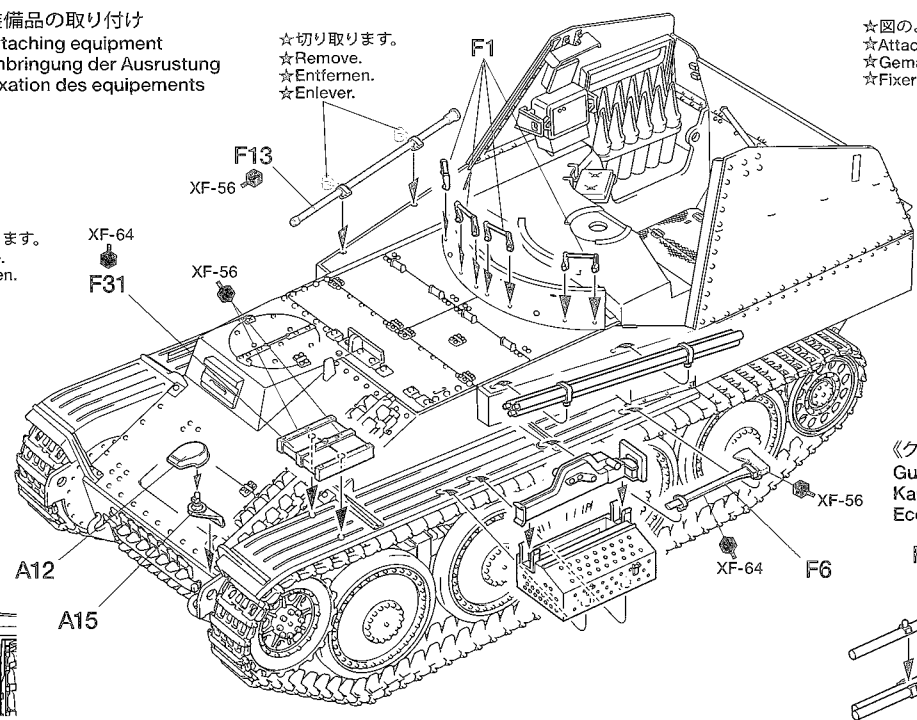

《クリーニングロッド》
 Gun cleaning rod
 Kanonenreinigungsstab
 Ecouvillon

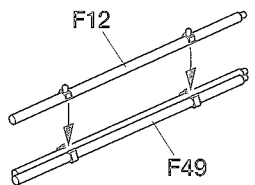

13

マフラーの取り付け
Attaching exhaust
Einbau der Auspuffe
Fixation des échappements

XF-1
 F28

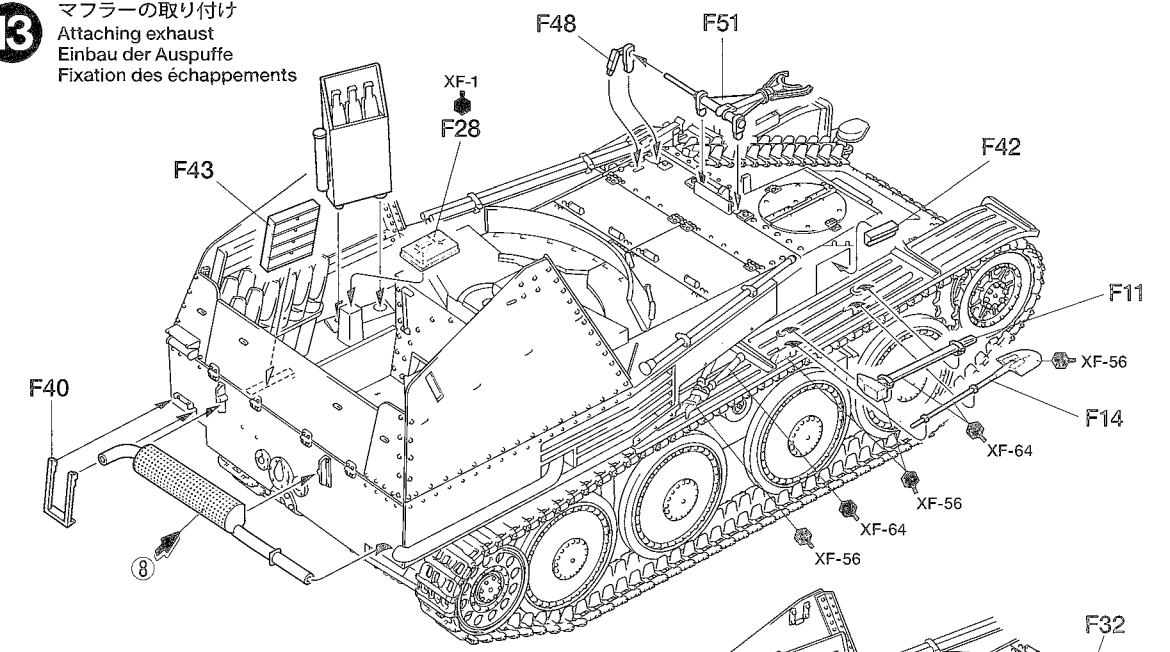

《砲弾ラック(3発用)》
 Shell rack (for 3 shells)
 Munitions-Ablage (für 3 Granaten)
 Rack à munitions (pour 3 obus)

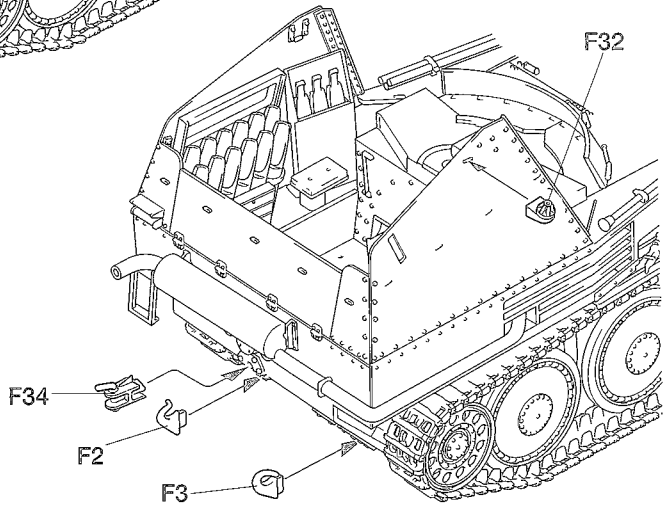
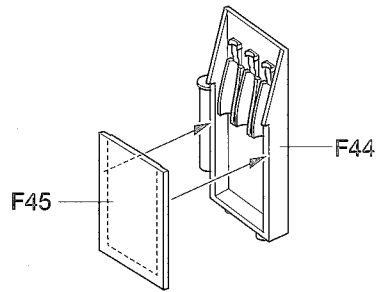

14

7.5mm Pak40/3対戦車砲の組み立て
 7.5cm Pak40/3 Anti-Tank Gun
 7,5cm Pak40/3 Panzerabwehr-Kanone
 Canon anti-char Pak40/3 7,5cm

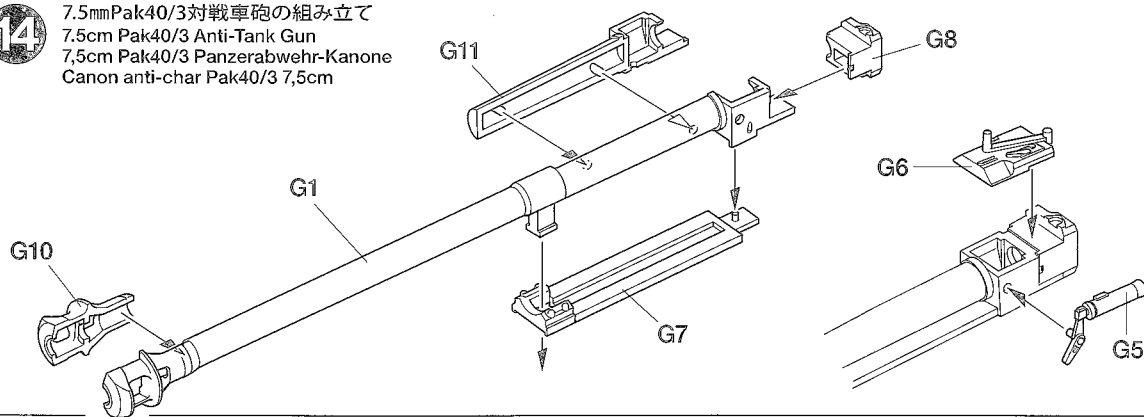
**15**

揺架の組み立て
 Carriage assembly
 Zusammenbau des Schlittens
 Assemblage de l'affût

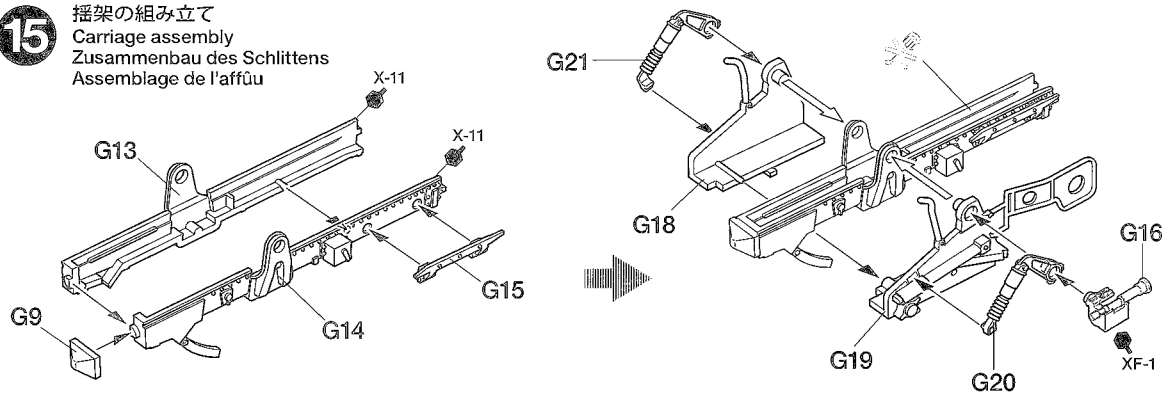
**16**

砲身の取り付け
 Attaching gun barrel
 Anbringung des Kanonenrohrs
 Fixation du fût de canon

- ★図のように取り付けます。
- ★Attach as shown.
- ★Gemäß Abbildung anbringen.
- ★Installer comme indiqué.

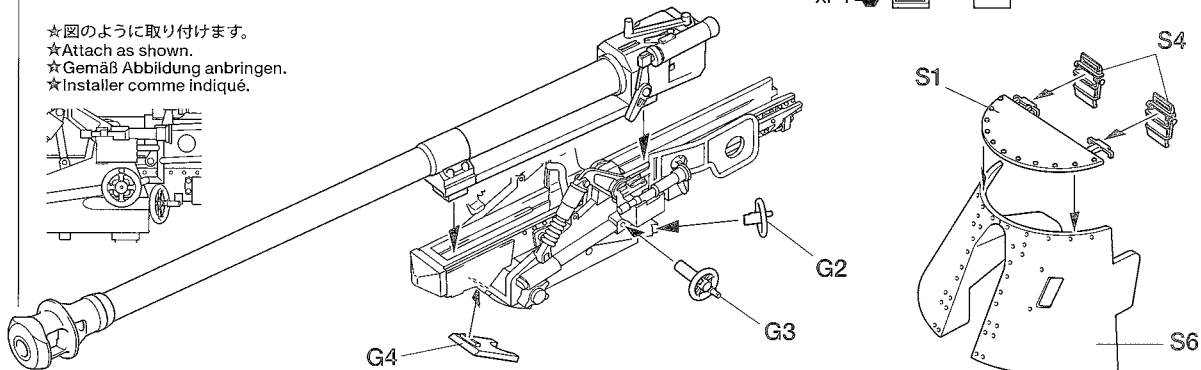
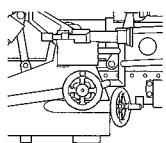
**17**

防盾の組み立て
 Gun shield
 Kanonen-Schild
 Bouclier de canon

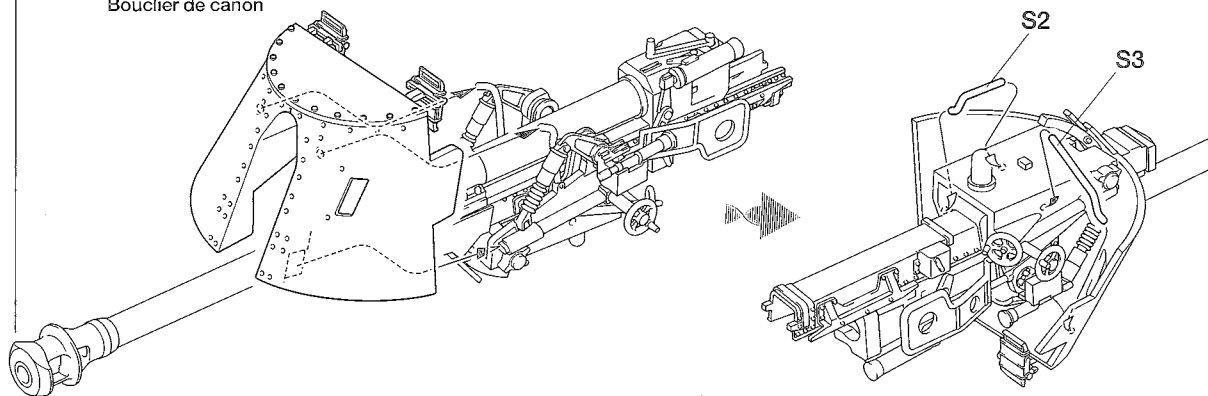

18

砲の取り付け
Attaching gun
Befestigung der Kanone
Fixation du canon

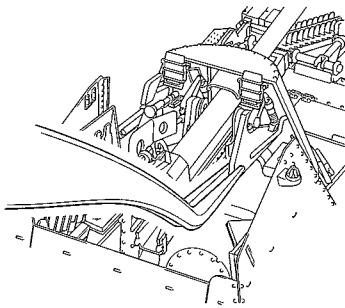

★ピンセット等で押し込みます。
★Press in using tweezers.
★Mit einer Pinzette
zusammendrücken.
★Insérer avec des précelles.

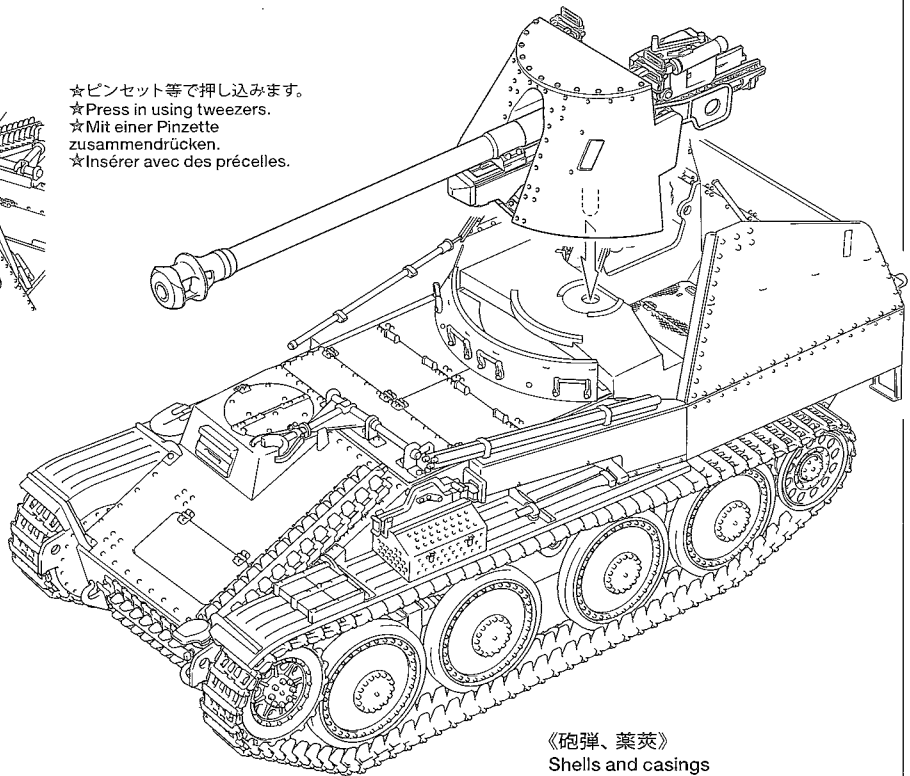

《人形の組み立て》
Figure assembly
Zusammenbau der Figuren
Assemblage des figurines

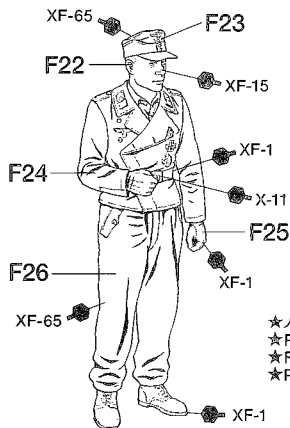

★人形は自由に配置してください。
★Place figure as you wish.
★Figur nach Belieben anordnen.
★Placez la figurine à votre gré.

《砲弾、薬莖》
Shells and casings
Granaten und Hülsen
Obus et douilles

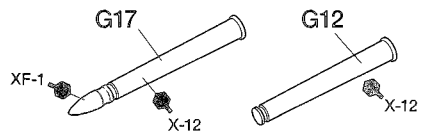

19

前面装甲板の取り付け
Attaching front armor plates
Anbringung der vorderen Panzerplatten
Fixation des plaques de blindage frontales

《R》

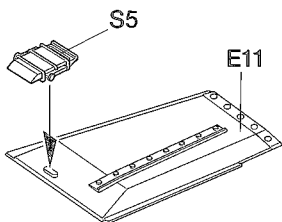

《L》

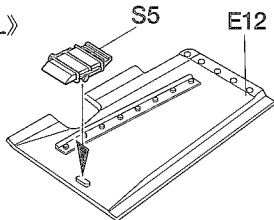

《S5》

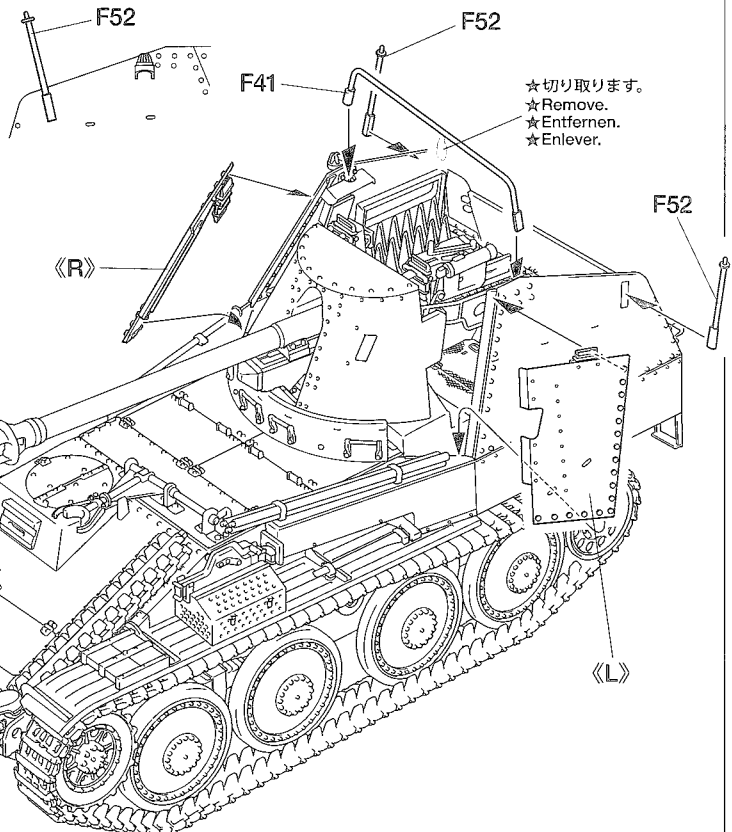
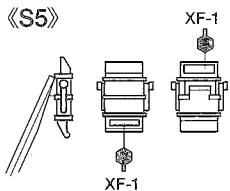

★切り取ります。
★Remove.
★Entfernen.
★Enlever.

《マーダーIII Mの塗装》

1943年5月から1944年5月頃まで生産されたマーダーIII Mは、ダークイエロー単色の基本塗装が施されていました。また、各部隊にはダークグリーンやレッドブラウンの塗料が支給され、基本色の上から各戦場の地形にあわせた様々なパターンの迷彩が施されています。また冬季には基本塗装の上に白の水溶性塗料や石灰が荒く塗りつけられました。装備品など細部の塗装は組立図中にタミヤカラー・エナメル塗料、アクリル塗料、スプレー塗料の色番号で指示してあります。パッケージのイラストも参考にしてください。

Marder III M Painting Guide

Produced from May 1943 to May 1944,

Marder III Ausf.M were painted in overall Dark Yellow. Individual units applied their own Red Brown and Dark Green camouflage patterns over the base color to match local environments and field conditions. A water-based white coat was commonly applied as winter camouflage. Refer to the instruction manual for information on painting details.

Marder III M Lackieranleitung

Die von Mai 1943 bis mai 1944 hergestellten Marder III Ausf.M waren insgesamt in Dunkelgelb lackiert. Einzelne Einheiten trugen auf die Grundfarbe eigene Tarnmuster in Rot-Braun und Dunkelgrün auf, um sich örtlichen Gegebenheiten und den Bedingungen im Feld anzupassen. Als Winter-Tarnanstrich wurde normalerweise

eine Schicht aus wasserlöslichem Weiß aufgetragen. Beachten Sie die Bauanleitung als Information zur Detailbemalung.

Peinture du Marder III M

Produits de mai 1943 à mai 1944, les Marder III Ausf.M étaient entièrement peints en Jaune Sombre. Les unités combattantes appliquaient leur propre camouflage Brun Rouge et Vert Foncé en fonction de l'environnement local et des conditions de combat. Un badigeon blanc était couramment appliqué comme camouflage hivernal. Se reporter à la notice de montage pour la mise en peinture des détails.

PAINTING EXAMPLES

《歩兵師団戦車駆逐大隊所属（師団名不明） 1944年春 ベルギー》
Tank Destroyer Battalion, Infantry Division (details unknown), Belgium, Spring 1944

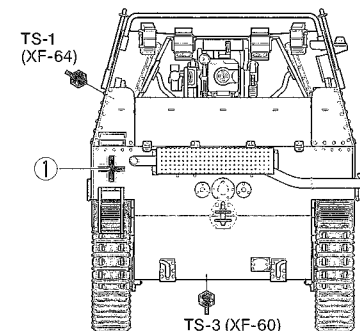
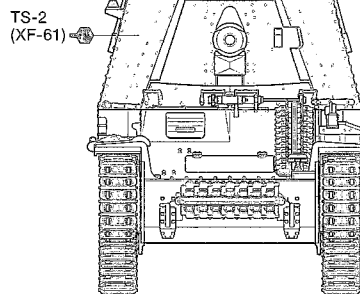
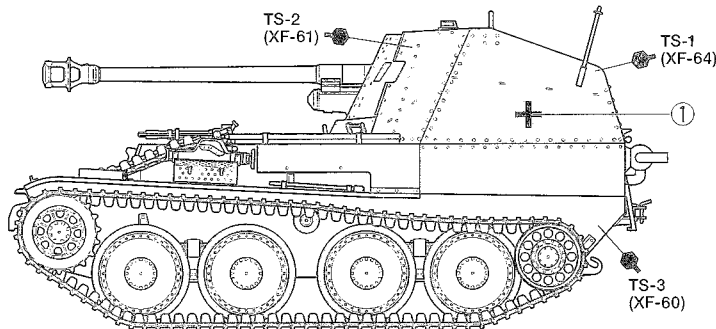

①ノルマンディー戦直前の1944年春、西部戦線では複数の歩兵師団が1個中隊分14輛のマーダーIII M型の配備を受けて訓練を行いました。ダークイエローにダークグリーンとレッドブラウンの三色迷彩を施された本車も、それら歩兵師団のいずれかの所属車輛です。

②In spring of 1944, just before the D-day, infantry divisions in the Western Front were conducting operational training of the newly deployed Marder III M. This vehicle, which has dark green and red brown camouflage pattern on a dark yellow base, is one of these Marders.

③Im Frühling 1944, unmittelbar vor dem D-day, führten die Infanterie-Divisionen an der Westfront operative Manöver mit dem neu ausgelieferten Marder III M durch. Dieses Fahrzeug, welches ein dunkelgrünes und rotbraunes Tarnmuster auf gelbem Grund aufweist, ist einer dieser Marder.

④Au printemps 1944, juste avant le Débarquement en Normandie, les divisions d'infanterie du front ouest avaient mené des entraînements opérationnels avec leur Marder III M récemment arrivés. Ce véhicule porteur du camouflage trois tons jaune sombre, vert foncé et brun rouge est l'un de ces engins.

《第348歩兵師団第348戦車駆逐大隊第1中隊 1944年春 ベルギー》
1st Company, 348th Tank Destroyer Battalion, 348th Infantry Division, Belgium, Spring 1944

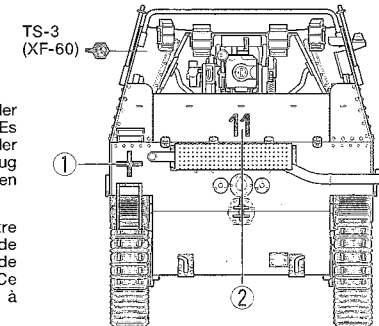
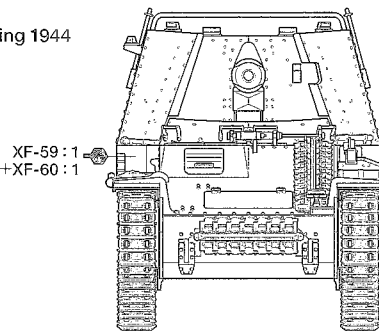
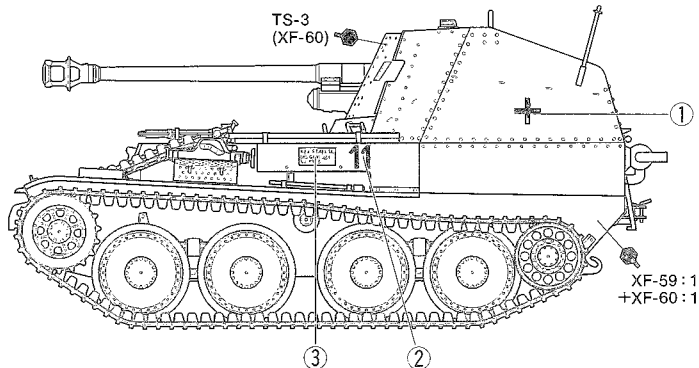

①オープントップの上面を覆うキャンバスカバーを留めるための金具に沿って、色調の違う2色のダークイエローで塗り分けられたマーダーIII M型の例が複数の写真で確認できます。この車輛もその一例で、車体側面には二桁の車輛番号が記入されています。

②Two dark yellow color tones divided along the line of clamps for top cover. A number of photographic records of Marder III M with this coloring can be seen. This vehicle indicates a two-digit vehicle number on the sides.

③Zwei dunkelgelbe Farbtöne, geteilt entlang der Linie der Klampen für die obere Abdeckung. Es existiert eine ganze Anzahl Fotografien des Marder III M mit dieser Farbgebung. Dieses Fahrzeug weist eine zweistellige Fahrzeugnummer an den Seiten auf.

④Deux tons de jaune sombre de part et d'autre de la ligne des fixations de la bâche de protection. Un certain nombre de photos de Marder III M montre cette particularité. Ce véhicule porte un numéro d'identification à deux chiffres sur les flancs.

《第346歩兵師団 第346戦車駆逐大隊 第1中隊 1945年 オランダ》
1st Company, 346th Tank Destroyer Battalion, 346th Infantry Division, Netherlands, 1945

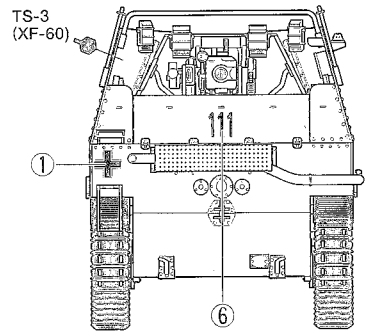
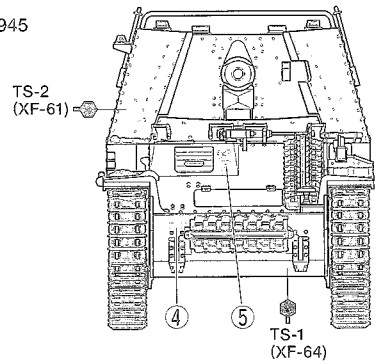
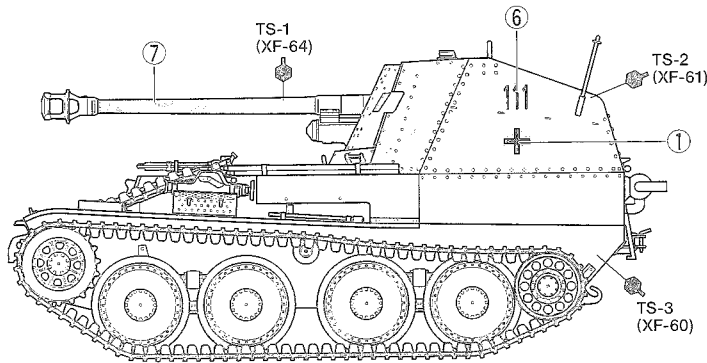

●終戦の頃にカナダ軍が撮影した写真に記録されている車輛で、状況から第346歩兵師団の所属車と思われる。砲身には32本の撃破マークを記入、車体はダークイエローの基本塗装にレッドブラウンで縁取りした大きなダークグリーンの特徴的な斑点迷彩が施されています。なお、操縦席前面の鳥のマークは捕獲後に描かれたものと思われる。

●The photograph taken at the end of the war by the Canadian Army provides evidence that this vehicle belonged to 346th Infantry Division. 32 score marks are on the gun barrel. This vehicle features the unique camouflage pattern of dark green large spots rimmed with red brown, painted on a dark yellow surface.

●Dieses bei Kriegsende von der Kanadischen Armee aufgenommene Foto liefert den Beweis, dass das Fahrzeug zur 346. Infanterie-Division gehörte. Auf dem Kanonenrohr finden sich 32 Treffer-Markierungen. Das Fahrzeug zeigt ein einzigartiges Tarnmuster von großen, dunkelgrünen Flecken mit rotbraunem Rand auf dunkelgelben Grund.

●Cette photographie prise à la fin de la guerre par des troupes canadiennes met en évidence qu'il s'agit d'un véhicule de la 346ème Division d'Infanterie. Trente-deux marques de victoires figurent sur le fût du canon. Le schéma de camouflage est très particulier : de grandes tâches vertes cerclées de brun rouge sur la base jaune sombre.

《タミヤカステマーサービス》

《スライドマークのはり方》

- ①はりたいマークをハサミで切り抜きます。
- ②マークをぬるま湯に10秒ほどひたしてからタオル等の布の上に置きます。
- ③台紙のはしを手で持ち、はるところにマークをスライドさせてモデルに移してください。
- ④指に少し水をつけてマークをぬらしながら、正しい位置にずらしします。
- ⑤やわらかな布でマークの内側の気泡を押し出しながら、押しつけるようにして水分をとります。

DECAL APPLICATION

- ①Cut off decal from sheet.

- ②Dip the decal in tepid water for about 10 sec. and place on a clean cloth.
- ③Hold the backing sheet edge and slide decal onto the model.
- ④Move decal into position by wetting decal with finger.
- ⑤Press decal down gently with a soft cloth until excess water and air bubbles are gone.

ANBRINGUNG DES ABZIEHBILDES

- ①Abziehbild vom Blatt ausschneiden.
- ②Das Abziehbild ungefähr 10 Sek. in lauwarmes Wasser tauchen, dann auf sauberen Stoff legen.
- ③Die Kante der Unterlage halten und das Abziehbild auf das Modell schieben.
- ④Das Abziehbild an die richtige Stelle schieben und dabei mit dem Finger das

Abziehbild naßmachen.

- ⑤Das Abziehbild leicht mit einem weichen Tuch andrücken, bis überschüssiges Wasser und Luftblasen entfernt sind.

APPLICATION DES DECALCOMANIES

- ①Découpez la décalcomanie de sa feuille.
- ②Plongez la décalcomanie dans de l'eau tiède pendant 10 secondes environ et poser sur un linge propre.
- ③Retenez la feuille de protection par le côté et glissez la décalcomanie sur le modèle réduit.
- ④Placez la décalcomanie à l'endroit voulu en la mouillant avec un de vos doigts.
- ⑤Pressez doucement la décalcomanie avec un tissu doux jusqu'à ce que l'eau en excès et les bulles aient disparu.

For use in Japan only!

★部品をなくしたり、こわした方は、このステッカーがはられたカスタマーサービス取次店でご注文いただけます。また、当社カスタマーサービスに直接ご注文する場合は、右記の方法でご注文することができます。詳しくは当社カスタマーサービスまでお問い合わせください。



①《郵便振替のご利用法》
郵便局の払込用紙の通信欄に下のリストを参考にITEM番号、スケール、製品名、部品名、部品コード、数量を必ずご記入ください。振込人住所欄にはお電話番号もお書きいただき、口座番号・00810-9-1118、加入者名・(株)タミヤでお振込ください。

②《代金引換のご利用法》
パーツ代金に加えて代引手数料(315円)をご負担いただければ、電話またはホームページより代金引換によるご注文をお受けいたします。

③《タミヤカードのご利用法》
タミヤカードをご利用の場合、代金はご指定金融機関の口座引き落としとなります。ご注文は電話またはホームページよりお受けいたします。

《住所》 〒422-8610 静岡県駿河区恩田原3-7
株式会社タミヤ カスタマーサービス係

《お問い合わせ電話番号》

静岡 054-283-0003

東京 03-3899-3765 (静岡へ自動転送)

営業時間/平日▷8:00~20:00 土、日、祝日▷8:00~17:00

《カスタマーサービスアドレス》

http://tamiya.com/japan/customer/cs_top.htm



ドイツ対戦車自走砲マーダーIII M
ITEM 32568

★価格は2010年2月現在のものです。予告なく変更となる場合があります。

部品名	税込価格	本体価格	部品コード
A・Qパーツ(各2枚)(体物付含む)	504円	(480円)	19003921
E・Rパーツ	609円	(580円)	19003922
Fパーツ	525円	(500円)	19003923
G・Sパーツ	420円	(400円)	19003924
ポリキャップ(4個)	126円	(120円)	19442023
ウエイト袋詰	420円	(400円)	19503002
マーク	252円	(240円)	11403442
説明図	283円	(270円)	11053498

AFTER MARKET SERVICE CARD

When purchasing replacement parts, please take or send this form to your local Tamiya dealer so that the parts required can be correctly identified. Please note that specifications, availability and price are subject to change without notice.

Parts code	ITEM 32568
19003921	・A & Q Parts (2 each), Poly Cap (4 pcs.)
19003922	・E & R Parts
19003923	・F Parts
19003924	・G & S Parts
19442023	・Poly Cap (4 pcs.)
19503002	・Weight Bag
11403442	・Decal
11053498	・Instructions

1/48
MM
Military Miniature
www.tamiya.com