

CHALLENGER 1 (Mk.3)

1/35 MILITARY MINIATURE SERIES NO.154



1/35 ミリタリーミニチュアシリーズNO.154

イギリス陸軍主力戦車

デザートチャレンジャー

人形2体つき



Great Britain has a long and interesting history of armored vehicle use and development. In fact they coined the term "TANK" for such weapons, and are known as well, for their superb designs. Their latest version of the Challenger Main Battle Tank is regarded as one of the most advanced armored fighting vehicles in service in the world today. Modern technology has enabled several outstanding improvements in its firepower, crew protection, and mobility, to meet the demands of today's battle conditions. The Challenger demonstrated and proved its combat worth during the recent Gulf Conflict. In addition to painting the tank with an overall sand color, many modifications for desert operations were accomplished, including an im-

proved cooling system; better air cleaners; a reinforced transmission; extra side skirts from Chobham armor for added protection, plus bolt-on Reactive armor applied to the frontal area; an additional 200 liters of fuel was carried in external tanks mounted on the rear of the tank, which greatly extended its range; extra external stowage bins; and the use of maintenance-free batteries. Despite operations in the harsh desert environment, the Challengers maintained an outstanding "in service" and availability figure that exceeded 90%. This achievement, along with its accurate and heavy firepower, pointed to the Challenger as being one of the best main battle tanks used during the Conflict.

proved cooling system, besserer Luftfilter, stärkeres Getriebe, zusätzliche Seitenplatten, eine moderne Raketenbewaffnung, welche an die Frontpartie angebracht wurde, ein zusätzlicher 200 l-Tank, wodurch seine Reichweite erheblich vergrößert wurde, zusätzliche externe Stauräume, und die Verwendung von wartungsfreien Batterien. Bei Operationen in der rauen Wüstengegend, hat der CHALLENGER stets hervorragende Dienste geleistet und seine hohe Einsatzbereitschaft bewiesen. Diese Errungenschaften, zusammen mit seiner akkuraten und schweren Feuerkraft deuten daraufhin, daß der CHALLENGER einer der besten Panzer der Neuzeit ist.

L'histoire du développement et de l'utilisation de véhicules blindés par les Britanniques est longue et intéressante. Ce sont eux qui ont appelé "Tank" ce type d'engins. Ils ont également conçu de nombreux modèles révolutionnaires. La dernière version du char principal de combat (Main Battle Tank) Challenger est considérée comme l'une des plus modernes en service dans le monde. La technologie dernier cri mise en œuvre a permis d'améliorer sa puissance de feu, la protection de l'équipage et sa mobilité pour l'adapter aux conditions de combat actuelles. Le Challenger a fait la preuve de ses aptitudes lors de la récente Guerre Du Golfe De nombreuses modifications ont été apportées: système de refroidissement et filtre à air améliorés,

1990年のイラクのクウェート侵攻に対し、イギリスは航空部隊に加え、地上軍として旧西ドイツに駐留する第一機甲旅団をサウジ・アラビアに派遣しました。この第一機甲旅団は、最新のチャレンジャー戦車とウォーリア I F V (歩兵戦闘車)を装備する精鋭部隊であり、その派遣に合わせ、チャレンジャーやウォーリアを砂漠仕様とするための改造キットも送られ、現地での改造が進められることになったのです。

0292 ©1992 TAMIYA

rés, transmission renforcée, jupes latérales supplémentaires en blindage Chobham et blindage réactif rapporté sur les zones frontales pour une meilleure protection, 200 litres de carburant supplémentaires dans des réservoirs externes installés à l'arrière pour une autonomie accrue, paniers de rangement supplémentaires et batteries sans entretien en plus bien entendu d'un camouflage sable approprié. Malgré des conditions très difficiles en environnement désertique, le taux de disponibilité des Challengers a excédé 90%. Ce taux exceptionnel ainsi que la puissance et la précision de son armement font du Challenger l'un des meilleurs chars de combat utilisés lors de ce conflit.

に加え、予想される戦闘に対しての対応策もとられました。そのひとつが装甲防御で、イラク軍が多数の対戦車ミサイルなどを保有することから、車輛側面にはビッカース社が開発した複合装甲が追加され、また前面には複合装甲とリアクティブ・アーマー (爆発性反応装甲)が装着されました。このリアクティブ・アーマーは、命中弾を受けると内蔵された爆薬が爆発し、対戦車ミサイルなど成形炸薬弾が発する高熱の噴流を無効とする、現在最も新しいタイプの装甲です。また新型のT-72戦車を装備するイラン軍に対して攻撃力も強化され、新しいチャレンジャーII用に開発されたL26砲弾をチャレンジャーのL11・120mm砲でも発射できるように改修し、部隊に配備したのです。

こうしたスペシャル装備で身を固めたチャレンジャー戦車は、塗装もサンドカラーに改められ、1991年2月24日から始められた地上戦でも圧倒的な強さを見せることになったのです。

MMデザートチャレンジャー (和英独仏)

作る前にならず
お読み下さい。
READ BEFORE ASSEMBLY.
ERST LESEN—DANN BAUEN.
A LIRE AVANT ASSEMBLAGE.



イラスト・上田 信

- ★お買い求めの際、または組み立ての前には必ずキットの内容をお確かめ下さい。
- ★組み立てに入る前に、説明図を最後までよく見て、全体の流れをつかんで下さい。
- ★接着剤、塗料は、必ずプラスチック用をお使い下さい。(別売)
- ★接着剤や塗料を使用する際は、十分換気に注意して下さい。
- ★Study the instructions thoroughly before assembly.
- ★Remove plating from areas to be cemented.
- ★Use plastic cement and paints only (available separately).
- ★Use cement sparingly and ventilate room while constructing.
- ★Vor Baubeginn die Bauanleitung genau durchlesen.
- ★An den Klebestellen muß die Chromschicht

abgeschabt werden.

- ★Nur Klebstoff und Farben für Plastik verwenden (separat erhältlich).
- ★Nicht zuviel Klebstoff verwenden. Der Raum sollte beim Basteln gut gelüftet sein.
- ★Bien étudier les instructions de montage.
- ★Enlever le revêtement chromé des parties à encoller.
- ★Utiliser uniquement une colle et des peintures spéciales pour le polystyrène (disponibles séparément).
- ★Utiliser aussi peu que possible la colle et aérer la pièce pendant la construction.

●用意する工具 / Tools required
Benötigtes Werkzeug / Outillage nécessaire

接着剤(プラスチック用)

Cement
Kleber
Colle



ナイフ

Modeling knife
Modellermesser
Couteau de modéliste

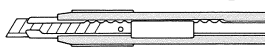

ニッパ

Side cutter/ Zwickzange
Pince coupante

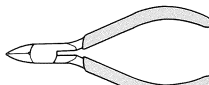

ピンセット

Tweezers/ Pinzette
Précèlles



セロファンテープもご用意下さい。
Cellophane tape/ Tesafilm/ Ruban adhésif

● 塗装指示のマークです。タミヤカラーのカラーナンバーで指示しました。

This mark denotes numbers for Tamiya Paint colors.

X-2 ● ホワイト / White / Weiß / Blanc

X-3 ● ロイヤルブルー / Royal blue / Königsblau / Bleu Royal

X-6 ● オレンジ / Orange / Orange / Orange

X-7 ● レッド / Red / Rot / Rouge

X-10 ● ガンメタル / Gun metal / Metall-grau / Gris acier

X-11 ● クロームシルバー / Chrome silver / Chrom-Silber / Aluminium chromé

X-18 ● セミグロスブラック / Semi gloss black / Seidenglanz schwarz / Noir satiné

X-23 ● クリアブルー / Clear blue / Klar-blau / Bleu translucide

XF-1 ● フラットブラック / Flat black / Matt schwarz / Noir mat

XF-5 ● フラットグリーン / Flat green / Matt grün / Vert mat

XF-10 ● フラットブラウン / Flat brown / Matt braun / Brun mat

XF-15 ● セミグロスフレッシュ / Flat flesh / Fleischfarben/matt / Chair mate

XF-49 ● カーキ / Khaki / Khaki / kaki

XF-51 ● カーキドラブ / Khaki drab / Braun-Khaki / Vert kaki

XF-52 ● フラットアース / Flat earth / Erdfarbe / Terre mate

XF-57 ● ハフ / Buff / Lederfarben / Chamois

XF-59 ● デザートイエロー / Desert yellow / Sandgelb / Jaune désert

XF-61 ● ダークグリーン / Dark green / Dunkelgrün / Vert foncé

このキットはデザート仕様とNATO仕様を作ることができます。どちらかを選んで組み立てて下さい。(説明図のメインはデザート仕様になっています。)

● This kit can be built into "Desert" or "NATO" Versions. Select version prior to assembly, and read assembly notes carefully.

● Dieser Bausatz kann in "Wüsten-Version" oder "NATO-Version" bemalt werden. Vor dem Zusammenbau eine Version wählen.

● Ce kit peut être réalisé en version "désert" ou "OTAN". Choisir avant de débuter l'assemblage.

1 ホイールのくみ立て
Wheel assembly
Rad-Einbau
Assemblage des roues

《サポートローラー》
Support roller
Kettenträgrolle
Galet de roulement

★4個作ります。
★Make 4.
★4 Sätze machen.
★Faire 4 jeux.

★2個作ります。
★Make 2.
★2 Sätze machen.
★Faire 2 jeux.

★12個作ります。
★Make 12.
★12 Sätze machen.
★Faire 12 jeux.

★2個作ります。
★Make 2.
★2 Sätze machen.
★Faire 2 jeux.

《ドライブsprocket》
Drive sprocket
Kettentriebrad
Barbotin

★4個作ります。
★Make 4.
★4 Sätze machen.
★Faire 4 jeux.

★2個作ります。
★Make 2.
★2 Sätze machen.
★Faire 2 jeux.

《ロードホイール》
Road wheel
Laufgrad
Roue de route

★12個作ります。
★Make 12.
★12 Sätze machen.
★Faire 12 jeux.

《アイドラーホイール》
Idler wheel
Spannrad
Poulie-guide

★2個作ります。
★Make 2.
★2 Sätze machen.
★Faire 2 jeux.

2 車体下部のくみ立て
Lower hull
Wanne
Coque inférieure

2×15mm丸ビス
Screw
Schraube
Vis

2mmナット
Nut
Mutter
Ecrou

★塗り取りません。
★Remove.
★Abschneiden.
★Enlever.

★A23はしっかり接着します。
★Cement A23 firmly.
★A23 fest ankleben.
★Coller solidement A23

3

アイドラーホイールのとりつけ
Attaching wheels
Einbau der Räder
Fixation des roues

アイドラーホイール
Idler wheel
Spannrad
Poulie-guide

A17
D42

アイドラーホイール
Idler wheel
Spannrad
Poulie-guide

サポートローラー
Support roller
Kettentragrolle
Galet de roulement

A46

A46

A46

A46

A44

A46

サポートローラー
Support roller
Kettentragrolle
Galet de roulement

ドライブスプロケット
Drive sprocket
Kettentriebrad
Barbotin

--->
★この矢印のところはNATO仕様の時だけ取り付けます。
★ White part placement arrow is the NATO version.
★ Teile, welche mit weißem Pfeil markiert sind, zeigen die NATO-Version.
★ Les pièces repérées par une flèche blanche sont réservées à la version OTAN.

4

ロードホイールのとりつけ
Attaching road wheels
Einbau der Laufräder
Fixation des roues de route

《サスペンションアームのとりつけ》
Suspension arm
Radaufhängung
Bras de suspension

ロードホイール
Road wheel
Laufrad
Roue de route

A5

★12個作ります。
★ Make 12.
★ 12 Sätze machen.
★ Faire 12 jeux.

B52

B53

ロードホイールが地面に接するようにします。
Make sure that every wheel contacts the ground.



5

ガントラベルロックのくみため
Gun travel lock
Rohrlagerblock
Chaise de route

《デザート仕様》
Desert version
Wüsten-Version
Version "Desert"

B97

B81

B97

B81

B89
★接着しません。
★ Movable.
★ Beweglich.
★ Mobile.

B96

B95

D16

《NATO仕様》
NATO version
NATO-Version
Version "OTAN"

B97

B81

B89
★接着しません。
★ Movable.
★ Beweglich.
★ Mobile.

B96

B79

B95

このマークはスライドマークをはる指示です。
Number of decal to apply.
Nummer des Abziehbildes, das anzubringen ist.
Numéro de la décalcomanie à utiliser.

6

リヤパネルのくみため

Rear panel
Heckplatte
Panneau arrière

《リヤパネルのマーキング》

Markings
Kennzeichnung
Marquages

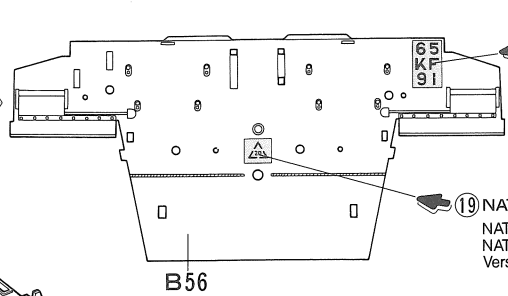
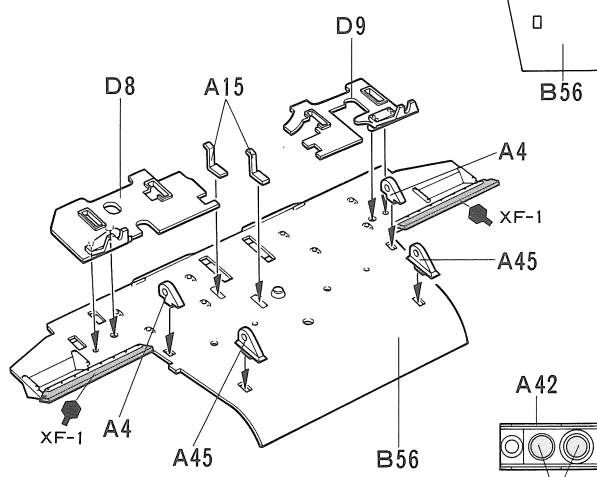

⑯はNATO仕様、⑰、⑱はデザート仕様です。
⑯ : NATO Version, ⑰ & ⑱ : Desert version.
⑯ : NATO-Version, ⑰ & ⑱ : Wüsten-Version
⑯ Version OTAN, ⑰ et ⑱ Version Désert

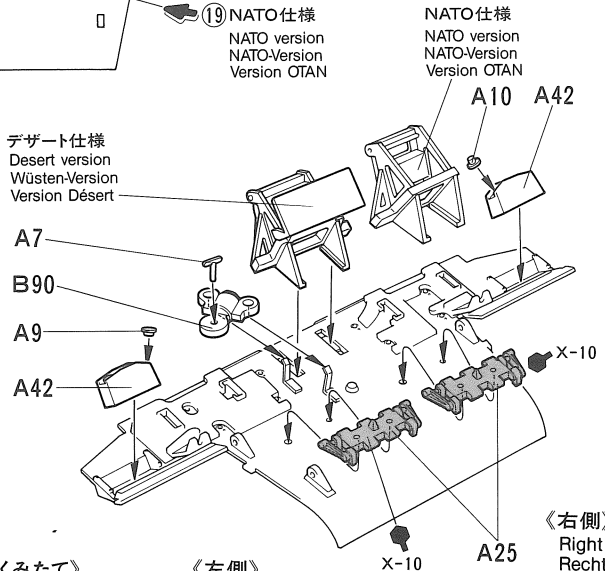

《外部燃料タンク》

External fuel tanks
Externe Benzin-Tanks
Réservoirs externes

《左側》

Left
Links
Gauche

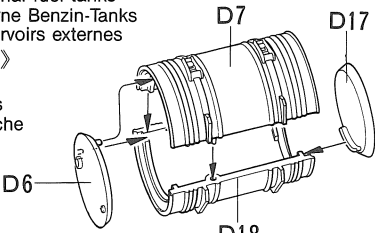

《右側》

Right
Rechts
Droite

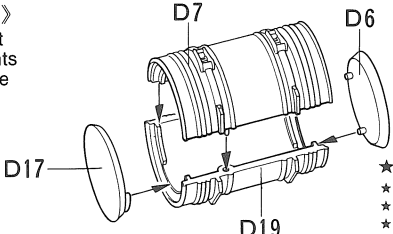

《けん引具のくみため》

Tow hook
Schlepphaken
Barre d'attelage

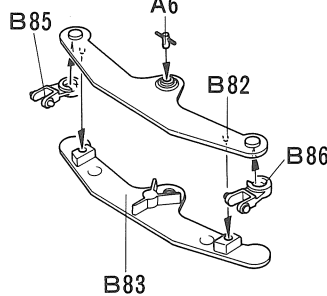

《左側》

Left
Links
Gauche

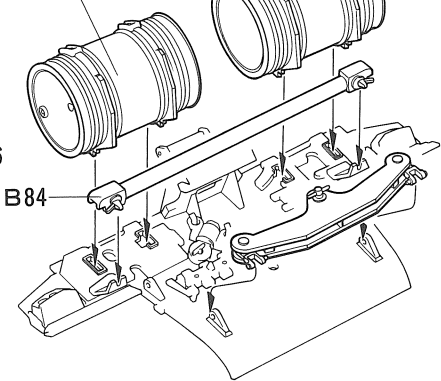

《右側》

Right
Rechts
Droite

★ D6, D7, D17, D18, D19はボディ色またはXF-10
★ External fuel tanks: hull color or XF-10
★ Externe Benzin-Tanks: Wannen-Farbe oder XF-10
★ Réservoirs externes: Teinte de la coque ou XF-10

7

リヤパネルのとりつけ

Attaching rear panel
Einbau der Heckplatte
Fixation du panneau arrière

セロファンテープ
Hold with cellophane tape.
Mit Tesafesthalten.
Maintenir provisoirement avec
du ruban adhésif

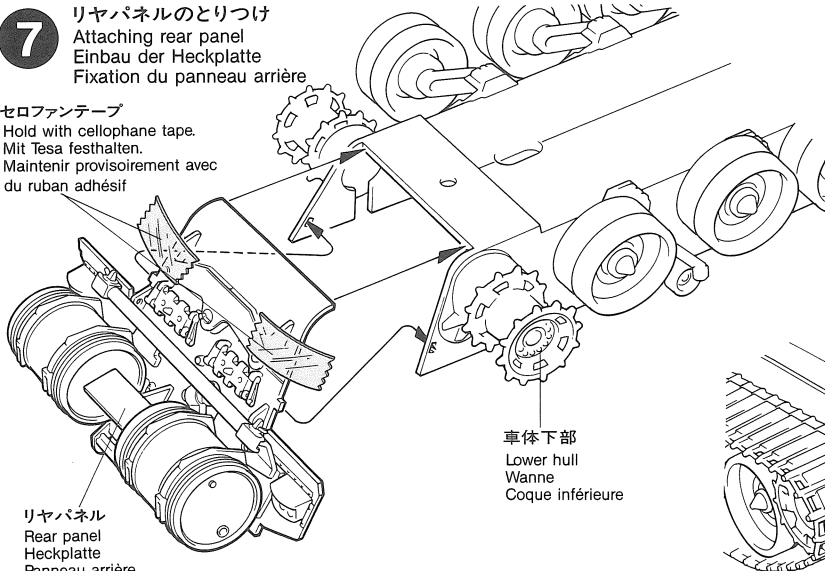

車体下部
Lower hull
Wanne
Coque inférieure

リヤパネル
Rear panel
Heckplatte
Panneau arrière

《ジェリカンのくみため》

Jerry can
Kanister
Jerry Can

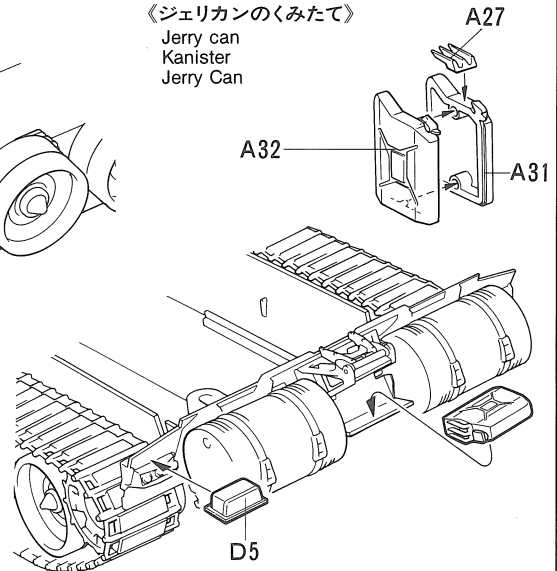

8 車体上部裏面のくみため
Upper hull inside
Wannen-Innenseite
Coque supérieure (face interne)

C1
車体上部
Upper hull
Wannen-Oberteil
Coque supérieure

B49, B50
X-7:2
+X-6:1

透明部品 B
Transparent part B
Transparentes Teil B
Pièce transparente B

B50 X-23

B68

B49

★透明部品はカッターなどで切り取ります。
★Cut out transparent parts using a modeling knife.
★Die transparente Teile mit einem Modelliermesser abschneiden.
★Détacher les pièces transparentes à l'aide d'un cutter.

9 車体上部のくみため
Upper hull assembly
Einbau der Wannen-Oberteil
Assemblage de la coque supérieure

《ツールケースのくみため》
Tool case
Werkzeug-Kasten
Caisse à outils

B43 A1 A19
A2 A3 A19A2
B38 D13
XF-1
B39 D12
XF-1
A19 X-11
車体上部
Upper hull
Wannen-Oberteil
Coque supérieure

A13 A14
XF-1
B34
D2
B35
XF-1
X-10
A47 (NATO) A13
XF-49
B37 B33
D2 A14
XF-1 A26
XF-5:2 + X-2:1
A16
XF-5:2 + X-2:1
XF-1 X-10
B59
A47 (NATO)
A16

B45 B99

NOTE
★B38、B39、A47はNATO仕様の時だけ取り付けます。
★Attach B38, B39, A47 for NATO version.
★Für NATO-Version B38, B39, A47 anbringen.
★Fixer B38, B39 et A47 pour la version OTAN.

10 ヘッドライトのくみため
Headlights
Scheinwerfer
Phare

B42 A12
B41
B48
A12
A21 B44
B58
B54
A21

NOTE
この矢印の部品はNATO仕様のもので、デザート仕様の際はここには取り付けません。
White arrow denotes NATO version.
Teile, welche mit weißem Pfeil markiert sind, zeigen die NATO-Version.
Les pièces repérées par une flèche blanche sont réservées à la vers OTAN.

《キャタピラの作り方とアンテナの作り方》

Track construction
Kettenmontage
Construction de la chenille

切りとります。
Remove.
Abschneiden.
Enlever.

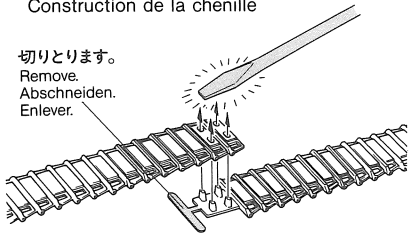

熱したドライバーやハンダゴテでピンをとかし、すぐに指でおしつぶしてキャタピラを連結します。

Carefully soften pins using a heated screwdriver etc. and immediately press down pins with finger.

Mit einem erhitzten Schraubenzieher etc.

Stecknadeln vorsichtig weich machen und die Stecknadeln sofort mit dem Finger nach unten drücken.

Ramollir avec précaution les ergots à l'aide d'un tournevis etc...passé à la flamme puis les écraser avec un doigt.

★キャタピラが切れたり焼き止めが弱い場合は黒糸やホッチキスなどで補強して下さい。

If track becomes broken, fix with staples or thread.

Wenn die Kette bricht, dann mit Heftklammern oder Faden befestigen.

Si la chenille casse, la réparer à l'aide d'agrafes ou de fil.

《アンテナの作りかた》

How to make antenna
Einbau der Antenne
Réalisation des antennes

★ランナー(部品の付いていたワク)を利用して作ります。右図のように熱し曲つ

たらはじを引っばつてのびします。15秒くらい冷したら7cmに切って使います。

Heat sprue with a candle flame. Remove from flame and stretch. Allow to cool and cut to required length.

Spritzling mit Kerzenflamme erhitzen. Von den Flammen entfernen und auseinanderziehen. Abkühlen lassen und auf benötigte Länge schneiden.

Chauffer un morceau de grappe plastique. L'éloigner de la flamme et l'étirer. Laisser refroidir et couper à la longueur requise.

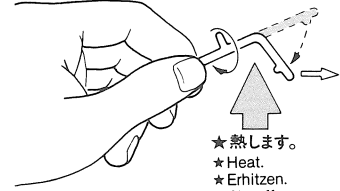

★熱します。
★Heat.
★Erhitzen.
★Chauffer.

11

車体上部のとりつけ

Upper hull installation
Einbau der Wanne
Installation de la coque supérieure

車体上部
Upper hull
Wannen-Oberenteil
Coque supérieure

ポリキャップ(長)
Poly cap (long)
Kunststoff-Nabe (lang)
Pièce de jonction (longue)

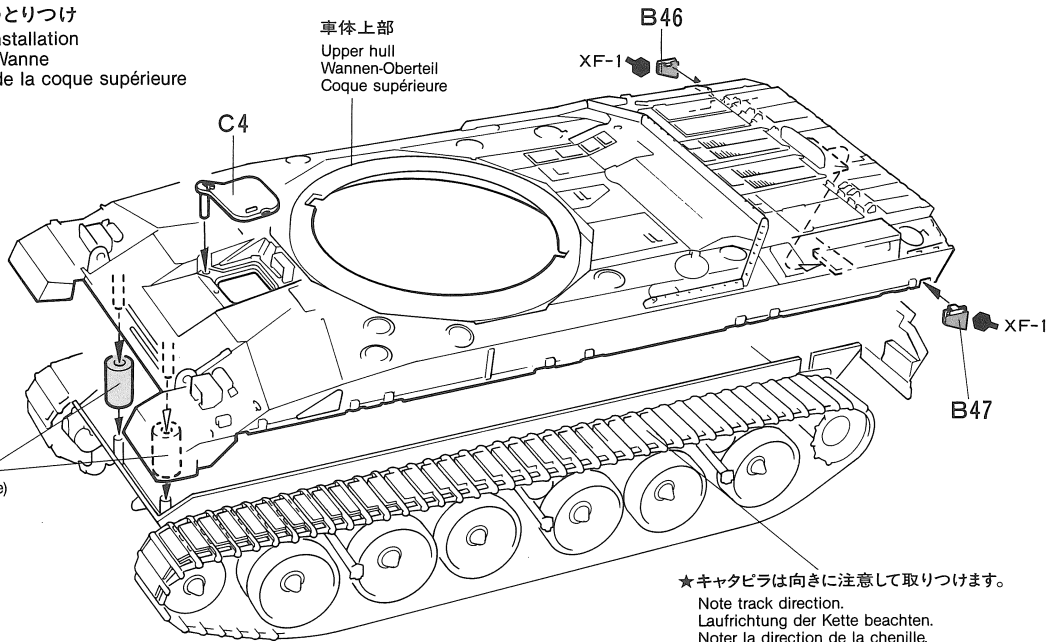

★キャタピラは向きに注意して取り付けます。
Note track direction.
Laufrichtung der Kette beachten.
Noter la direction de la chenille.

12

リアクティブアーマーのくみだて

Front Reactive Armor
Verstärkte Frontpanzerung
Blindage réactif avant



部品はなくならないように注意して下さい。
Be careful not to lose small parts.

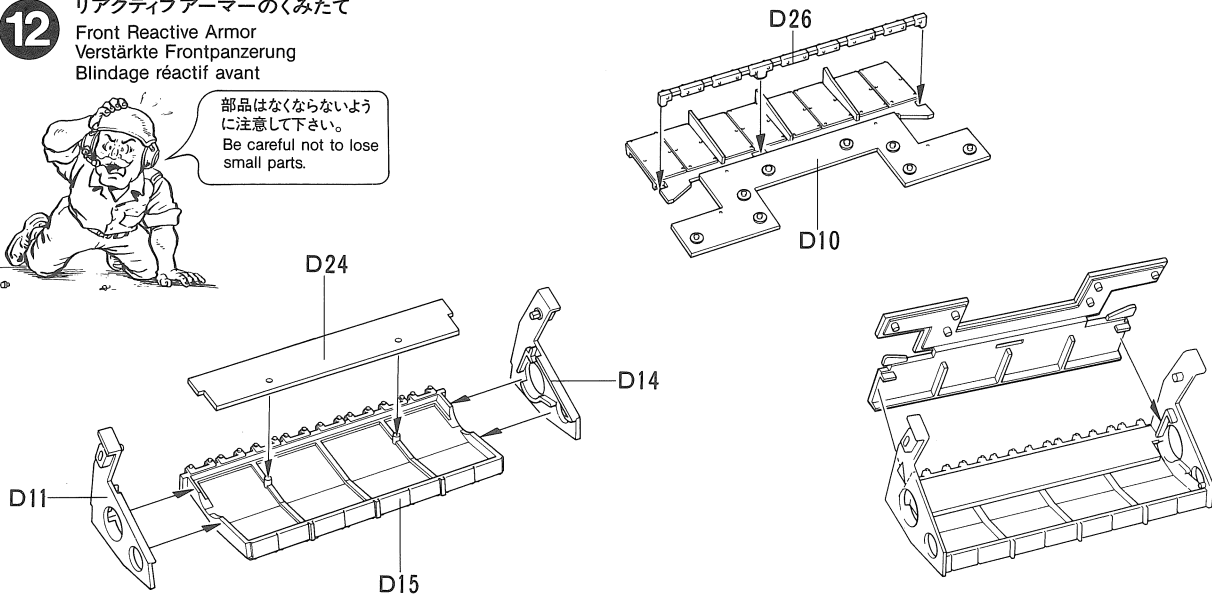

13

複合装甲板のくみため
Side skirts for Desert version
Seiteneinfassung für Wüstenversion
Jupes latérales version Désert

《右側》
Right
Rechts
Doite

D41

《左側》
Left
Links
Gauche

D3

14

追加装甲のとりつけ
Additional armor for Desert version
Zusätzliche Panzerung für Wüsten-Version
Blindages additionnels de la version Désert

右側
Right
Rechts
Droite

車体
Hull
Wanne
Coque

B58

B41

B44

リアクティブアーマー
Front armor
Vordere Panzerung
Blindage avant

左側
Left
Links
Gauche

水タンクB
Water can B
Wasserbehälter B
Bidon d'eau B

D27

ここでひと休み、窓を開け空気を
入れかえましょう。
Take a break, and let some
fresh air in the room!



《水タンクBのくみため》
Water can B
Wasserbehälter B
Bidon d'eau B

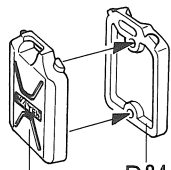

D35

D34

- ★2個作ります。
- ★Make 2.
- ★2 Sätze machen.
- ★Faire 2 jeux.

D29

X-10

D4

X-10

水タンクB
Water can B
Wasserbehälter B
Bidon d'eau B

D27

15

NATO仕様スカートのと取り付け
Side skirts for NATO version
Seiteneinfassung für NATO-Version
Jupes latérales version OTAN

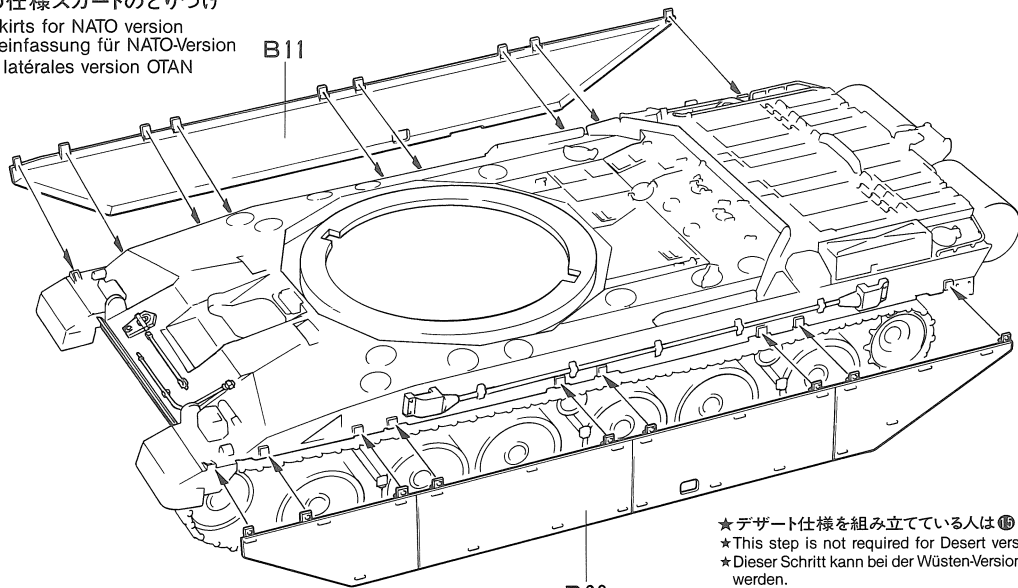

★デザート仕様を組み立てている人は⑩はとびします。
★This step is not required for Desert version.
★Dieser Schritt kann bei der Wüsten-Version übergangen werden.
★Cette étape ne concerne pas la version Désert.

16

砲身のくみたと取り付け
Main gun / Hauptgeschütz / Canon

《砲身のくみたと》
Assembly of main gun
Zusammenbau des Hauptgeschützes
Assemblage du canon

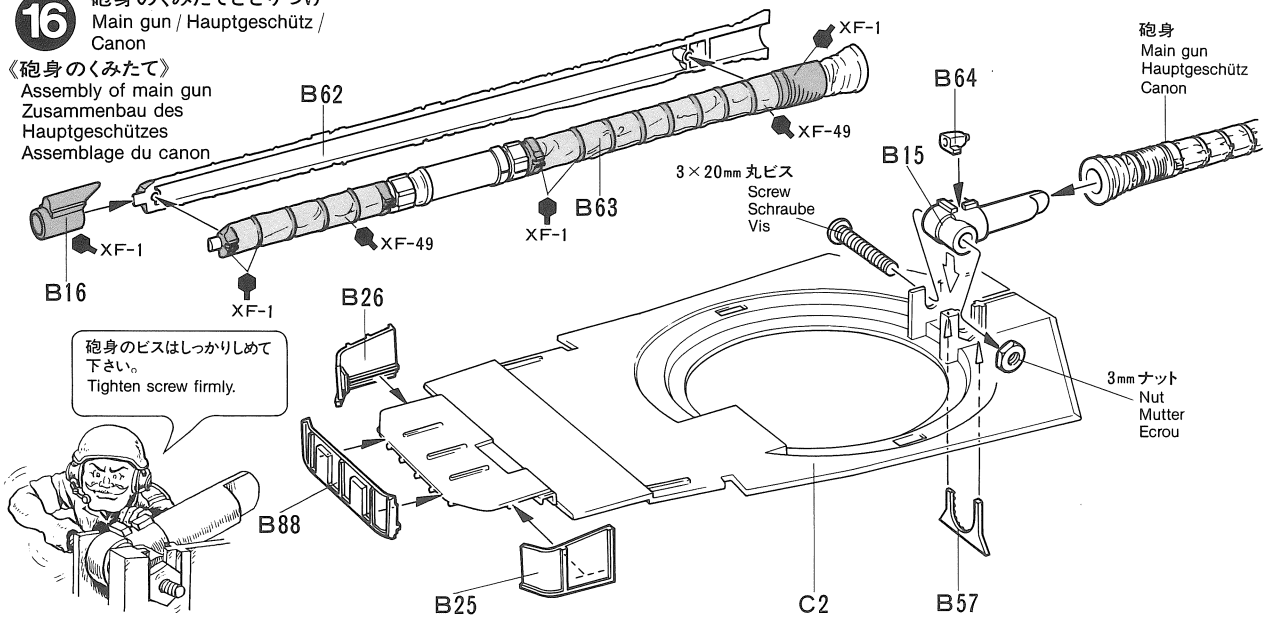

砲身のビスはしっかり締めて下さい。
Tighten screw firmly.

17

砲塔のくみたと
Turret assembly
Turmaufbau
Assemblage de la tourelle

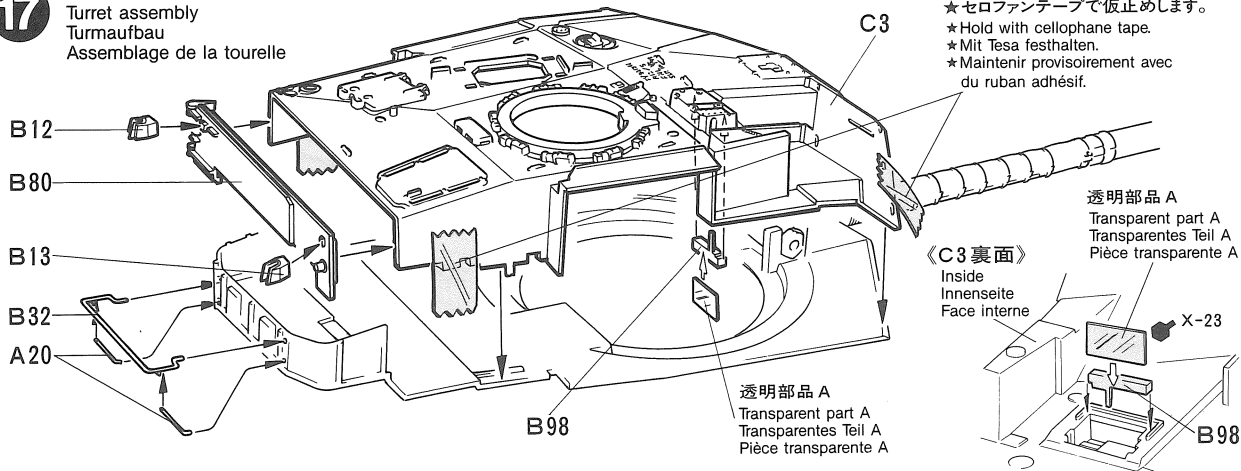

★セロファンテープで仮止めします。
★Hold with cellophane tape.
★Mit Tesafesthalten.
★Maintenir provisoirement avec du ruban adhésif.

《C3裏面》
Inside
Innenseite
Face interne

透明部品 A
Transparent part A
Transparentes Teil A
Pièce transparente A

透明部品 A
Transparent part A
Transparentes Teil A
Pièce transparente A

18

スモークディスチャージャーのとりつけ
Smoke dischargers
Rauchwerfer
Lance-fumigènes

《スモークディスチャージャーのくみため》

Assembly of smoke discharger
Zusammenbau des Rauchwerfers
Assemblage des lance-fumigènes

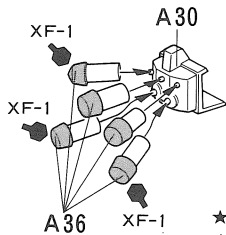

★2個作ります。
★Make 2.
★2 Sätze machen.
★Faire 2 jeux.

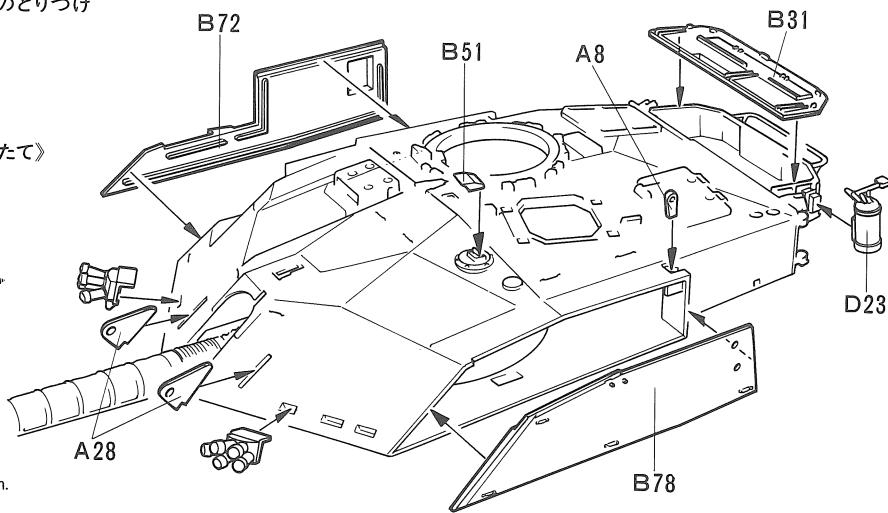

19

物入れのくみため
Turret baskets/tool box
Turmschutz/ Werkzeug-Kasten
Panier de tourelle/caisse à outils

★物入れ(A)と(B)はどちらかを選んでくみためます。
★Select tool box (A) or basket (B).
★Entweder Werkzeug-Kasten (A) oder Gitter (B) wählen.
★Choisir caisse à outils (A) ou panier (B).

《物入れ(A)》

Tool box (A)
Werkzeug-Kasten (A)
Caisse à outils (A)

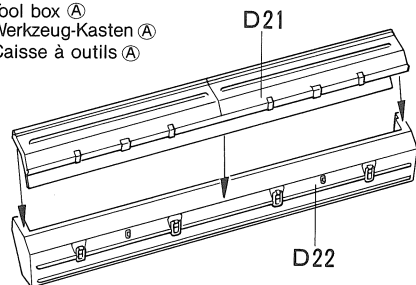

《物入れ(B)》

Basket (B)
Gitter (B)
Panier (B)

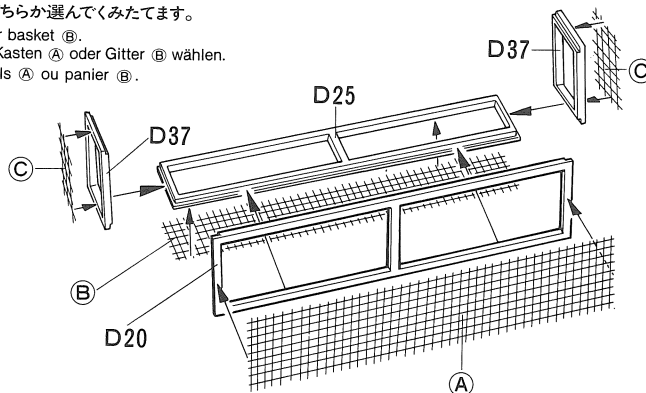

《メッシュの切りとり》

メッシュは下図の原寸図に合わせて切りとります。
★Cut mesh into size/shape shown below.
★Das Gitter wie gezeigt zuschneiden.
★Découper le treillis selon les patrons ci-dessous.

《カモフラージュネット入れ》
Camouflage net bin
Tarnnetz-Korb
Rangement du filet de camouflage

メッシュは左図に合わせて切り取ります。
Cut mesh into size/shape as shown at left.

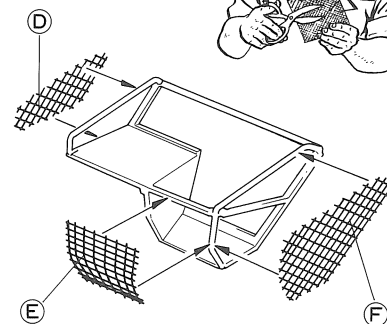
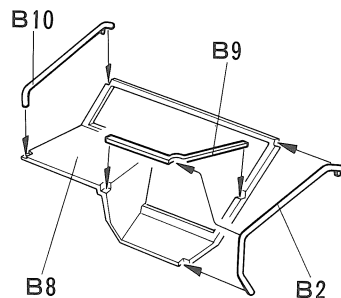
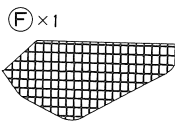
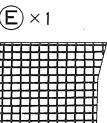
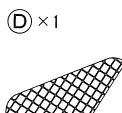
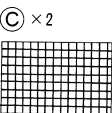
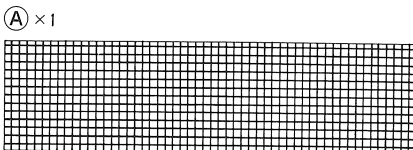

《物入れ(C)》

Basket (C)
Gitter (C)
Panier (C)

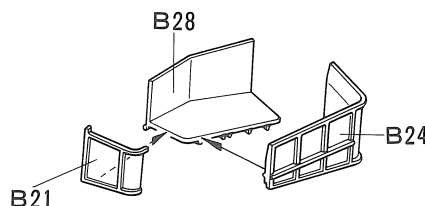

《物入れ(D)》

Basket (D)
Gitter (D)
Panier (D)

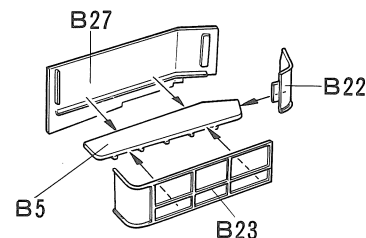

20

物入れのとりつけ Attaching turret tool box/baskets Einbau des Turmschutzes Installation des paniers de tourelle

- ★ B66を可動させるときは切りはなします。
- ★ Cut apart loader's hatch (B66) to open.
- ★ Die Beladungsluke (B66) zum Öffnen auseinanderschneiden.
- ★ Couper la trappe (B66) pour la représenter ouverte

B66
★切りはなします。
★ Cut apart.
★ Auseinanderschneiden.
★ Couper

XF-5:2+X-2:1

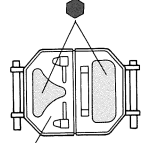

B66

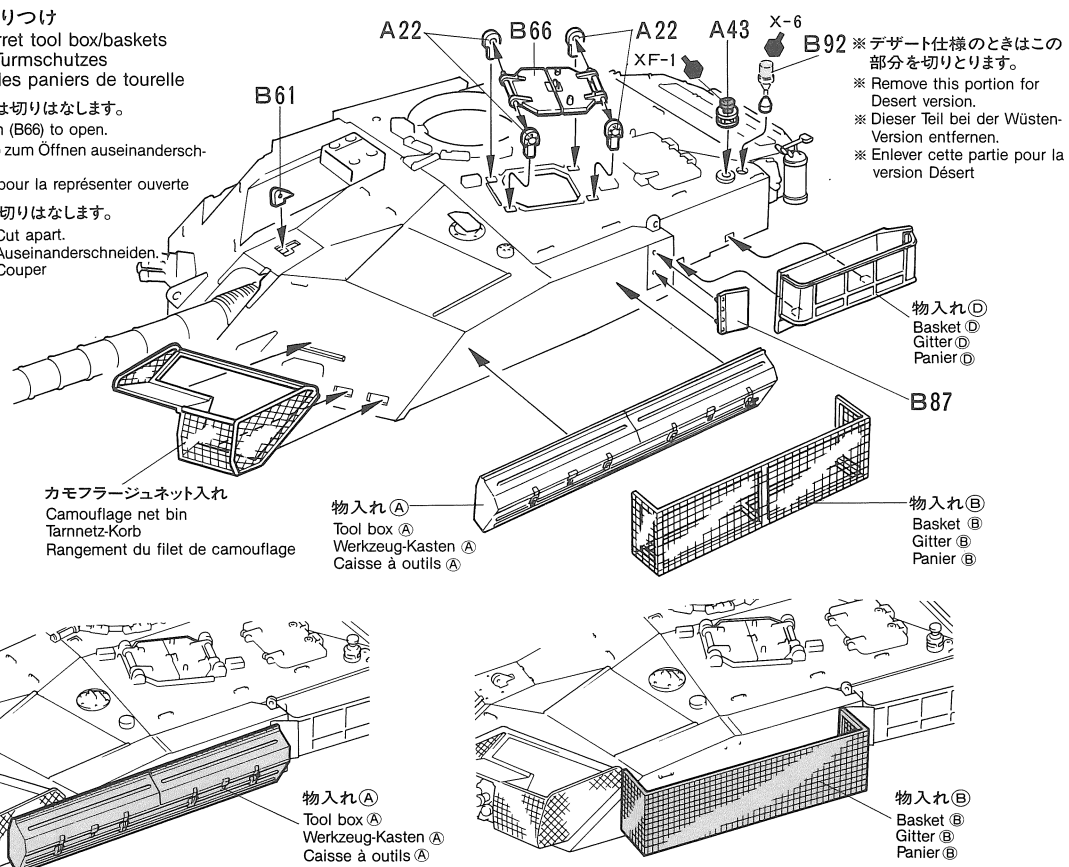

※デザート仕様の場合はこの部分を切りとります。
※ Remove this portion for Desert version.
※ Dieser Teil bei der Wüsten-Version entfernen.
※ Enlever cette partie pour la version Désert

カモフラージュネット入れ
Camouflage net bin
Tarnnetz-Korb
Rangement du filet de camouflage

物入れA
Tool box (A)
Werkzeug-Kasten (A)
Caisse à outils (A)

物入れD
Basket (D)
Gitter (D)
Panier (D)

物入れB
Basket (B)
Gitter (B)
Panier (B)

物入れA
Tool box (A)
Werkzeug-Kasten (A)
Caisse à outils (A)

物入れB
Basket (B)
Gitter (B)
Panier (B)

21

キューボラのとりつけ Commander's cupola Turmkoppel Coupole du chef de char

- ★ 図のように切り込みを入れておりまげて取り付けます。
- ★ Cut and bend as shown.
- ★ Wie gezeigt knicken und schneiden.
- ★ Couper et plier comme indiqué.

透明部品 C
Transparent part C
Transparentes Teil C
Pièce transparente C

《砲塔部品 A》
Turret part A
Turnteile A
Pièces de tourelle A

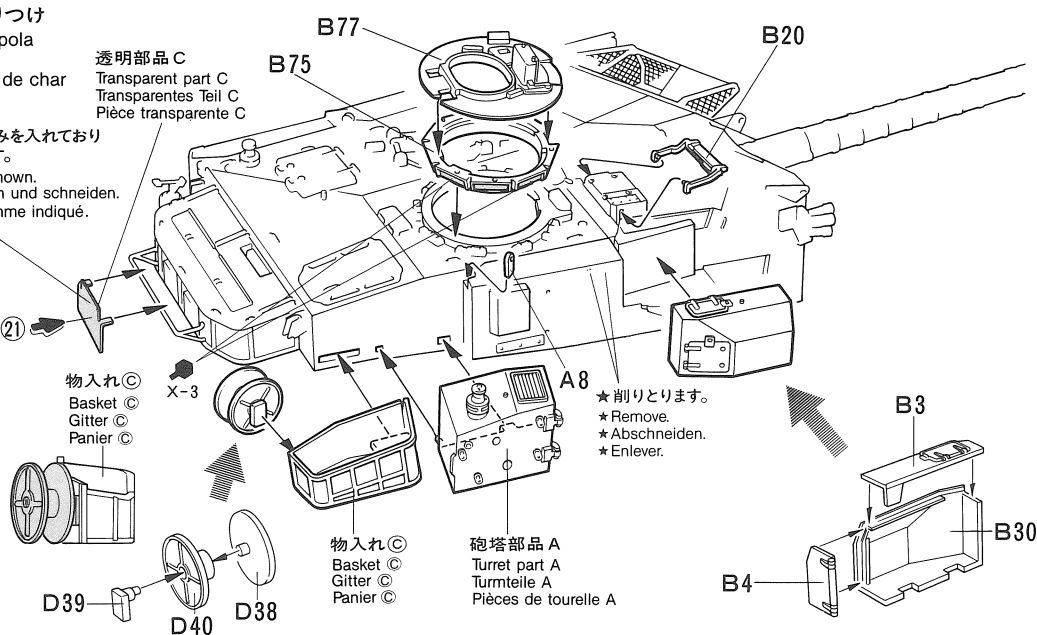
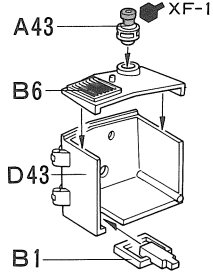

★ 削りとります。
★ Remove.
★ Abschneiden.
★ Enlever.

物入れC
Basket (C)
Gitter (C)
Panier (C)

物入れC
Basket (C)
Gitter (C)
Panier (C)

砲塔部品 A
Turret part A
Turnteile A
Pièces de tourelle A

22

水タンクのくみため Water cans Wasserbehälter Bidons d'eau

《水タンク A》
Water can A
Wasserbehälter A
Bidon d'eau A

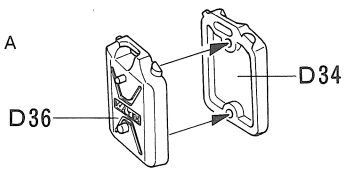

《水タンク B》 Water can B Wasserbehälter B Bidon d'eau B

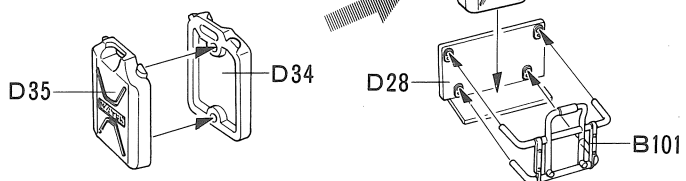

23

水タンクのとりつけ
Attaching water cans
Anbringung der Wasserbehälter
Fixation des bidons d'eau

XF-5:2+X-2:1

《ペリスコープのくみため》

Periscope
Sehrohr
Périscoppe

X-23
透明部品 D
Transparent part D
Transparentes Teil D
Pièce transparente D

水タンク B
Water can B
Wasserbehälter B
Bidon d'eau B

水タンク A
Water can A
Wasserbehälter A
Bidon d'eau A

ペリスコープ
Periscope
Sehrohr
Périscoppe

《機銃のくみため》
Turret machinegun
Turm-Maschinengewehr
Mitrailleuse de tourelle

B67 B76 B70 B74

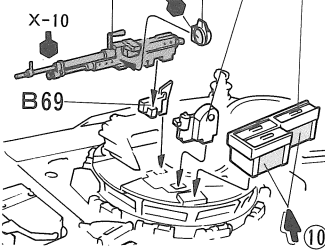

24

砲塔のとりつけ
Turret installation
Einbau des Turmes
Installation de la tourelle

NATO仕様コマンダー
Commander (NATO version)
Kommandeur (NATO-Version)
Chef de char (version OTAN)

これで完成です。不要部品
は次のとおりです。
Parts not used. / Nicht
verwenden. / Non utilisé.
A1, A3, A6, A7, A9, A10,
A11, A26, A27, A29, A31,
A32, B7, B14, B29, B40,
B73, B102, B103

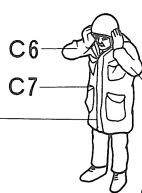

アンテナ
Antenna (7cm)
Antenne

デザート仕様コマンダー
Commander (Desert version)
Kommandeur (Wüsten-Version)
Chef de char (version Désert)

アンテナ
Antenna (7cm, page 6)
Antenne

砲塔
Turret
Turm
Tourelle

車体
Hull
Wanne
Coque

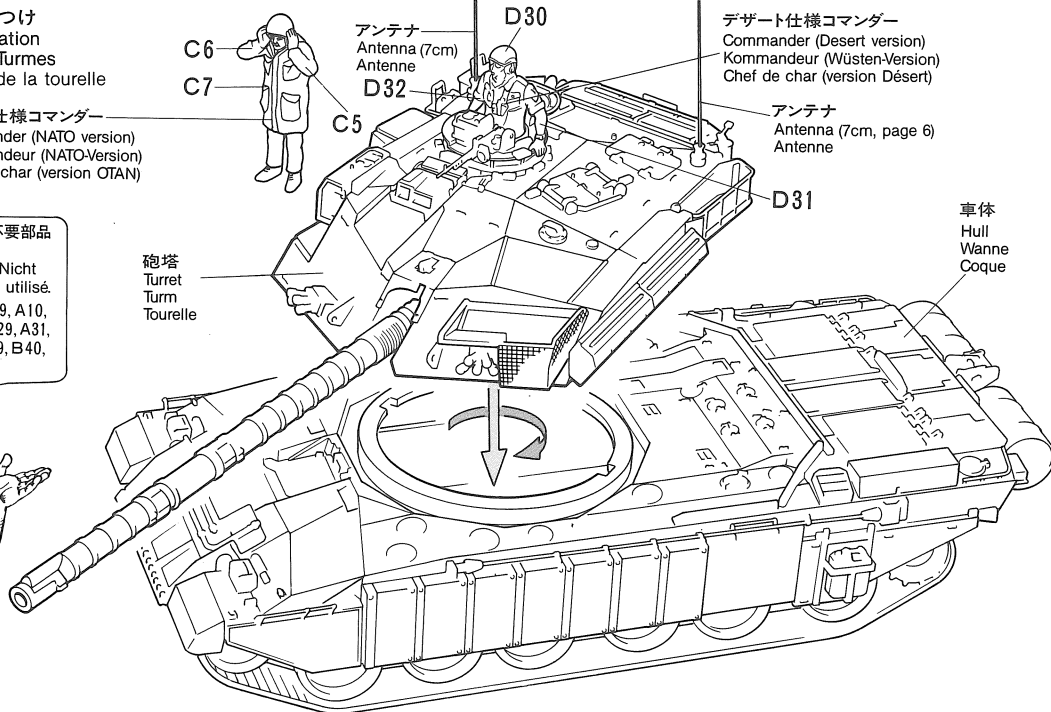

PAINTING

《デザートチャレンジャーの塗装》

チャレンジャー戦車は、工場から出てきたばかりの新車の状態では、原則としてオリブ・グリーンの一色で塗装されています。その後、車輛を受け取った部隊で、まわりの地形に合わせて、最大限に効果が発揮できるカモフラージュを行います。砂漠が舞台の湾岸戦争時にはデザートイエロー1色で塗装されていました。また、NATO軍仕様は、特定のパターンはなく、ブラック部分が1/3、ダークグリーン部分が2/3の割合の2色迷彩となっています。なお、車体の細部やコマンダー人形の塗装については、組み立て図中に示しましたので参考にして下さい。また人形は右図を参考にデザート仕様、NATO軍仕様の迷彩色に仕上げして下さい。

《デザート仕様》

Desert version
Wüsten-Version
Version Désert

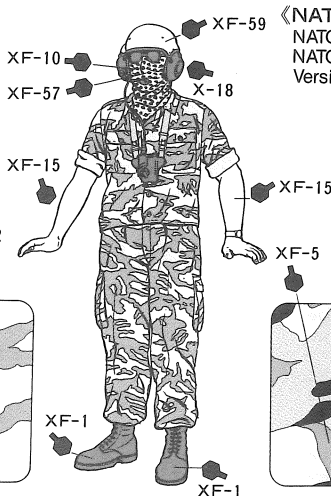

《NATO軍仕様》

NATO version
NATO-Version
Version OTAN



APPLYING DECALS

《スライドマークのはり方》

- ①はりたいマークをハサミで切りぬきます。
- ②マークをぬるま湯に10秒ほどひたしてからタオル等の上におきます。
- ③台紙のはしを手でもち、貼る所にマークをスライドさせてモデルに移して下さい。
- ④指に少し水をつけてマークをぬらしながら、正しい位置にずらしします。
- ⑤やわらかい布でマーク内側の気泡をおし出しながら、おしつけるようにして水分をとります。

PAINTING THE CHALLENGER 1 Mk.3

When received from the factory, the Challenger is finished in overall dark green. Camouflage painting is done by each unit according to their requirements. When used in desert areas, they are painted a mono-tone sand color. NATO units operating in Europe normally employ a two-tone scheme of an irregular black pattern on the dark green base. Detail painting is called out during construction and should be done at that time.

DECAL APPLICATION

1. Cut off decal from sheet.
2. Dip the decal in tepid water for about 10 sec. and place on a clean cloth.
3. Hold the backing sheet edge and slide decal onto the model.
4. Move decal into position by wetting decal with finger.
5. Press decal gently down with a soft cloth until excess water and air bubbles are gone.

BEMALUNG DES CHALLENGER 1 MK.3

Ab Werk ist der CHALLENGER überall dunkelgrün lackiert. Die Bemalung in Tarnfarbe übernimmt jede Einheit entsprechend den jeweiligen Anforderungen selbst. Bei Einsatz des Fahrzeugs in Wüstengebieten wird es einfarbig in Sandfarbe bemalt.

Nato-Einheiten mit Einsatz in Europa verwenden ein zweifarbiges Schema eines unregelmäßigen schwarzen Musters auf dunkelgrünem Untergrund. Die Einzelteilbemalung sollte vor dem Zusammenbau erfolgen.

ANBRINGUNG DES ABZIEHBILDES

1. Abziehbild vom Blatt ausschneiden.
2. Das Abziehbild ungefähr 10 Sek. in lauwarmes Wasser tauchen, dann auf sauberen Stoff legen.
3. Die Kante der Unterlage halten und das Abziehbild auf das Modell schieben.
4. Das Abziehbild an die richtige Stelle schieben und dabei mit dem Finger das Abziehbild naßmachen.
5. Das Abziehbild mit weichem Stoff ganz andrücken, bis kein überflüssiges Wasser und keine Luftblasen mehr vorhanden sind.

DECORATION DU CHALLENGER 1 Mk.3.

A la sortie d'usine, le Challenger porte une livrée vert foncé. Le camouflage est effectué en unités selon les besoins. Lors d'une mise en œuvre dans les régions désertiques, les Challengers sont entièrement peints en couleur sable. Les unités de l'OTAN opérant en Europe utilisent un camouflage irrégulier 2 tons constitué de zones noires apposées sur la base vert foncé. La peinture des détails doit s'effectuer lors du montage du modèle.

APPLICATION DES DECALCOMANIES

1. Découpez la décalcomanie de sa feuille.
2. Plongez la décalcomanie dans de l'eau tiède pendant 10 secondes environ et poser sur un linge propre.
3. Retenez la feuille de protection par le côté et glissez la décalcomanie sur le modèle réduit.
4. Placez la décalcomanie à l'endroit voulu en la mouillant avec un de vos doigts.
5. Pressez doucement la décalcomanie avec un tissu doux jusqu'à ce que l'eau en excès et les bulles aient disparu.

MARKINGS

《デザート仕様》
Desert version

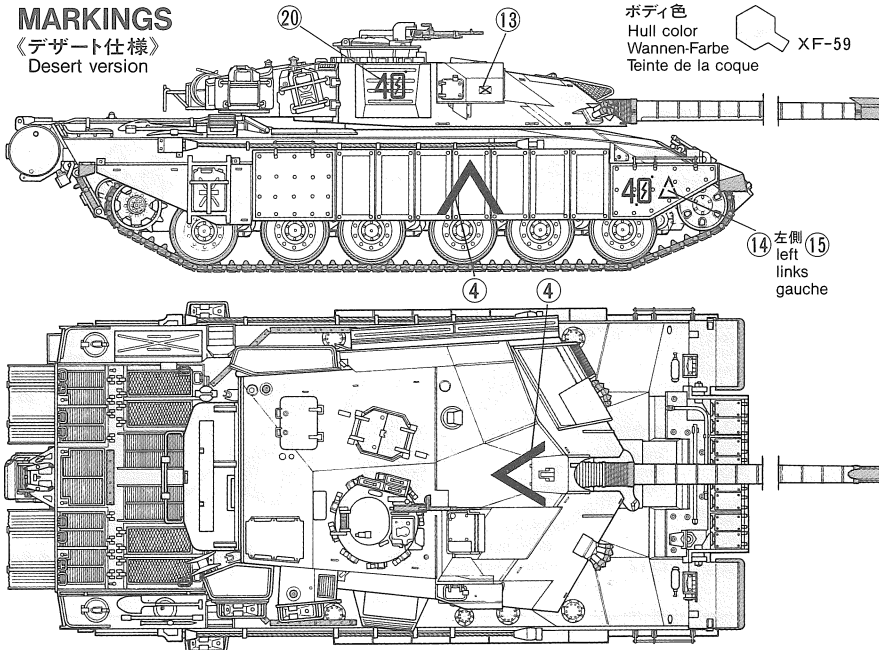

※デザート仕様の別タイプのマーキングは箱側面を参考にして下さい。
※ Refer to box art for other markings.
※ Andere Markierungen siehe Abbildung auf der Schachtel.
※ Se référer à la boîte pour autres marquages.

《NATO軍仕様》
NATO version

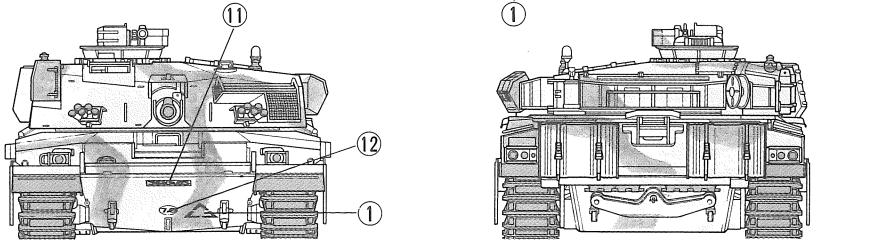
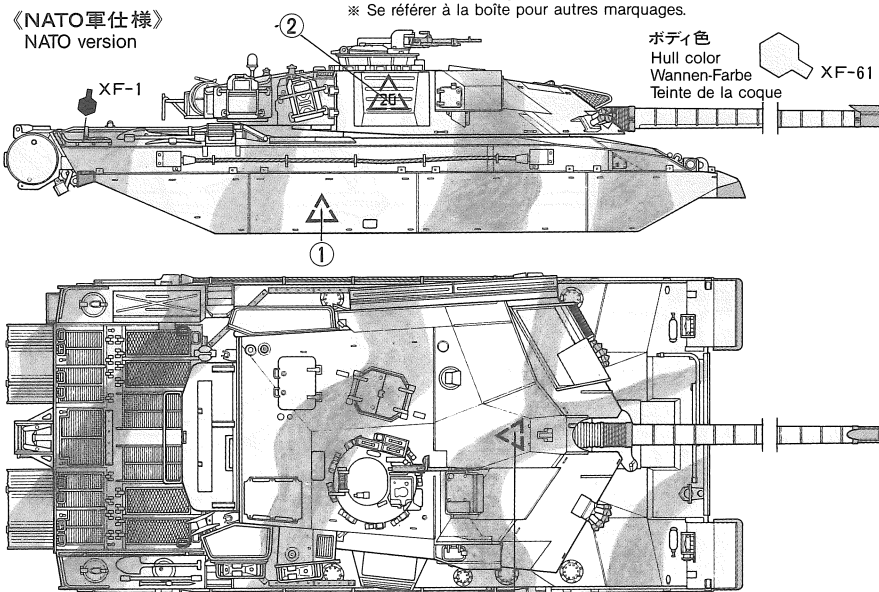

CHALLENGER 1 (Mk.3)

1/35 イギリス陸軍主力戦車デザートチャレンジャー

部品をなくしたり、こわしてしまった方は、このカードの必要部品を丸でかこみ代金を現金書留又は定額小為替で田宮模型アフターサービス係までお申し込み下さい。その際あなたの住所、氏名、電話番号、郵便番号を1字ずつはっきりとお書き下さい。
●また振替料金が安く、便利な郵便振替もご利用下さい。

For Japanese use only!

A 部品 (1枚)	370円
B 部品	520円
C 部品	520円
D 部品	820円
車体下部	370円
キャタピラ	220円
金具袋詰 (ビス類、ポリキャップ、メッシュ、透明部品)	170円
マーク	170円
説明図	220円

★ITEM
35154



田宮模型
静岡市恵原3-7 〒422

0795

PRINTED IN PHILIPPINES