

M4 SHERMAN



1/35th MILITARY MINIATURE SERIES NO.190

(EARLY PRODUCTION)

1/35 ミリタリーミニチュアシリーズ NO.190

アメリカM4シャーマン戦車(初期型)



The M4 Sherman medium tank series was not only the main U.S. Army armored vehicle during WW2, it was the motive power that brought victory for the allies during the conflict. With more than 55,000 produced in all variations, it was the most widely produced tank during the war. The five major variants of the M4 to the M4A4 were designated by the hull and engine used. The M4 used an angular shaped welded hull, and the Continental R975-C1 radial aircraft engine. Although powerful and proven, its high center propeller shaft gave the hull a tall profile. Suspension was a rugged and simple design, known as VVSS (Vertical Volute Spring Suspension), with three units (or bogies) on each side, and each with two road wheels.

Die Baureihe der mittelgroßen M4 Sherman-Panzer war nicht nur das hauptsächlich eingesetzte US-Panzerfahrzeug im Zweiten Weltkrieg, sie war auch die triebende Kraft, welche den Alliierten den Sieg in dieser Auseinandersetzung brachte. Mit mehr als 55.000 in allen Variationen produzierten Einheiten war er mit Abstand der während des Krieges am meisten gebaute Panzer. Die fünf Hauptvarianten von M4 bis M4A4 sind durch den Rumpf und den eingebauten Motor gekennzeichnet. Der M4 besaß einen winkligen, geschweißten Rumpf und den Continental R975-C1 Flugzeug-Sternmotor. Die Aufhängung war sehr stabil und von einfacher Konstruktion, bekannt unter dem Namen VVSS (Senkrechte Schneckenfeder-Aufhängung), mit drei Einheiten (oder Schwingen) auf

Le char moyen M4 Sherman n'est pas simplement le principal véhicule blindé américain employé durant la seconde guerre mondiale, il est également l'un des principaux instruments de la victoire alliée lors de ce conflit. Avec plus de 55.000 unités sorties de chaîne, toutes versions confondues, le Sherman est le char le plus produit durant la guerre. Les cinq variantes principales du M4 au M4A4 se différencient par leurs caisses et groupes propulseurs respectifs. Le M4 avait une caisse soudée de forme anguleuse et montait un moteur radial d'aviation Continental R975-C1. La suspension simple et robuste désignée par l'abréviation VVSS (Vertical Volute Spring Suspension - Suspension à ressorts hélicoïdaux verticaux) était constituée de trois bogies de chaque côté, chaque bogie

第二次大戦で連合軍の勝利の原動力となったアメリカの中戦車シャーマンシリーズは、1942年2月から45年7月までの間に49,234輛が生産されました。車体やエンジン等の違いにより多くのタイプが登場しましたが、M4は最初に制式化されたタイプで、溶接装甲の車体に鑄造砲塔を搭載しています。エンジンは、航空機用を転用した空冷星形のコンチネンタルR975-C1ガソリンエンジンで、最大350馬力の出力は、前進5段・後進1段のギヤ式変速と前部駆動・緩旋回方式の制御差動機で伝達されます。走行装置は垂直ボリュート・スプリング懸架装置と狭軌型履帯となっており、30.3tの戦闘重量で出力重量比10.5hp/t、接地圧6.2kg/cm²。最大速度38.6km/h、行動距離約193kmという機動性を発揮します。乗員は5名で、最大装甲厚は50.8mm。M3型37.5口径75mm戦車砲は、M61徹甲弾で初速868m/sという威力を発揮しました。また副武装としてM2型12.7mm対空機銃1挺とM1919A4型7.62

0595 ©1995 TAMIYA

The transmission was 5-speed forward plus reverse. Early production M4's had a 3-piece front transmission cover, and a cast one-piece steel turret mounting a 75mm main gun. For added protection, applique armor plates were added to the turret, hull sides and just in front of the forward hull hatches. Production of the M4 began in July 1942, five months later than the cast hulled M4A1. It was first deployed during the Italian campaign in May 1943. Although outgunned by the German Panzers, the M4's superb reliability, mobility and superior numbers, compensated for the smaller weapon. M4 Sherman tanks saw action on every front, from its introduction in Italy, to the end of the conflict.

jeder Seite und jede davon mit zwei Laufrädern. Der Antrieb besaß 5 Vorwärtsgänge und einen Rückwärtsgang. Die M4's der Anfangsproduktion hatten eine dreiteilige Antriebsabdeckung vorne und einen einteilig gegossenen Stahlurm mit einer 75mm Hauptkanone. Die Produktion des M4 begann im Juli 1942, fünf Monate später folgte der M4A1 mit Gußrumpf. Er wurde erstmalig während der Italien-Offensive im Mai 1943 ausgeliefert. Obwohl den Deutschen Panzern bewaffnungsmäßig unterlegen, gleichen die M4's diesen Nachteil durch enorme Zuverlässigkeit, Beweglichkeit und ihre größere Zahl aus. Die M4 Sherman Panzer kamen an jeder Front zum Zuge, angefangen mit dem Ersteinsatz in Italien bis zum Ende des Krieges.

comportant deux roues de route. La transmission était cinq rapports avant et une marche arrière. Les M4 de début de production avaient un carter de transmission avant en trois parties et une tourelle monobloc moulée avec un canon principal de 75 mm. Pour accroître la protection, des plaques de blindage étaient rapportées sur la tourelle, les flancs de caisse et juste en avant des trappes de caisse avant. La production du M4 commença en juillet 1942, cinq mois après celle du M4A1 caisse moulée. Il fut déployé pour la première fois en Italie en mai 1943. Bien que dépassé en terme de puissance de feu par les Panzers, le M4 compensait ce déséquilibre par sa mobilité, sa fiabilité et sa supériorité numérique. Les M4 Sherman furent employés sur tous les fronts jusqu'à la fin du conflit.

mm機銃2挺、M3型50.8mm発煙弾発射筒を備えています。生産は、構造変更等の関係でM4A1の生産開始から5ヶ月遅れの1942年7月に始まり、1944年1月までに6,748輛を生産。1943年8月までの間にプレスト・スチール・カー社で生産された最初の1,000輛は3ピース型ギヤハウジングを備え、旧型防盾のM34型砲架を装備するタイプと新型防盾のM34A1型砲架のタイプがありました。また生産中に、車体前部の固定機銃の廃止や、車体前方の2つのハッチの装甲防御力強化などの設計変更も行われています。アメリカ陸軍は42/43年型編制の一個機甲師団あたり168~232輛のM4を装備し、イギリス陸軍でもM4をシャーマンI型として装備しました。M4の実戦への初参加は1943年5月のイタリア戦線で、その後もノルマンディー戦をはじめとしてヨーロッパの全ての戦闘に参加。攻撃力や機動性などの性能面はもちろん、高い信頼性や実用性を生かして、機甲部隊の中心となって活躍したのです。

1/35M4シャーマン(和英独仏)

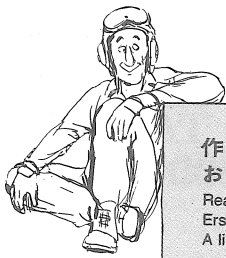

作る前には必ず
お読み下さい。
Read before assembly.
Erst lesen — dann bauen.
A lire avant assemblage.

★お買い求めの際、または組み立ての前には必ずキットの内容をお確かめ下さい。
★組み立てに入る前に、説明図をよく見て、全体の流れをつかんで下さい。
★接着剤、塗料は、必ずプラスチック用をお使い下さい。(別売)
★接着剤や塗料を使用する際は、十分換気に気をつけて下さい。
★Study the instructions thoroughly before assembly.
★Use plastic cement and paints only (available separately).
★Use cement sparingly and ventilate room while constructing.
★Vor Baubeginn die Bauanleitung genau durchlesen.

★Nur Klebstoff und Farben für Plastik verwenden (separat erhältlich).
★Nicht zuviel Klebstoff verwenden. Der Raum sollte beim Basteln gut gelüftet sein.
★Bien étudier les instructions de montage.
★Utiliser uniquement une colle et des peintures spéciales pour le polystyrène (disponibles séparément).
★Utiliser aussi peu que possible la colle et aérer la pièce pendant la construction.

★下図の工具を用意して下さい。

★Tools recommended
★Benötigtes Werkzeug
★Outils nécessaires
接着剤 (プラスチック用)

Cement
Kleber
Colle

ニッパー
Side cutter
Zwickzange
Pince coupante

ナイフ
Modeling knife
Modellermesser
Couteau de modéliste

ピンセット
Tweezers
Pinzette
Précèles

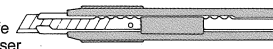
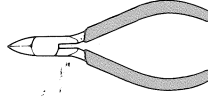

● 塗装指示のマークです。タミヤカラーのカラーナンバーで指示しました。
This mark denotes numbers for Tamiya Paint colors.

TS-1	● レッドブラウン / Red brown / Rotbraun /
XF-64	Rouge brun
TS-5	● オリーブドラブ / Olive drab / Braun-Oliv /
XF-62	Vert olive
TS-46	● ライトサンド / Light sand / Hell-Sandfarben /
XF-59	Sable clair
X-2	● ホワイト / White / Weiß / Blanc
X-10	● ガンメタル / Gun metal / Metall-Grau / Gris acier
X-11	● クロームシルバー / Chrome silver / Chrom-Silber / Aluminium chromé
X-12	● ゴールドリーフ / Gold leaf / Gold glänzend / Doré
X-18	● セミグロスブラック / Semi gloss black / Seidenglanz Schwarz / Noir satiné
XF-1	● フラットブラック / Flat black / Matt Schwarz / Noir mat
XF-2	● フラットホワイト / Flat white / Matt Weiß / Blanc mat
XF-9	● ハルレッド / Hull red / Rumpf Rot / Rouge brique
XF-10	● フラットブラウン / Flat brown / Matt Braun / Brun mat
XF-15	● フラットフレッシュ / Flat flesh / Fleischfarben/matt / Chair mate
XF-49	● カーキ / Khaki / Khaki / Kaki
XF-52	● フラットアース / Flat earth / Erdfarbe / Terre mate
XF-56	● メタリックグレイ / Metallic grey / Grau-Metallic / Gris métallisé
XF-57	● バフ / Buff / Lederfarben / Chamois

1

ギヤーハウジングのくみため
Transmission cover
Antriebsabdeckung
Carter de transmission

★ 3ピース、1ピースギヤーハウジングどちらかを選んでくみためして下さい。

★Select the 3-piece or one-piece cast cover.
★Es kann die dreiteilige oder die in einem Stück gegossene Abdeckung gewählt werden.
★Choisir carter monobloc ou en 3 éléments.

《3ピースギヤーハウジング》

3-piece
Dreiteilig
3 éléments

D5

F 36

F 38

D5

F 37

F 25

F 26

車体下部
Lower hull
Bodenwanne
Coque inférieure

《1ピースギヤーハウジング》

One-piece
Einteilig
Monobloc

A 9

B 24

B 26

A 8

車体下部
Lower hull
Bodenwanne
Coque inférieure

★きれいに切りとります。
★Remove.
★Entfernen.
★Enlever.

B 26

2 リヤパネルのとりつけ
Rear panel
Heckpanel
Panneau arrière

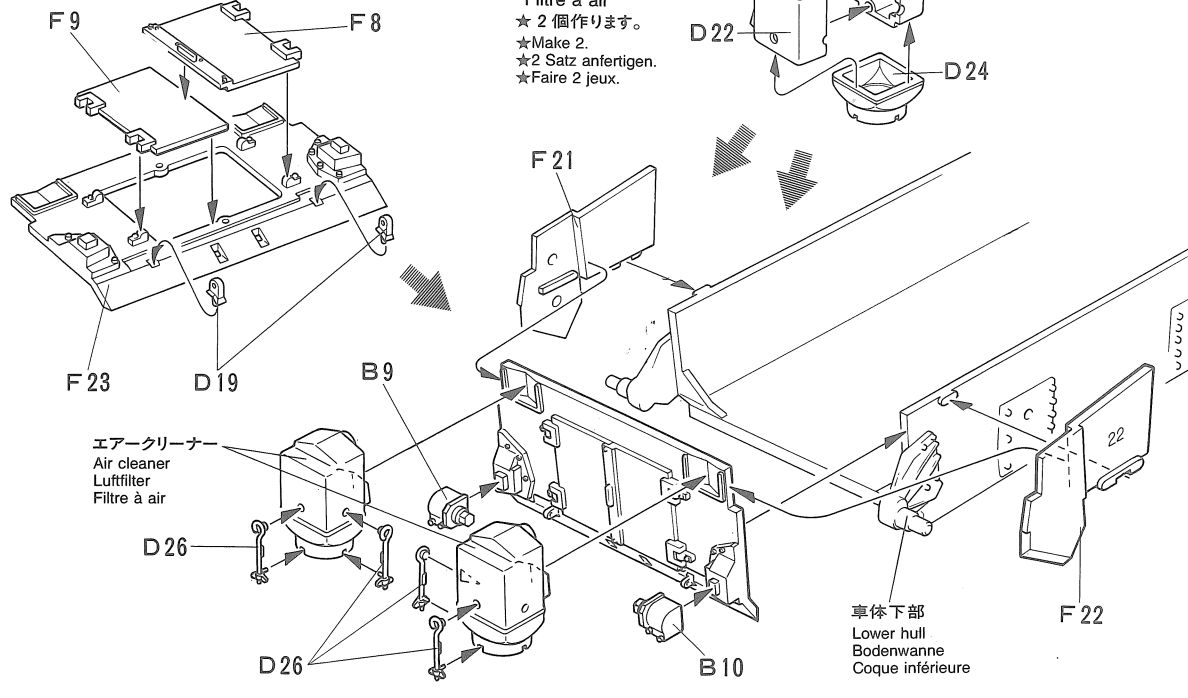

《エアークリーナー》
Air cleaner
Luftfilter
Filtre à air
★2個作ります。
★Make 2.
★2 Satz anfertigen.
★Faire 2 jeux.

エアークリーナー
Air cleaner
Luftfilter
Filtre à air

車体下部
Lower hull
Bodenwanne
Coque inférieure

3 ホイールのくみため
Wheel assembly
Rad-Zusammenbau
Assemblage des roues

《アイドラーホイール》★2個作ります。
★Make 2.
★2 Satz anfertigen.
★Faire 2 jeux.
Idler wheel
Spannrad
Poulie-guide

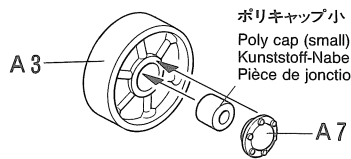

《ドライブスプロケット》★《A》、《B》どちらか選んで2個作ります。
★Select A or B and make 2.
★A or B wählen und 2 Satz anfertigen.
★Choisir A ou B et faire 2 jeux.
Drive sprocket
Kettentreibrad
Barbotin

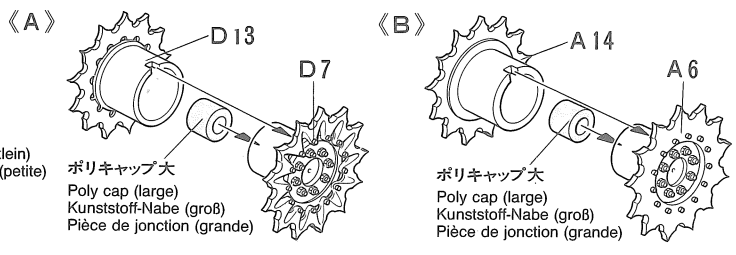

《サスペンション左》
Left bogie
Linke Schwinge
Bogie gauche

★3個作ります。
★Make 3.
★3 Satz anfertigen.
★Faire 3 jeux.

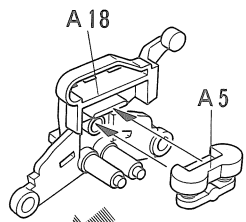

《サスペンション右》
Right bogie
Rechte Schwinge
Bogie droit

★3個作ります。
★Make 3.
★3 Satz anfertigen.
★Faire 3 jeux.

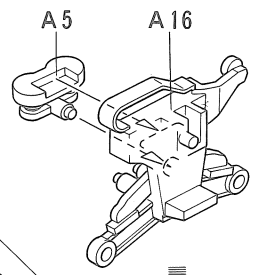

★径が小さい方が
表側になります。
★Outside.
★Außenseite.
★Extérieur.

D32
スポークホイール
Spoked wheel
Speichenrad
Roue à bâtons

A1
プレスホイール
Pressed wheel
Gepreßtes Rad
Roue estampée

★ホイールはどちらか選んでとりつけます。
★Select either.
★Auswählen.
★Choisir l'une ou l'autre.

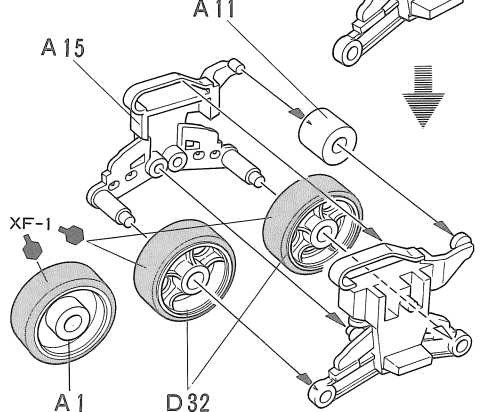
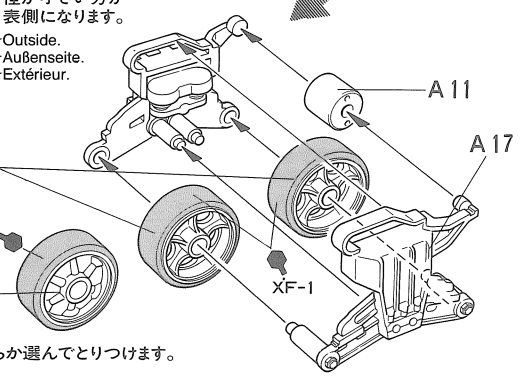

4

ホイールのとりつけ
Attaching wheels
Einbau der Räder
Fixation des roues

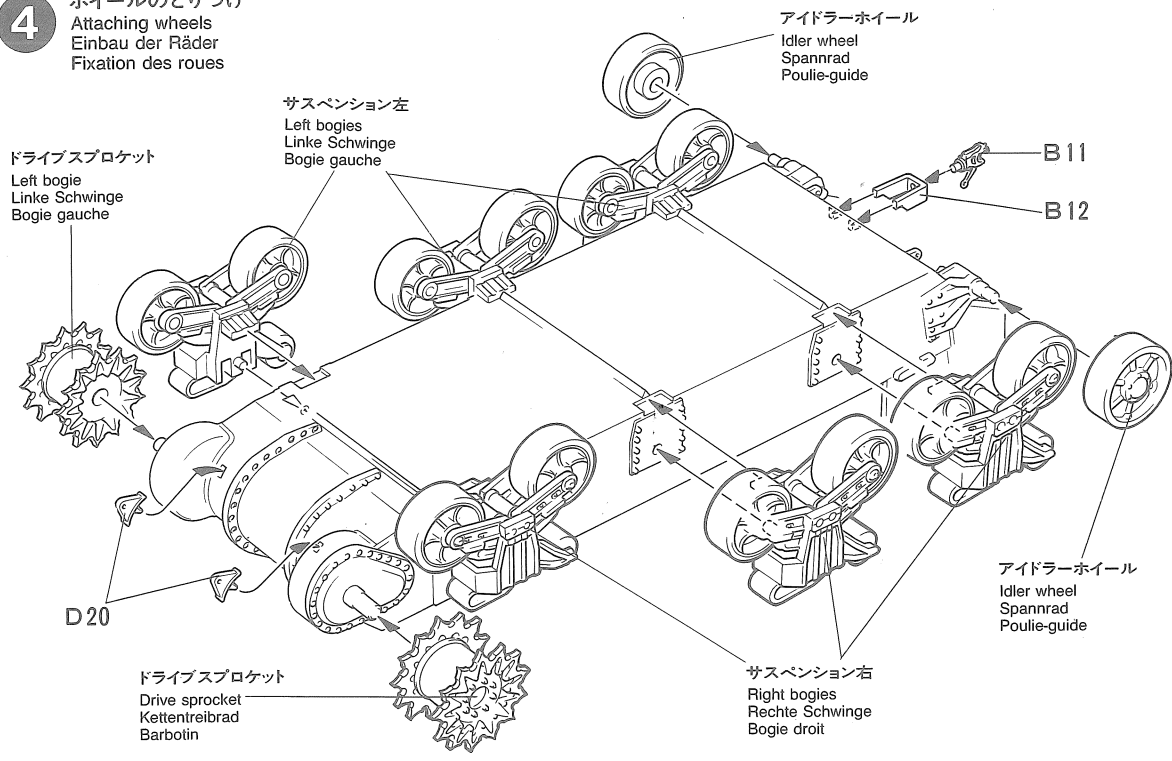

5

エンジンカバーのとりつけ
Engine cover
Motorhaube
Capot moteur

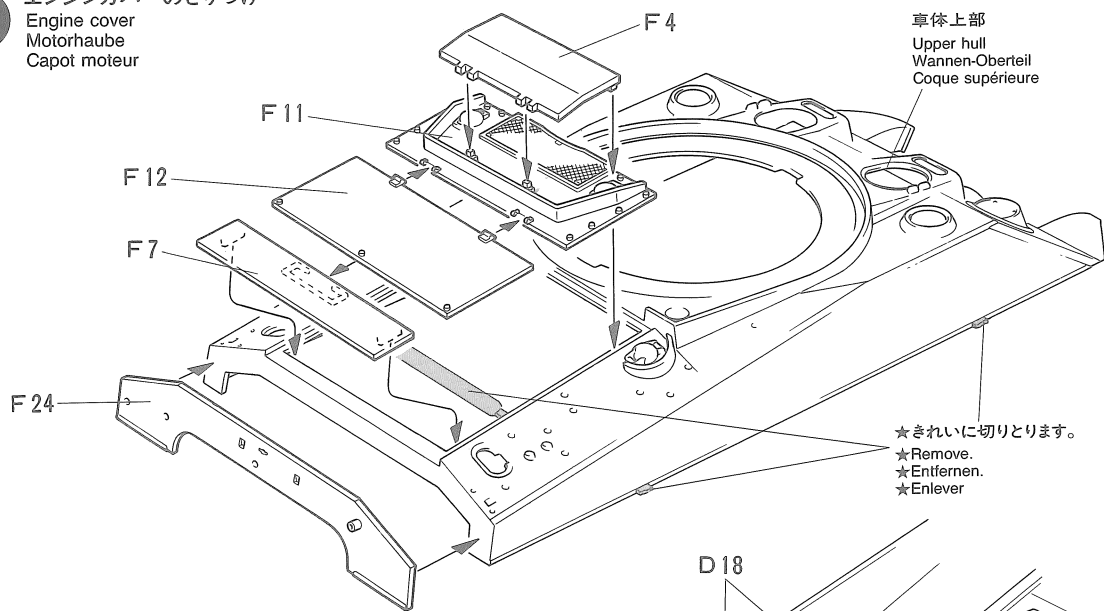

《人形(ドライバー)の塗装》
Painting figure
Bemalung der Figur
Décoration de la figurine

車体上部(裏側)
Upper hull (inside)
Wannen-Oberteil (Innenseite)
Coque supérieure (face interne)

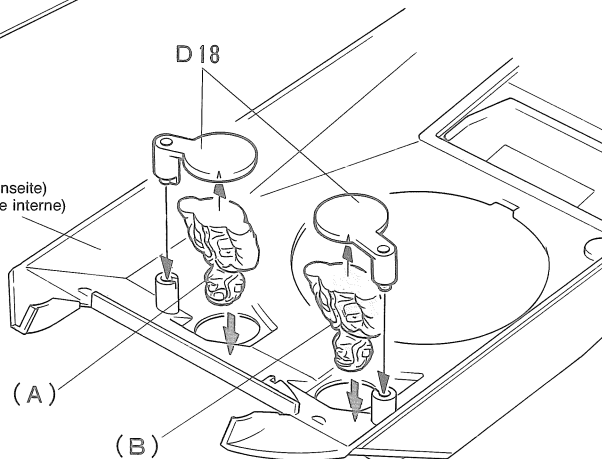
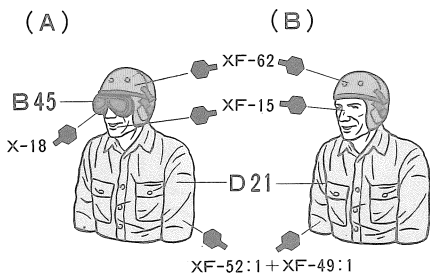

6 車体上部部品のとりつけ
 Attaching upper hull parts
 Anbau der Wannenteile
 Equipements de la coque

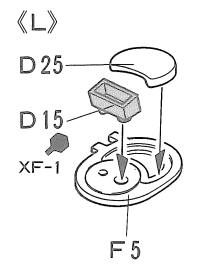
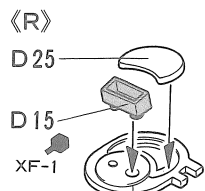

X-2 又は X-11
 レンズ面
 Linse
 Linse
 Verre

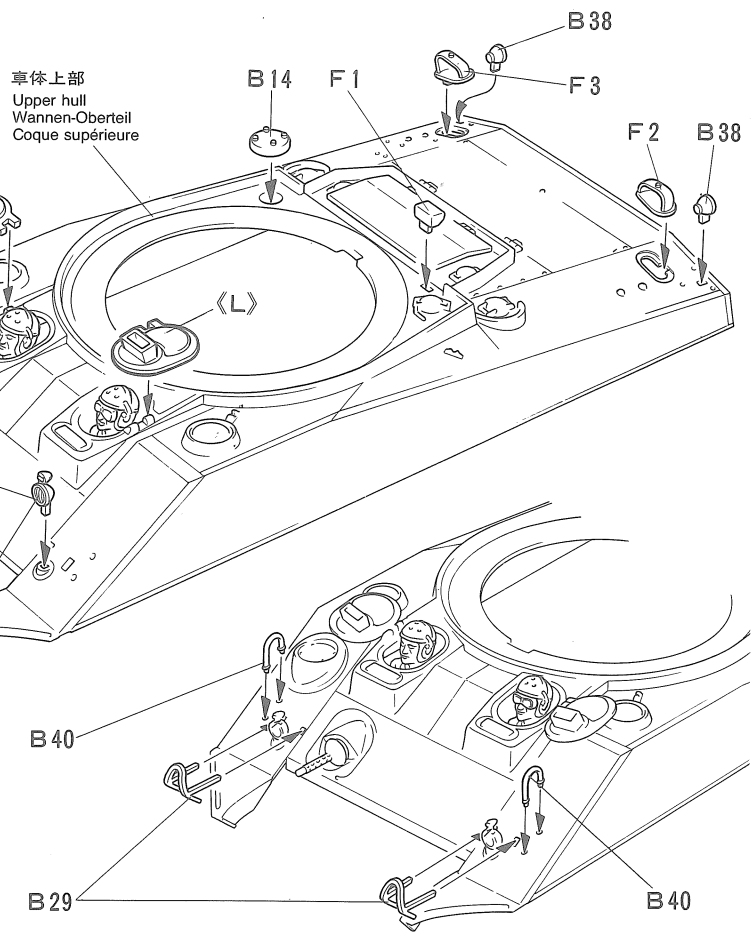

7 工具のとりつけ
 Attaching tools
 Werkzeug-Einbau
 Fixation d'outillage

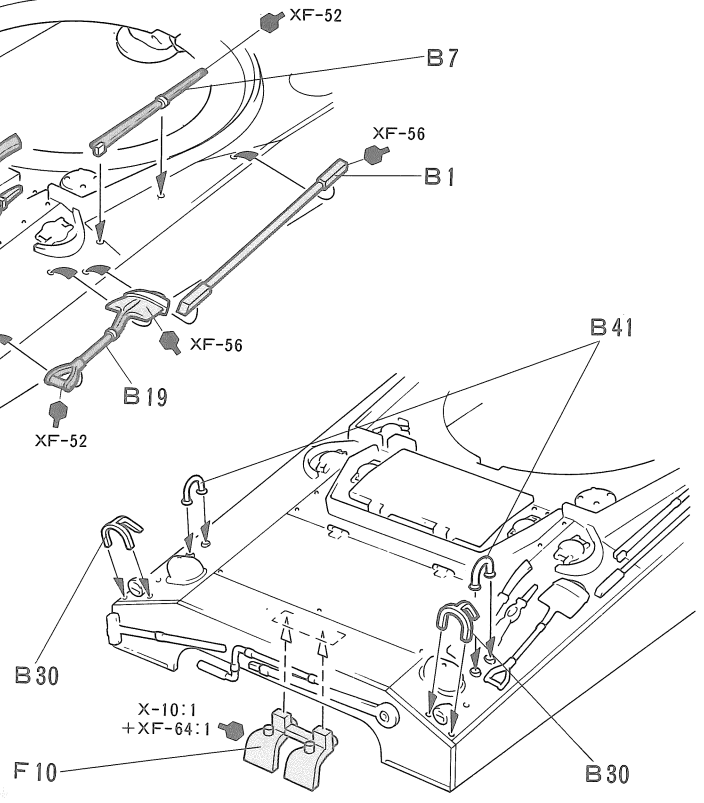
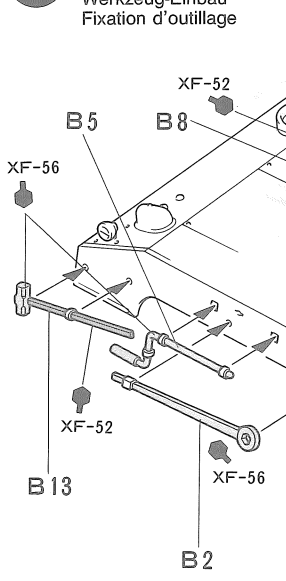

8 主砲のくみ立て
75mm Main gun
75mm-Hauptgeschütz
Canon 75mm

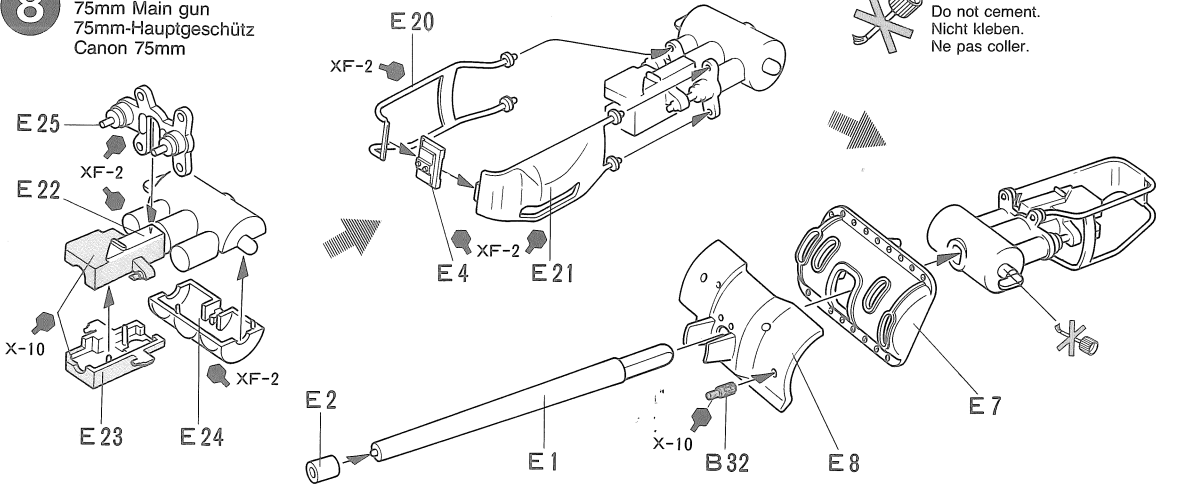

9 砲塔のくみ立て
Turret assembly
Turm-Zusammenbau
Assemblage de la tourelle

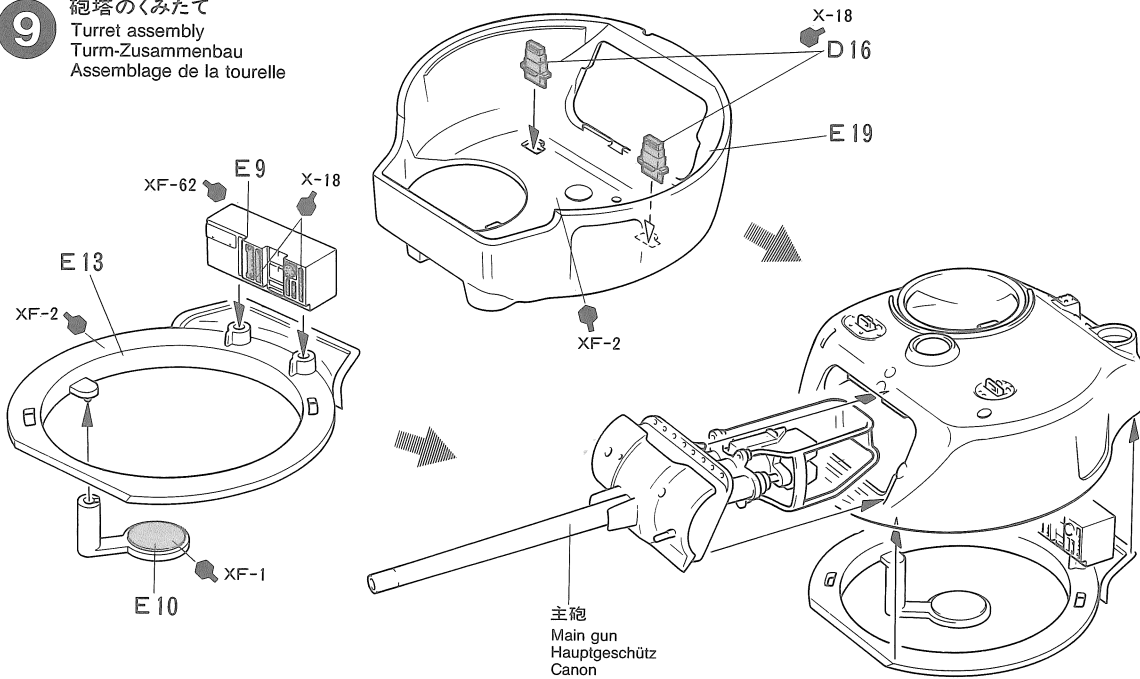

10 砲塔部品のとりつけ
Attaching turret parts
Anbau der Turmteile
Equipements de tourelle

★E16、E17は人形(●)でとりつける腕に合わせてとりつけます。
★Attach E16 & E17 to fit figure's arms (step ●).
★E16 & E17 so ankleben, daß sie an die Arme an der Figur passen (Stufe ●).
★Fixer E16 & E17 en ajustant aux bras de la figurine (l'étape ●).

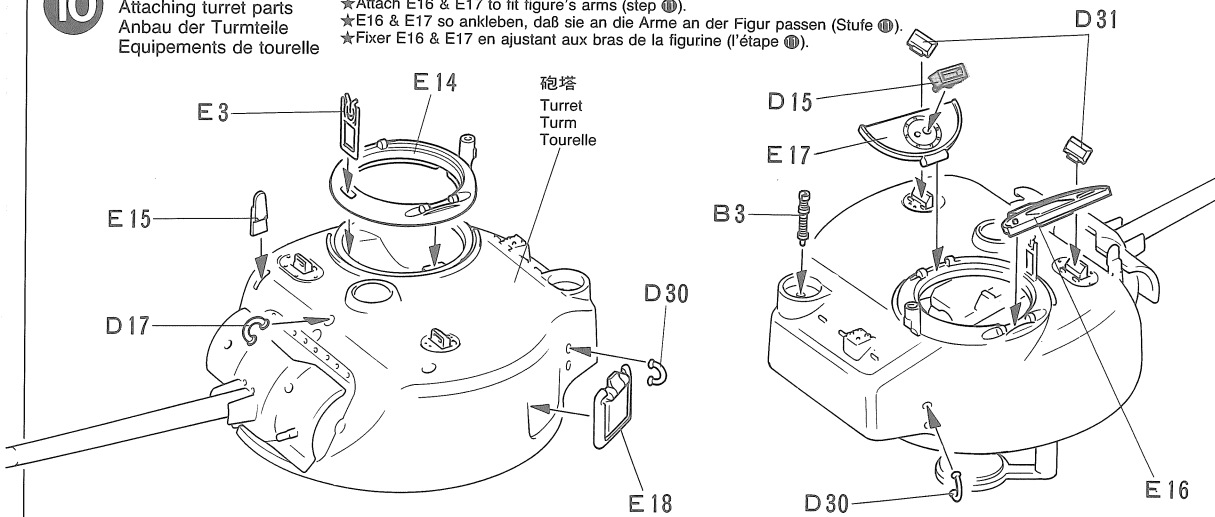

11

砲塔、車体上部のとりつけ
 Attaching upper hull & turret
 Anbringung des Wannen-Oberteils und des Turms
 Installation de la tourelle

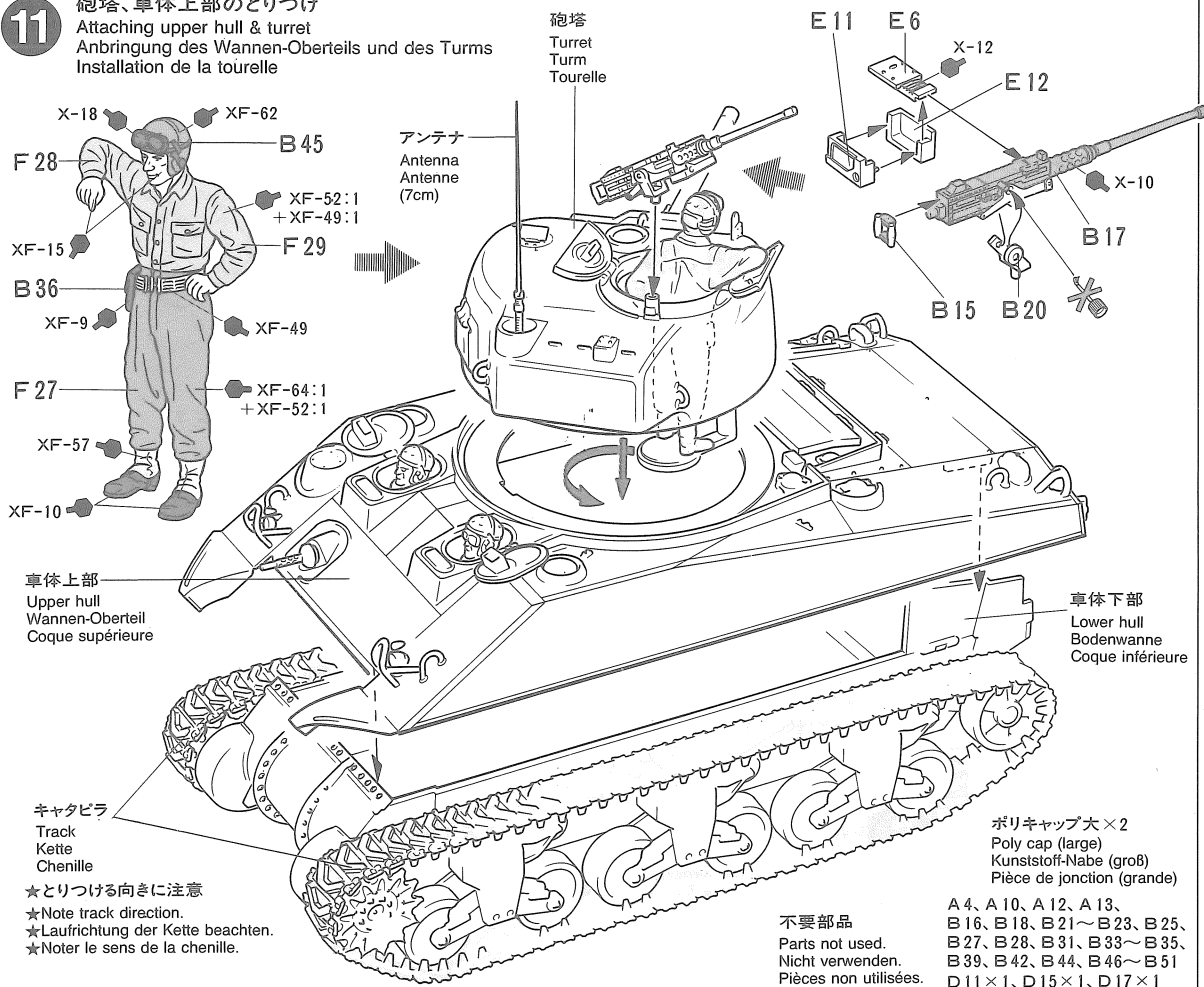

★とりつける向きに注意
 ★Note track direction.
 ★Laufrichtung der Kette beachten.
 ★Noter le sens de la chenille.

不要部品
 Parts not used.
 Nicht verwenden.
 Pièces non utilisées.

ポリキャップ大×2
 Poly cap (large)
 Kunststoff-Nabe (groß)
 Pièce de jonction (grande)

A 4, A 10, A 12, A 13,
 B 16, B 18, B 21~B 23, B 25,
 B 27, B 28, B 31, B 33~B 35,
 B 39, B 42, B 44, B 46~B 51
 D 11×1, D 15×1, D 17×1

《キャタピラの作り方》
 Track construction
 Kettenmontage
 Construction de la chenille

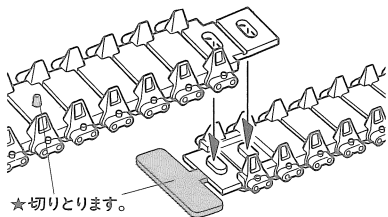

★切りとります。
 ★Remove.
 ★Entfernen.
 ★Enlever

●このキャタピラは接着式です。
 ①キャタピラの端にある細長いネームプレートは不要なので切り取ります。
 ②図の影の部分に接着剤をつけます。
 ③接着剤が他の部分につかないように注意しながらキャタピラの端を図のように

はめ込みます。この時キャタピラの接合部は、はがれやすいのでしっかり接着して下さい。
 ●キャタピラの接着剤がかわくまで車体下部に取り付けしないで下さい。またキャタピラが切れてしまった時は黒糸やホチキスなどで補強して下さい。
 ●またこのキャタピラは塗装ができます。キャタピラの錆びた感じや泥が付いた感じを出すのもおもしろいでしょう。

●The tracks in this kit can be glued using plastic cement.
 ① Remove any excess plastic from surface to be cemented.
 ② Apply cement. Be careful not to apply too thick.
 ③ Join track ends together and allow to set.
 ●Attach track to hull after cement has completely cured. If track breaks, join with staples or thread.
 ●The tracks can be painted using plastic paints.

●Die Ketten dieses Bausatzes mit Plastik-Kleber zusammenkleben.
 ① Plastik-Grate entfernen, damit sauber verklebt werden kann.
 ② Flüssigkleber bzw. Plastik-Kleber nicht zu dick auftragen.
 ③ Ketten-Enden zusammenpressen.
 ●Wenn der Kleber ausgetrocknet ist, Ketten auf Wanne aufziehen. Falls Kette reißt, mit Draht oder Faden zusammenhalten.
 ●Die Ketten-Teile können mit jeder Plastikfarbe bemalt werden.

●Les chenilles de ce kit peuvent s'assembler à l'aide de colle pour maquettes plastique standard.
 ① Enlever tout excès de matière de la surface à coller.
 ② Appliquer la colle (une fine couche suffit).
 ③ Mettre en contact les deux extrémités et laisser sécher.
 ●Après séchage installer les chenilles sur les trains de roulement. Si une chenille casse, on peut la réparer à l'aide d'une agrafe ou de fil.
 ●La peinture des chenilles peut se réaliser à la peinture acrylique.

《アンテナの作り方》
 How to make antenna
 Einbau der Antenne
 Réalisation des antennes

★アンテナはランナー（部品の付いたワク）を利用して作ります。右図のようにランナーを熱し、曲つたらはじを引っぱって適当な大きさにのびします。15秒くらい冷したら7cmに切って使用します。

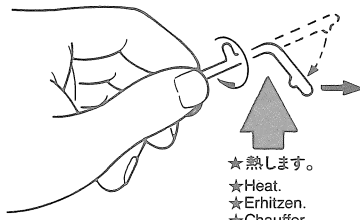

★熱します。
 ★Heat.
 ★Erhitzen.
 ★Chauffer.

★Heat sprue as shown. Remove from heat and stretch. Allow to cool and cut to required length.

★Wie gezeigt Spritzling erhitzen. Von der Flamme entfernen und auseinander ziehen. Abkühlen lassen und auf benötigte Länge schneiden.

★Chauffer un morceau de grappe plastique. L'éloigner de la flamme et l'étirer. Laisser refroidir et couper une longueur requise.

12 アクセサリーパーツのとりつけ例
 Accessories
 Zubehör
 Accessoires

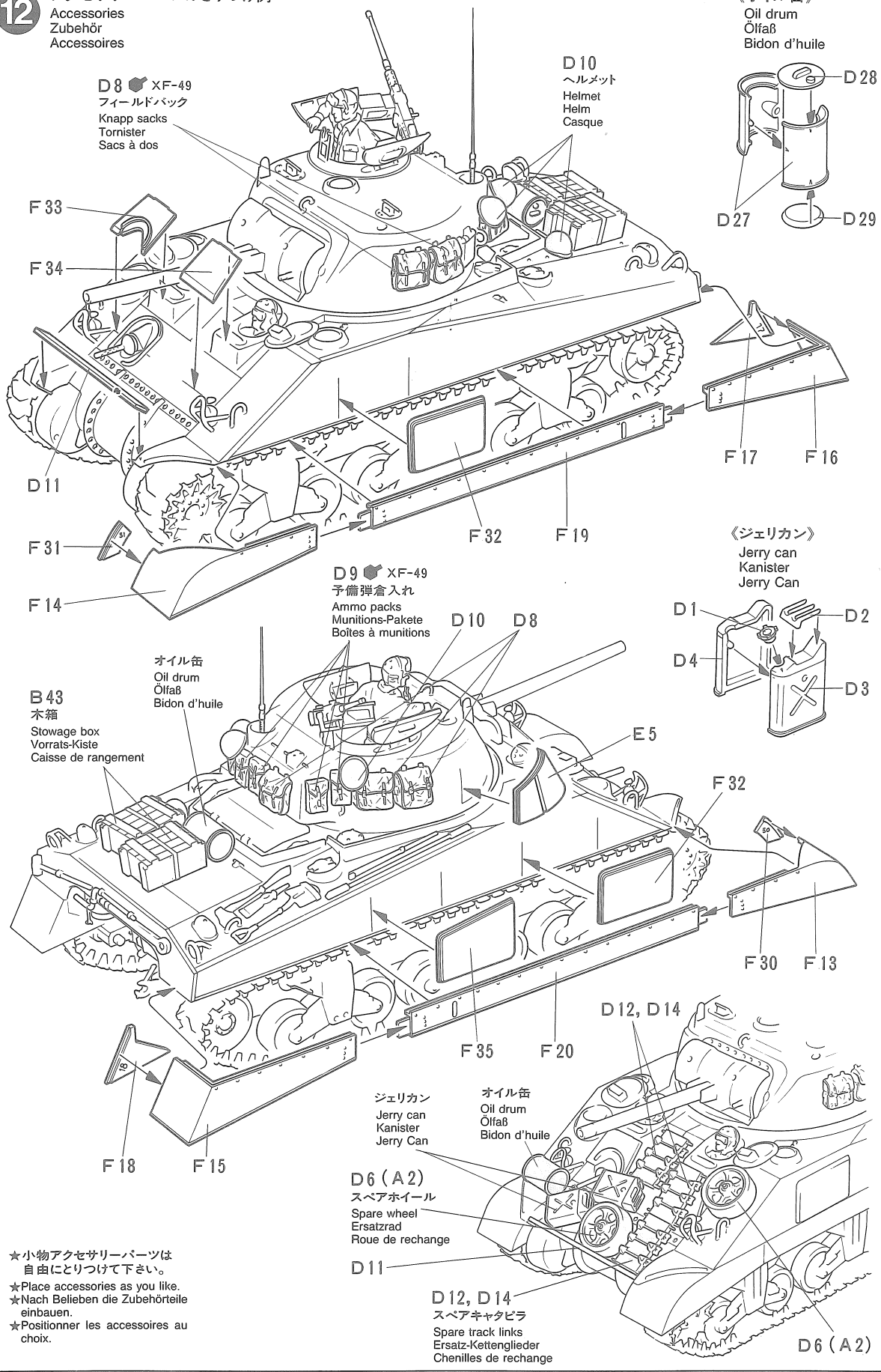

D 8 X F-49
 フィールドバック
 Knapp sacks
 Tornister
 Sacs à dos

D 10
 ヘルメット
 Helmet
 Helm
 Casque

《オイル缶》
 Oil drum
 Ölfaß
 Bidon d'huile

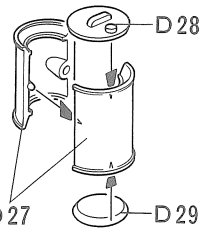

F 33

F 34

D 11

F 31

F 14

D 9 X F-49
 予備弾倉入れ
 Ammo packs
 Munitions-Pakete
 Boîtes à munitions

《ジェリカン》
 Jerry can
 Kanister
 Jerry Can

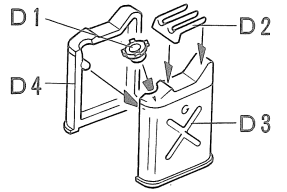

オイル缶
 Oil drum
 Ölfaß
 Bidon d'huile

B 43
 木箱
 Stowage box
 Vorrats-Kiste
 Caisse de rangement

D 10 D 8

F 32

F 30

F 13

D 12, D 14

F 35

F 20

ジェリカン
 Jerry can
 Kanister
 Jerry Can

オイル缶
 Oil drum
 Ölfaß
 Bidon d'huile

F 18

F 15

D 6 (A2)
 スペアホイール
 Spare wheel
 Ersatzrad
 Roue de rechange

D 11

D 12, D 14
 スペアキャタピラ
 Spare track links
 Ersatz-Kettenglieder
 Chenilles de rechange

D 6 (A2)

★小物アクセサリーパーツは自由にとりつけて下さい。
 ★Place accessories as you like.
 ★Nach Belieben die Zubehörteile einbauen.
 ★Positionner les accessoires au choix.

PAINTING

《M4シャーマンの塗装》

アメリカ陸軍のM4シャーマンは全面オリーブドラブの単色塗装が標準となっていました。また、戦場の地形などに合わせてその上から応急的な迷彩が部隊で施される場合もありました。これらの迷彩は、イタリア戦線などの南ヨーロッパ地域では明めのサンド系、ノルマンディーなどの北西ヨーロッパ地域ではレッドブラウン等のやや暗めの色が使われることが多かった様です。また雪中での戦いとなる冬季にはこれらの塗装の上から白色塗料による迷彩も施されました。迷彩パターン等についてはP 9・10を参考に塗装してください。人形等の細部の塗装については説明図中に指示してあります。

PAINTING THE U.S. M4 SHERMAN

The standard U.S. armored vehicle color was overall olive drab, and when delivered from the factory the entire tank, except for the machine gun, lights and tracks were finished in this dull olive drab scheme. Camouflage painting was applied by some units after receiving them. Figure and detailed painting is called out during construction and should be done at that time.

BEMALUNG DES U.S. M4 SHERMAN

Die Standardfarbe der US-Fahrzeuge war oliv-braun. Wenn der Panzer aus der Fabrik kam, war er ganz oliv-braun, außer dem Maschinengewehr, den Lichtern und den Ketten. Einige Einheiten verwendeten nach Erhalt der Fahrzeuge die Tarnfarben. Die Figuren- und die Detailbemalung sollte schon während dem Zusammenbau erfolgen.

DECORATION DU U.S. M4 SHERMAN

La couleur standard des véhicules blindés U.S. était entièrement vert olive et toutes les unités sortaient de production peintes dans cette teinte, à l'exception des mitrailleuses, des phares et des chenilles. Un camouflage fut appliqué par certaines unités après réception du matériel. Les détails de peinture ont été indiqués au cours du montage et devront être exécutés au fur et à mesure.

《所属部隊不詳 1944年夏フランス》
France, Summer 1944, Unit unknown

TS-5
(XF-62)

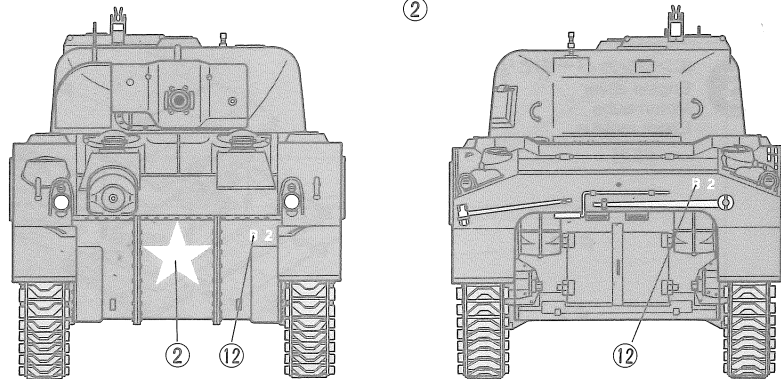
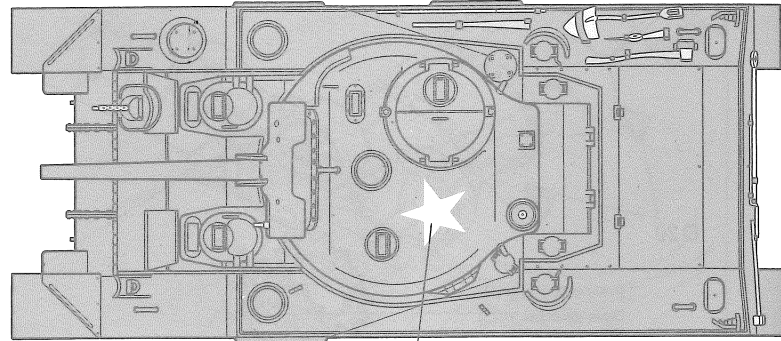
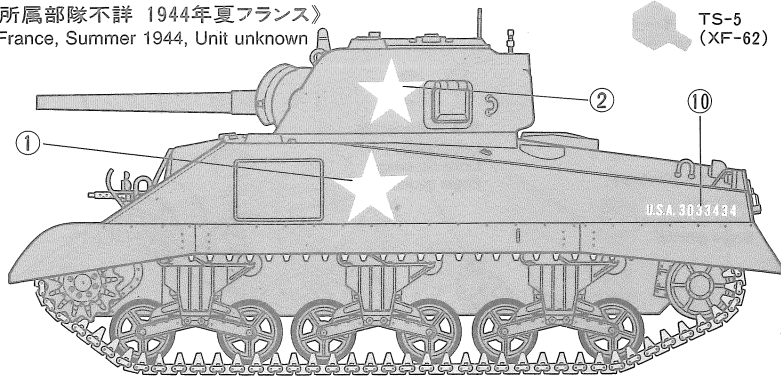

《第5軍756戦車大隊C中隊 1944年2月イタリア》
C Co., 756th Tank Bn., 5th Army, Italy, Feb. 1944

TS-5
(XF-62)

TS-46
(XF-59)

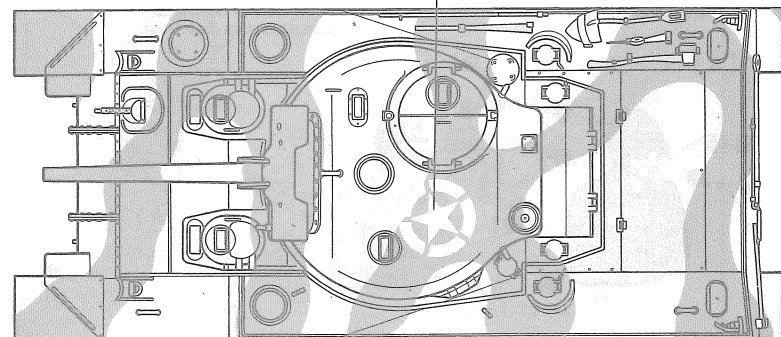
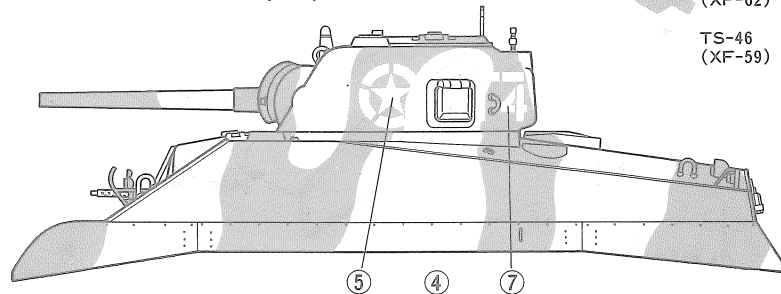
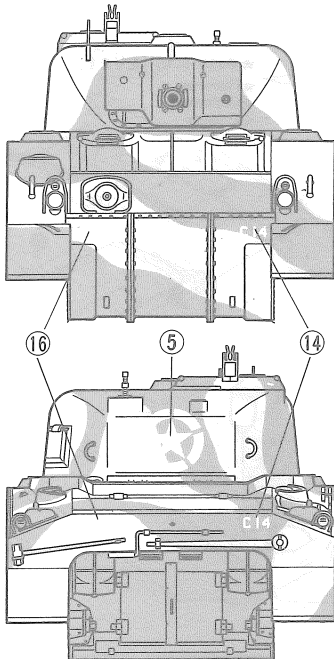

APPLYING DECALS

《スライドマークのはりかた》

- ① はりたいマークをハサミで切りぬきます。
- ② マークをぬるま湯に10秒ほどひたしてからタオル等の布の上におきます。
- ③ 台紙のはしを手でもち、貼る所にマークをスライドさせてモデルに移して下さい。
- ④ 指に少し水をつけてマークをぬらしながら、正しい位置にずらしします。
- ⑤ やわらかい布でマーク内側の気泡をおし出ししながら、おしつけるようにして水分をとります。

DECAL APPLICATION

1. Cut off decal from sheet.
2. Dip the decal in tepid water for about 10 sec. and place on a clean cloth.
3. Hold the backing sheet edge and slide decal onto the model.
4. Move decal into position by wetting decal with finger.
5. Press decal gently down with a soft cloth until excess water and air bubbles are gone.

ANBRINGUNG DES ABZIEHBILDES

1. Abziehbild vom Blatt ausschneiden.
2. Das Abziehbild ungefähr 10 Sek. in lauwarmes Wasser tauchen, dann auf sauberen Stoff legen.
3. Die Kante der Unterlage halten und das Abziehbild auf das Modell schieben.
4. Das Abziehbild an die richtige Stelle schieben und dabei mit dem Finger das Abziehbild naßmachen.
5. Das Abziehbild mit weichem Stoff ganz andrücken, bis kein überflüssiges Wasser und keine Luftblasen mehr vorhanden sind.

APPLICATION DES DÉCALCOMANIES

1. Découpez la décalcomanie de sa feuille.
2. Plongez la décalcomanie dans de l'eau tiède pendant 10 secondes environ et poser sur un linge propre.
3. Retenez la feuille de protection par le côté et glissez la décalcomanie sur le modèle réduit.
4. Placez la décalcomanie à l'endroit voulu en la mouillant avec un de vos doigts.
5. Pressez doucement la décalcomanie avec un tissu doux jusqu'à ce que l'eau en excès et les bulles aient disparu.

《第2機甲師団第66戦車連隊H中隊 1944年8月ノルマンディ》
H Co., 66th Armd Regt., 2nd Armd Div., Normandy, Aug. 1944

★1944年6月のときにはTS-5(XF-62)単色塗装でマーク⑥,⑧を貼ります。

★Decals ⑥ & ⑧ were seen on overall olive drab scheme (June 1944).

★Die Abziehbilder ⑥ & ⑧ waren auf dem insgesamt oliv-graugelben Anstrich zu sehen (Juni 1944).

★Les décals ⑥ et ⑧ étaient portés sur un fond olive drab (juin 1944).

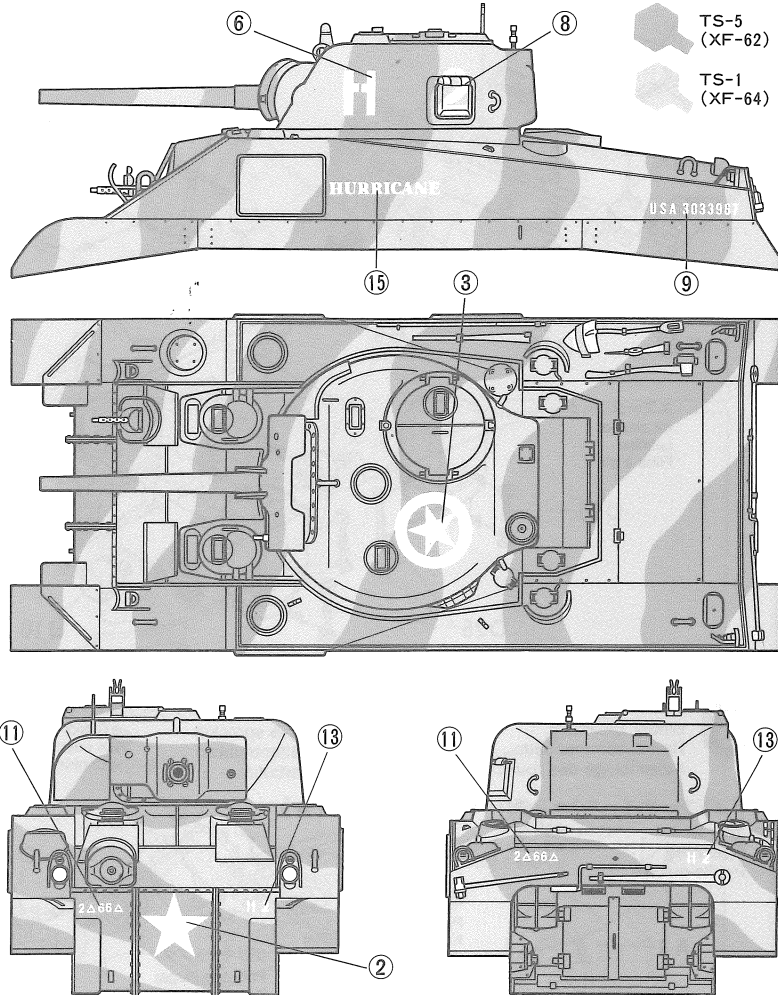

TS-5 (XF-62)
TS-1 (XF-64)

AFTER MARKET SERVICE CARD

When purchasing Tamiya replacement parts, please take or send this form to your local Tamiya dealer so that the parts required can be correctly identified and supplied. Please note that specifications, availability and price are subject to change without notice.

Parts code

- 0443178 Upper Hull
- 0333091 Lower Hull
- 0603061 A Parts
- 0603062 B Parts
- 0003449 D Parts (1 pc.)
- 9003406 E Parts

- 9003407 F Parts
- 0443180 Track
- 9403065 Poly Cap Bag
- 1403150 Decal
- 1053209 Instructions

ITEM 35190

★部品請求には右のカードが必要です。部品請求なさる方はカードの住所、氏名、電話番号欄をしっかりとご記入下さい。

●振替料金が安く便利な郵便振替もご利用下さい。ご利用法は下記をご参考下さい。

《郵便振替のご利用法》

お近くの郵便局にある郵便振替払込用紙の通信欄(通常裏面にあります)に、ITEM番号、スケール、製品名、数量を必ず、ご記入下さい。そして表面の口座番号欄に00810-9-1118、加入者名欄に(株)田宮模型、金額欄に必要な部品の合計金額を記入します。そして払込人住所氏名欄に、あなたの住所、氏名、郵便番号、電話番号をご記入いただき、代金をそえて郵便局の窓口にお出し下さい。また郵便振替をご利用になる時は右のカードは必要ありません。

右記の価格は予告なく変更となる場合がありますので御了承下さい。

《イタレリ製キット購入法》イタレリ製キットのご注文は当社アフターサービスをご利用下さい。イタレリ製品の一覧ご用意しております。お問い合わせはお電話でアフターサービス係までご連絡下さい。

U.S. MEDIUM TANK (EARLY PRODUCTION) M4 SHERMAN

1/35MM アメリカM4シャーマン戦車(初期型)

部品を紛失したり、破損なされた方は、このカードの必要部品を丸てかこみ代金を現金書留又は定額為替で田宮模型アフターサービス係までお申し込み下さい。

お問合せ電話番号 静岡054-283-0003
東京03-3899-3765 (静岡へ自動転送)

営業時間/平日(月～金曜日)8:00～17:00祝日▶休み

- 車体上部.....470円
- 車体下部.....470円
- A 部品.....520円
- B 部品.....520円
- D 部品(1枚).....420円
- E 部品.....590円
- F 部品.....650円
- キャタピラ(1台分).....390円
- ポリキャップ.....190円
- マーク.....210円
- 説明図.....320円

For Japanese use only!

★ITEM 35190

住所

□□□□-□□

電話 () -

氏名

田宮模型

静岡市恩田原3-7 下422

0795

PRINTED IN PHILIPPINES