

TT-02 CVA SUPER MINI SHOCK UNIT SET (4PCS.)

注意

- 工具の使用には十分注意してください。特にニッパーやナイフなど刃物によるケガや事故に注意してください。
- オイルが誤って目や口に入ったときは、すぐに大量の水で洗い流し、医師に相談してください。
- 小さなお子様のいる場所での作業はしないでください。工具にさわったり、パーツやビニール袋の飲み込みによる窒息など危険な状況が考えられます。

CAUTION

- When assembling these parts, tools including knives are used. Extra care should be taken to prevent personal injury.
- Damper oil must not be inhaled or ingested. Keep away from eyes and skin. If accidental exposure occurs, immediately flush with water and seek medical attention.
- Keep out of reach of small children. Children must not be allowed to put any parts or packaging material in their mouths.

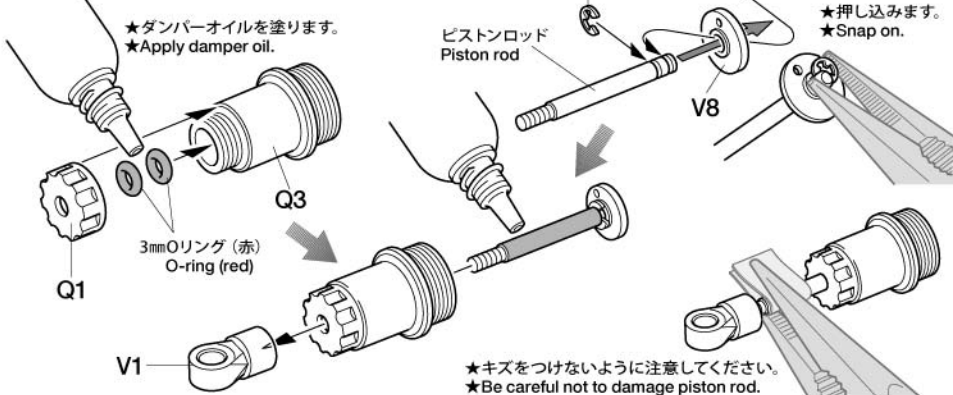
1 リヤダンパーの組み立て
Rear dampers★2個作ります。
★Make 2.2 ダンパーオイルの入れ方
Damper oil★2個作ります。
★Make 2.

1.ピストンをさげ、オイルを入れます。ピストンをゆっくり上下させてオイル中の気泡を抜きます。

1.Pull down piston and pour oil into cylinder. Remove air bubbles by slowly moving piston up and down.

2.ピストンをいっぱいにおろし、オイルシールをはめ込み、あふれたオイルをティッシュペーパーですいとります。

2.Pull down piston, attach oil seal and absorb oil overflow with tissue paper.

3.シリンダーキャップをしめ込んで完了です。

3.Tighten cylinder cap.

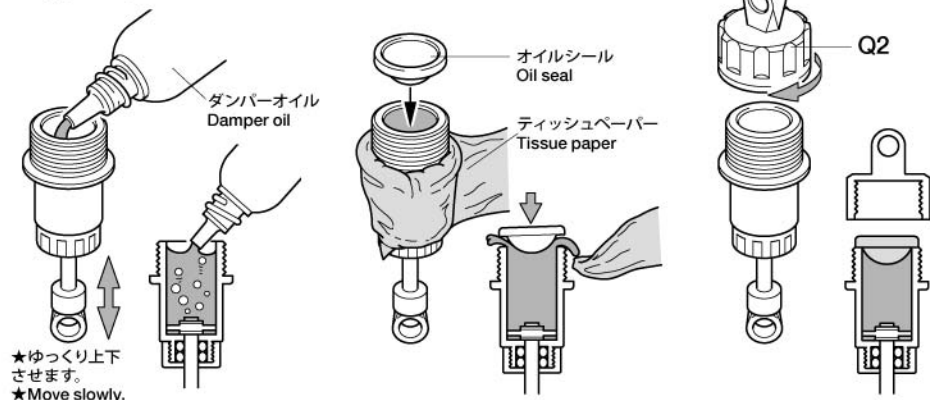
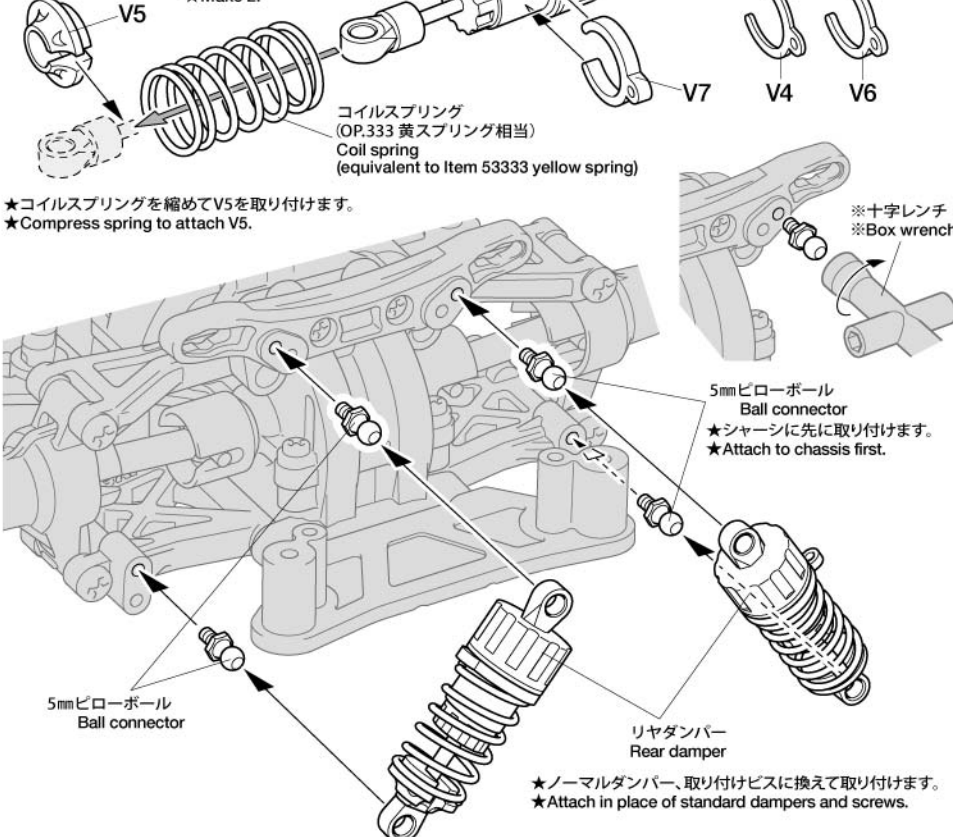
3 リヤダンパーの取り付け
Attaching rear dampers★2個作ります。
★Make 2.

4 フロントダンパーの組み立て Front dampers

★2個作ります。
★Make 2.

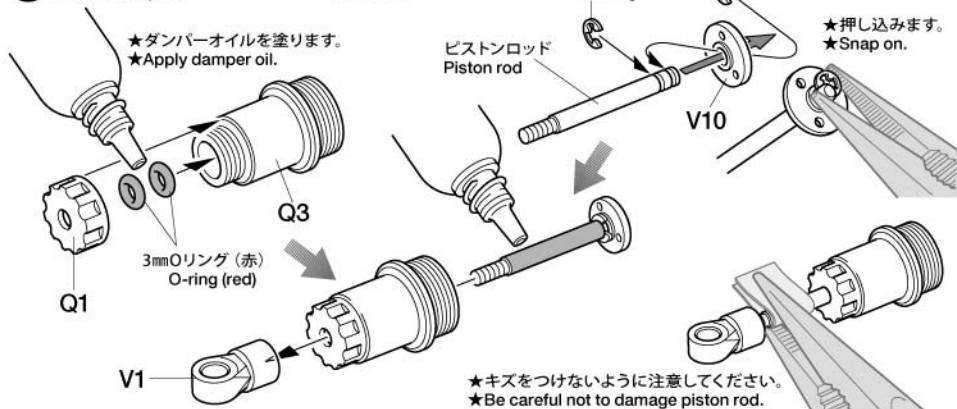

5 ダンパーオイルの入れ方 Damper oil

★2個作ります。
★Make 2.

- 1.ピストンをさげ、オイルを入れます。ピストンをゆっくり上下させてオイル中の気泡を抜きます。
1.Pull down piston and pour oil into cylinder. Remove air bubbles by slowly moving piston up and down.
- 2.ピストンをいっぱいにおろし、オイルシールをはめ込み、あふれたオイルをティッシュペーパーですいとります。
2.Pull down piston, attach oil seal and absorb oil overflow with tissue paper.
- 3.シリンダーキャップをしめ込んで完了です。
3.Tighten cylinder cap.

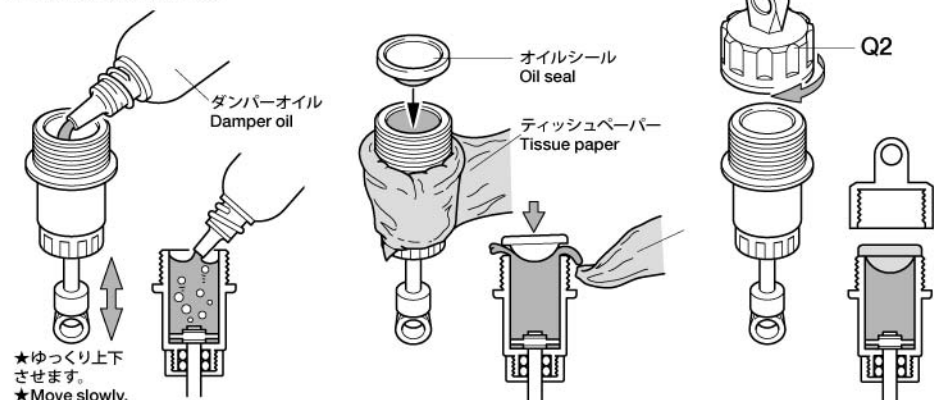

6 フロントダンパーの取り付け Attaching front dampers

★2個作ります。
★Make 2.

★ダンパーセッティングにお使いください。
★Use for damper tension adjustment.

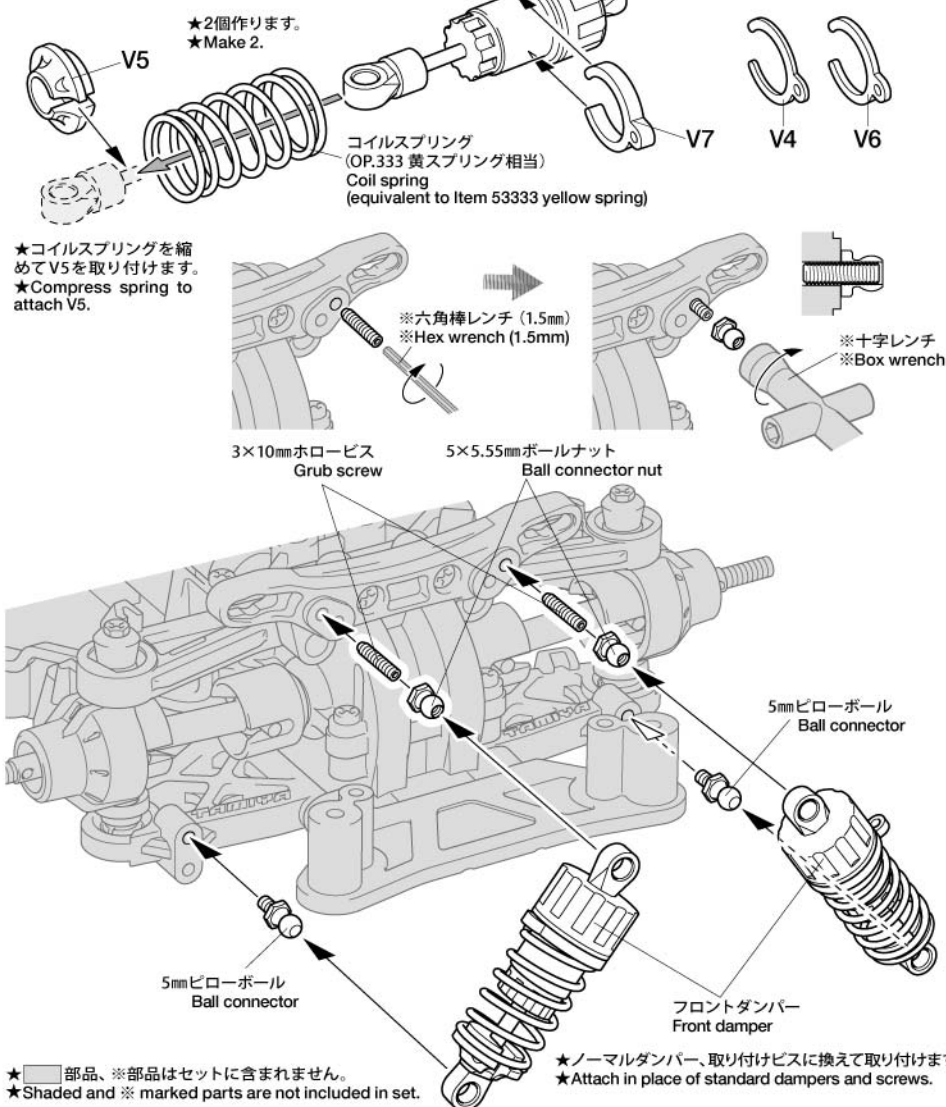

Q部品	4個	3mmOリング (赤)	8個	5mmピローボール	6個
V部品	4個	オイルシール (緑)	4個	5×5.55mmボールナット	2個
コイルスプリング (ミディアム・黒/黄)	4本	2mmEリング	8個	ダンパーオイル (#400)	1本
ピストンロッド	4本	3×10mmホロービス	2本	★部品を無くさないようにしましょう。	