

HOP-UP OPTIONS

ホップアップオプションズ OP.1886
TRF419
サスペンションアップグレードセット

ITEM 54886



TRF419 SUSPENSION UPGRADE SET

注意

●小さなお子様のいる場所での作業はしないでください。工具にさわったり、パーツやビニール袋を口に入れるなどの危険な状況が考えられます。

CAUTION

●Keep out of reach of small children. Children must not be allowed to put parts or packaging material in their mouths.

《リヤアーム》 Rear arms

★ 部品、※部品は本セットに含まれません。シャーシキット付属のパーツを取り付けてください。
★Shaded and ※ marked parts are not included in set. Use parts included in chassis kit.

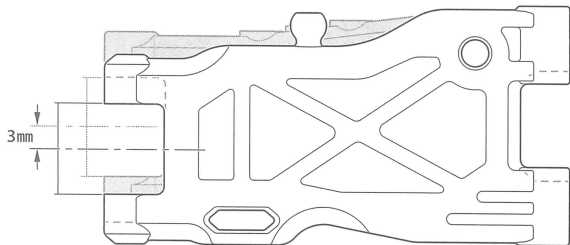

★本セットのリヤアームはシャーシキット標準より、3mmオフセット(ホイールベース+3mm)して取り付けられます。サスマウントのスペーサーの取り付け位置で調整してください。
★The rear arms in this kit have a +3mm offset compared to chassis kit-standard parts, giving a 3mm longer wheelbase. Adjust position using spacers as necessary.

(ダンパー取り付け位置) Damper attachment position

★ササアームブッシュA-Cの向きを換えたり、別売のササアームブッシュBを使用することでダンパーの取り付け位置が変更できます。
★Alter suspension arm bushing A-C direction or use separately sold bushing B parts to adjust damper attachment position.

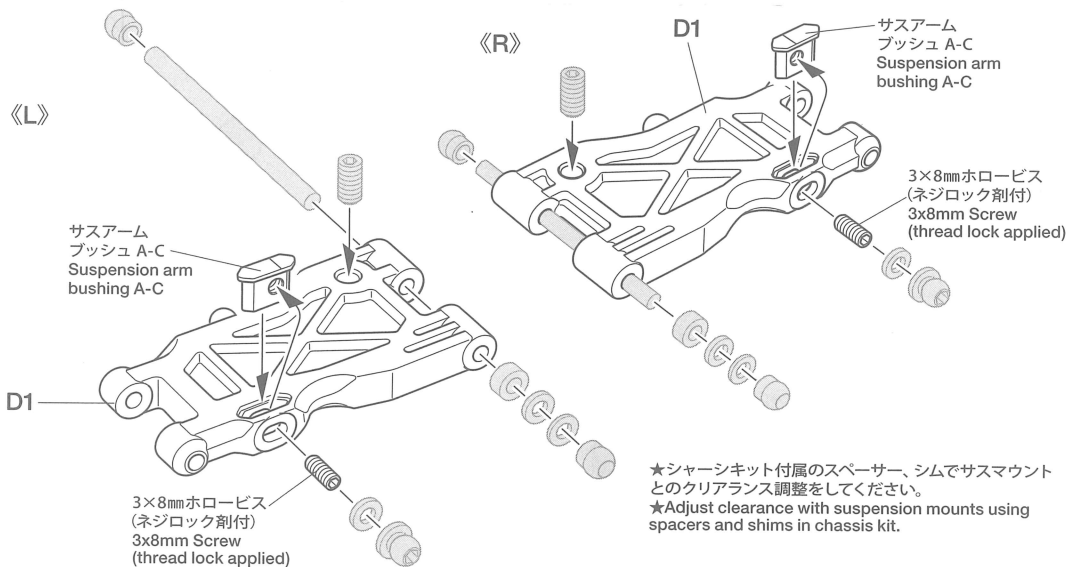
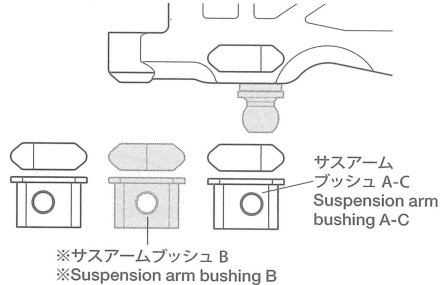

★シャーシキット付属のスペーサー、シムでサスマウントとのクリアランス調整をしてください。
★Adjust clearance with suspension mounts using spacers and shims in chassis kit.

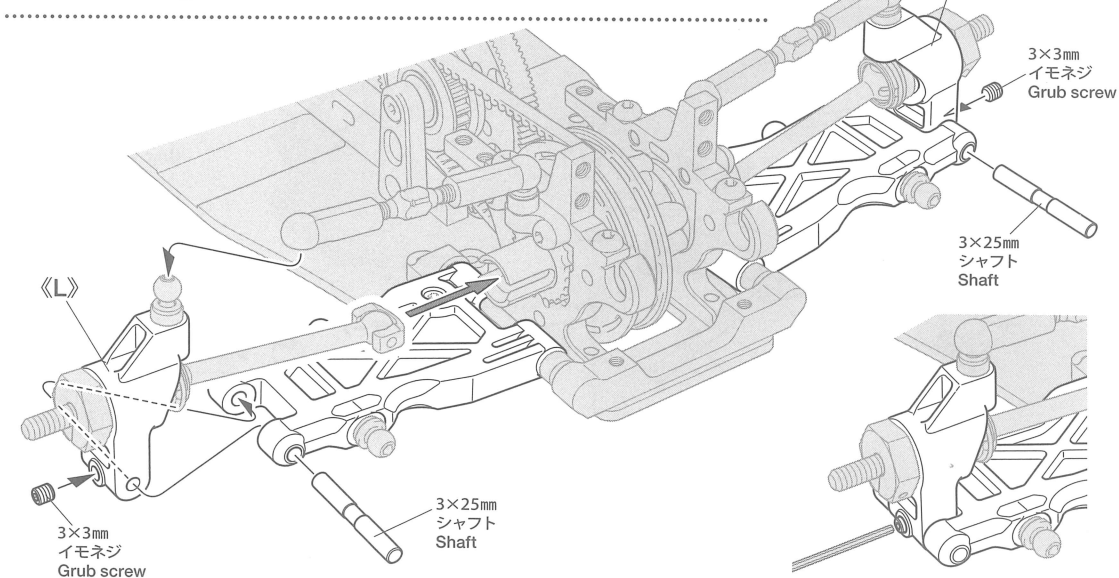
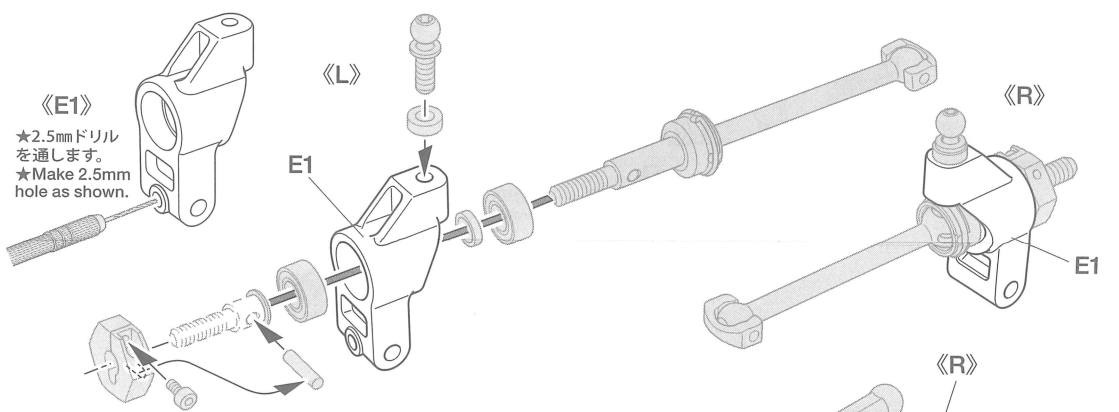

《フロントアーム》
Front arms

(ダンパー取り付け位置)

Damper attachment position

★サスアームブッシュA-Cの向きを換えたり、別売のサスアームブッシュBを使用することでダンパーの取り付け位置を変更できます。
★Alter suspension arm bushing A-C direction or use separately sold bushing B parts to adjust damper attachment position.

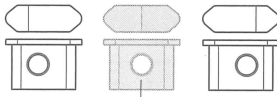
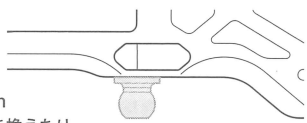

※サスアームブッシュ B
※Suspension arm bushing B

★ 部品、※部品は本セットに含まれません。シャーシキット付属のパーツを取り付けてください。
★Shaded and ※ marked parts are not included in set.

《R》

サスアームブッシュ A-C
Suspension arm bushing A-C

D2

3×8mmホロービス (ネジロック削付)
3x8mm Screw (thread lock applied)

《L》

D2

サスアームブッシュ A-C
Suspension arm bushing A-C

3×8mmホロービス (ネジロック削付)
3x8mm Screw (thread lock applied)

★シャーシキット付属のスペーサー、シムでサスマウントとのクリアランス調整をしてください。
★Adjust clearance with suspension mounts using spacers and shims in chassis kit.

《R》

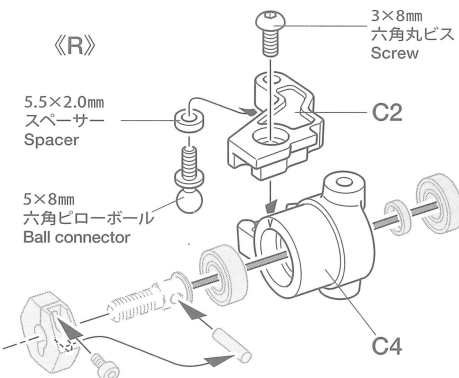

3×8mm 六角丸ビス
Screw

5.5×2.0mm
スペーサー
Spacer

5×8mm
六角ビローボール
Ball connector

C4

《L》

5.5×2.0mm
スペーサー
Spacer

5×8mm
六角ビローボール
Ball connector

C1

3×8mm
六角丸ビス
Screw

《F1, F2》

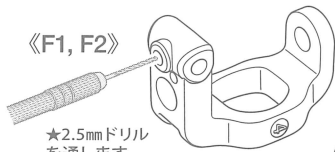

★2.5mmドリルを通します。
★Make 2.5mm hole as shown.

《R》

3.1×4.5mm
フランジパイプ
Flanged tube

5×9mm
六角ビローボール
Ball connector

5.5×1.0mm
スペーサー
Spacer

3×10mm
六角皿ビス
Screw

《L》

3.1×4.5mm
フランジパイプ
Flanged tube

《R》

3×3mm
イモネジ
Grub screw

3×22mm
シャフト
Shaft

《L》

3×22mm
シャフト
Shaft

3×3mm
イモネジ
Grub screw

《フロントスタビライザー》
Front stabilizer

5×10mm
六角ビローボール
Ball connector

5mm
アジャスター
Adjuster

★2個作ります。
★Make 2.

27mm

★取り付けには向きがあります。○印側をボールに押し込みます。
★Insert ball connector into side with ○ marks.