

HOP-UP OPTIONS

ホップアップオプションズ
 プラスアジャスタブルサスマウント



BRASS ADJUSTABLE SUSPENSION MOUNT

注意 ●小さなお子様のいる場所での作業はしないでください。工具にさわったり、パーツやビニール袋を口に入れるなどの危険な状況が考えられます。

CAUTION ●Keep out of reach of small children. Children must not be allowed to put parts or packaging material in their mouths.

★プッシュ式のアジャスタブルサスマウントは6種類あります。シャーシセッティングに合わせてお使いください。アルミサスマウントに比べて重い真ちゅう（ brass ）製のため、重量セッティングにも使えます。

★In addition to this product, a range of brass adjustable suspension mounts are available. Heavier than aluminum counterparts, they can be used to alter chassis balance.

★サスマウントを取り付ける際に、シャーシに干渉する場合は加工して取り付けてください。

★Shave down any sections that come into unwanted contact with the chassis.

OP.1938 ブラサアジャスタブルセパレートサスマウント (XB)
 Item 54938 Brass Adjustable Separate Suspension Mounts (XB)

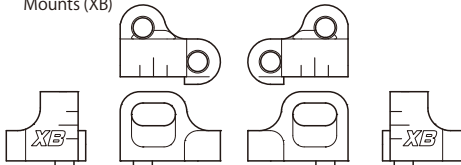

OP.1935 ブラサアジャスタブルサスマウント (XB)
 Item 54935 Brass Adjustable Suspension Mount (XB)

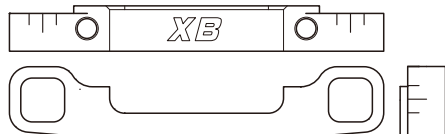

OP.1936 ブラサアジャスタブルサスマウント (A)
 Item 54936 Brass Adjustable Suspension Mount (A)

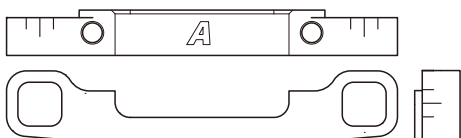

OP.1939 ブラサアジャスタブルセパレートサスマウント (A)
 Item 54939 Brass Adjustable Separate Suspension Mounts (A)

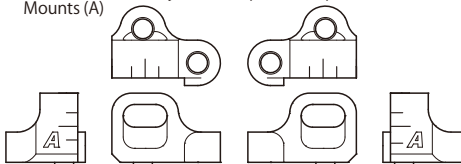

OP.1937 ブラサアジャスタブルサスマウント (E)
 Item 54937 Brass Adjustable Suspension Mount (E)

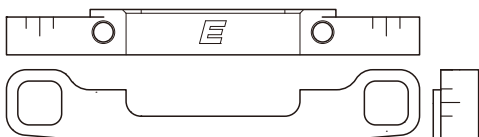

OP.1940 ブラサアジャスタブルセパレートサスマウント (E)
 Item 54940 Brass Adjustable Separate Suspension Mounts (E)

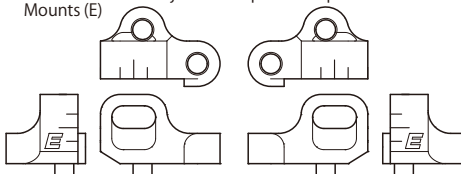

★サスマウントに換えて取り付けます。
 ★Use in place of suspension mount.

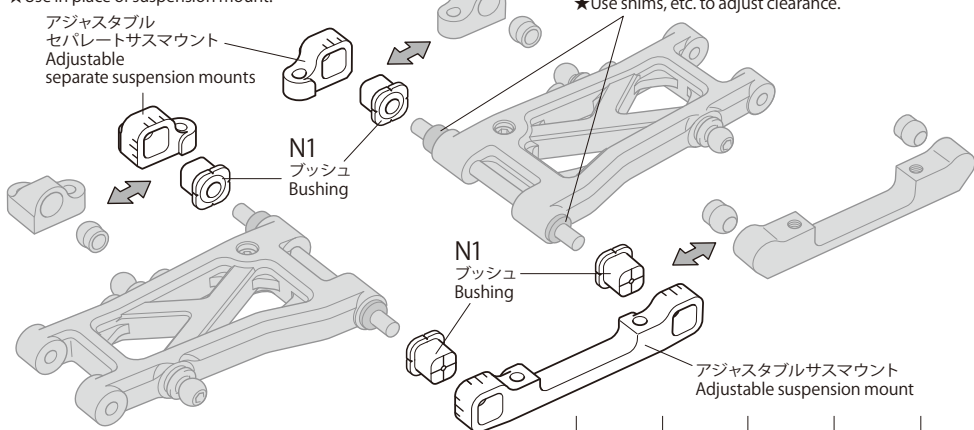

《ブッシュ》
 《Bushings》

★ブッシュはサスシャフト取付穴がオフセットしていないN1（基準）に加えて、オフセットした6種を用意。より細かいシャーシセッティングにお使いください。

★Bushings give different shaft positions to allow precision setup changes.

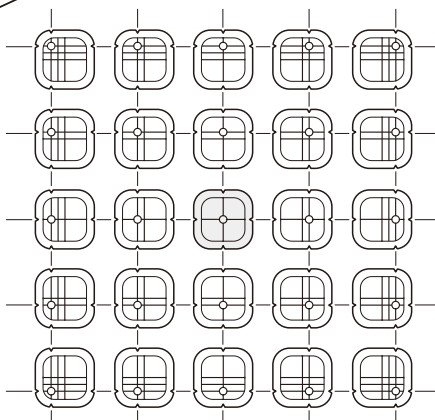
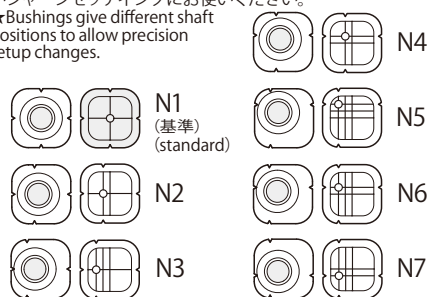

《トリー角》(参考例)
《Toe angle》(example)

- ★ブッシュの交換によりトリー角の調整が可能です。
- ★Different bushing offsets give different toe angle.

OP.1939 ブラスアジャスタブル
セパレートサスマウント (A)
Item 54939 Brass Adjustable
Separate Suspension Mounts (A)

OP.1937 ブラスアジャスタブル
サスマウント (E)
Item 54937 Brass Adjustable
Suspension Mount (E)

- ★ブッシュの向きでも調整できます。
- ★Altering bushing attachment direction gives further setups.

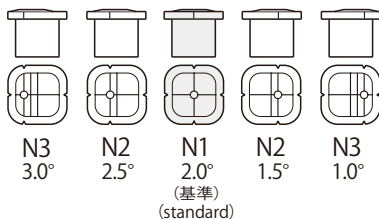

- ★下表はサスマウントとセパレートサスマウントの組み合わせによるトリー角の変化を表しています。
- ★Different suspension mount and separate suspension mount combinations alter toe angle.

サスマウント Suspension Mount		セパレート サスマウント Separate Suspension Mounts		A										
				XB					E					
				N3	N2	N1	N2	N3			N3	N2	N1	N2
		XD	XC	XB	XA	X	A	B	C	D	E	F	G	
A	XB	N3	XD	0°										
		N2	XC	0.5°	0°									
		N1	XB	1.0°	0.5°	0°								
A	E	N3	XA	1.5°	1.0°	0.5°	0°							
		N2	X	2.0°	1.5°	1.0°	0.5°	0°						
		N1	A	2.5°	2.0°	1.5°	1.0°	0.5°	0°					
E	E	N2	B	3.0°	2.5°	2.0°	1.5°	1.0°	0.5°	0°				
		N3	C	3.5°	3.0°	2.5°	2.0°	1.5°	1.0°	0.5°	0°			
		N2	D	4.0°	3.5°	3.0°	2.5°	2.0°	1.5°	1.0°	0.5°	0°		
E	E	N1	E	4.5°	4.0°	3.5°	3.0°	2.5°	2.0°	1.5°	1.0°	0.5°	0°	
		N2	F	5.0°	4.5°	4.0°	3.5°	3.0°	2.5°	2.0°	1.5°	1.0°	0.5°	0°
		N3	G	5.5°	5.0°	4.5°	4.0°	3.5°	3.0°	2.5°	2.0°	1.5°	1.0°	0.5°

- ★N4,N5,N6,N7を使用すればトリー角調整に合わせてロールセンター、スキッド角の調整が可能です。
- ★N4, N5, N6 and N7 adjust roll center and skid angle in addition to toe angle.

《ロールセンター》
《Roll center》

- ★ブッシュの高さを変えることでロールセンターを調整できます。
- ★Different height offsets give different roll center setups.

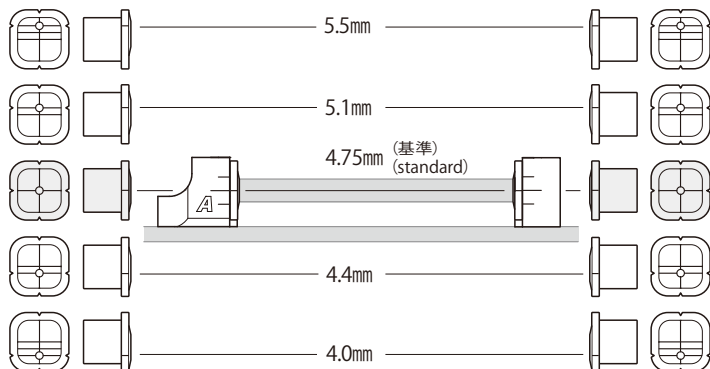

《スキッド角》
《Skid angle》

- ★前後のブッシュの高さを変えることでスキッド角を調整できます。
- ★Pairing bushings with different height offsets applies skid angle.

