

JACCS CIVIC

1/10th SCALE FWD HIGH PERFORMANCE RADIO CONTROL RACING CAR

1/10 電動RC車シリーズ
ジャックスシビック
'93全日本ツーリングカー選手権クラス3チャンピオンカー

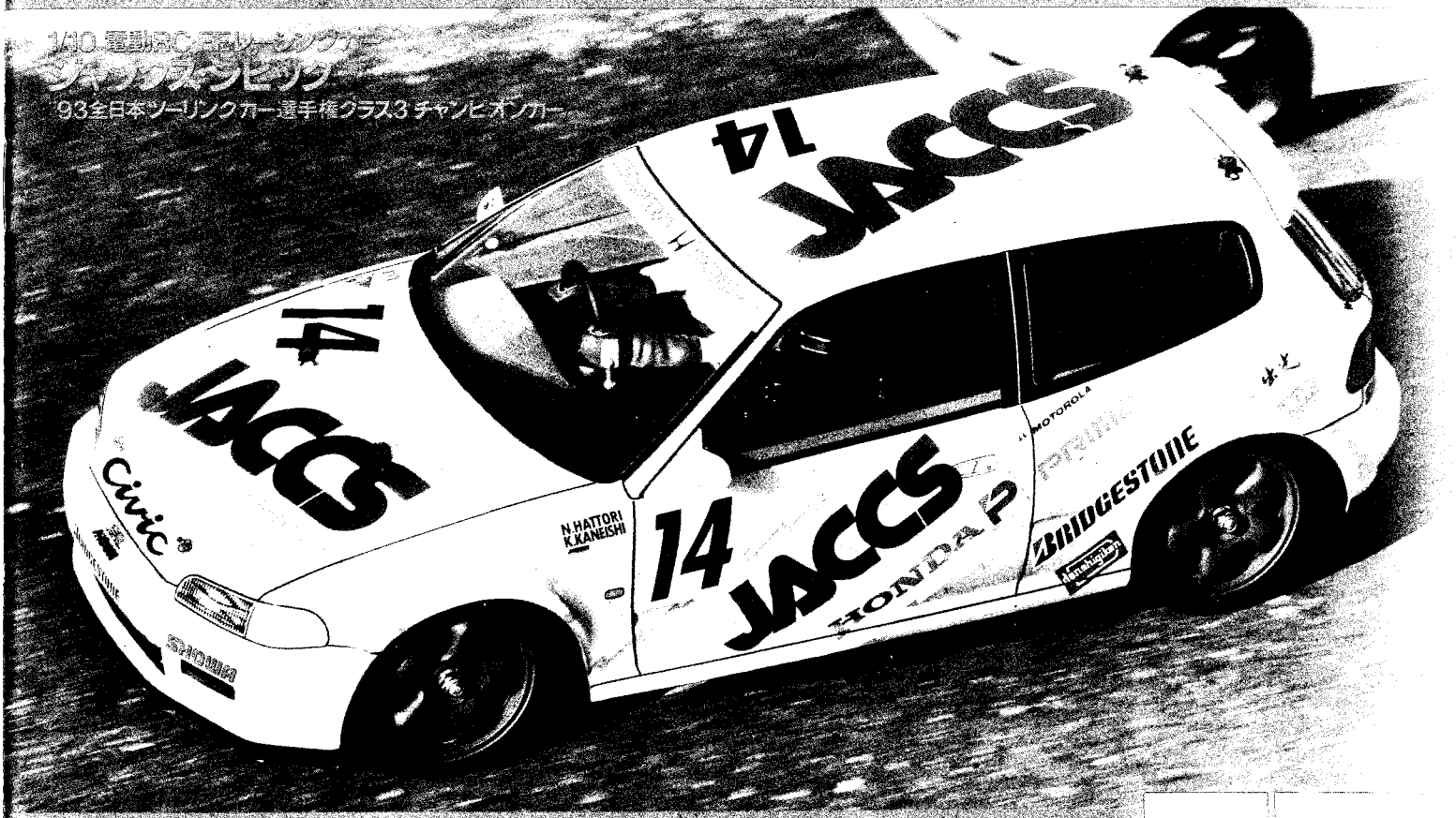

'93 ALL JAPAN TOURING CAR CLASS-3 CHAMPION



FRONT WHEEL DRIVE



TAMIYA PLASTIC MODEL CO.

3-7, ONDAWARA, SHIZUOKA-CITY, JAPAN.

JACCS CIVIC

小学生や組立てに不慣れな方は、ご両親や漢型にくわしい方にお手伝いをお願いして下さい。

ラジオコントロールメカについて

このRCカーには、タミヤ・アドスペックプロボセット(1/10・1/12RCカー用)をおすすめします。受信機とFETスピードコントロールアンプがコンパクトに一体化されたCPRユニットが採用され、車への搭載が手軽にできます。また他のプロボセットの場合は、FETスピードコントロールアンプ付きの2チャンネルプロボをご使用下さい。

★ラジオコントロールメカの取扱いについてはそれぞれの説明書を参考して下さい。

別にお買い求めいただくもの。

《タミヤアドスペックプロボを使用するとき》

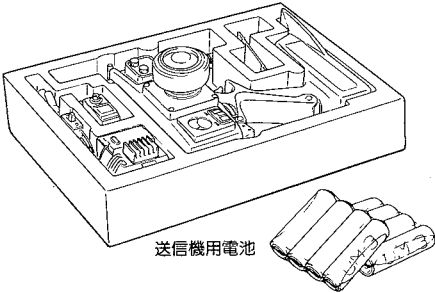

送信機用電池

《FETアンプ付プロボを使用するとき》

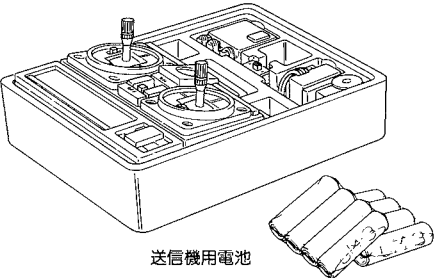

送信機用電池

《一般型プロボとFETアンプを使用するとき》

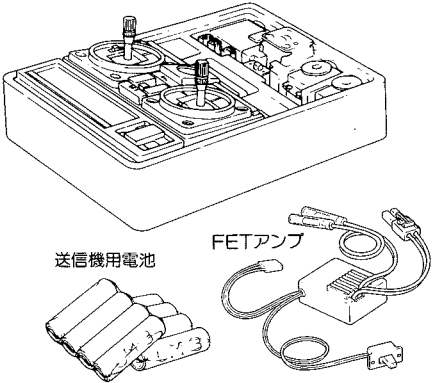

送信機用電池

FETアンプ

《使用できるサーボ》

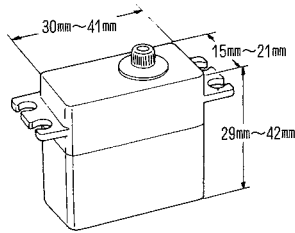

《走行用バッテリー》

★このキットはタミヤニカドバッテリー7.2Vレーシングパック専用です。専用充電器と共に買い求め下さい。なおバッテリーのバックをむいたり、充電器やバッテリーのコードを切ったりすることはショートの原因となり危険です。それらの改造はぜったいにしないで下さい。また充電も専用充電器で正しく行なって下さい。

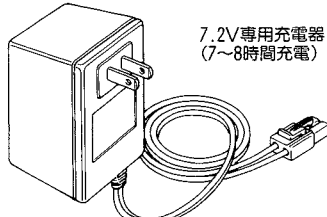

7.2V専用充電器
(7~8時間充電)

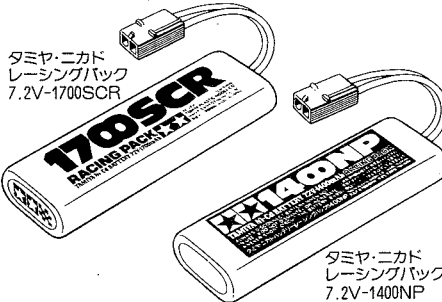

タミヤ・ニカド
レーシングパック
7.2V-1700SCR

タミヤ・ニカド
レーシングパック
7.2V-1400NP

★タミヤ7.2Vレーシングパックは高性能なニカド電池をバック。放電特性に優れ、しかも500回以上繰り返し使えて経済的です。家庭用100Vコンセントから7~8時間で充電できる充電器、約1時間で充電できる家庭用急速充電器、さらに自動車用12Vバッテリーから約30分で充電できるDC急速充電器もあります。

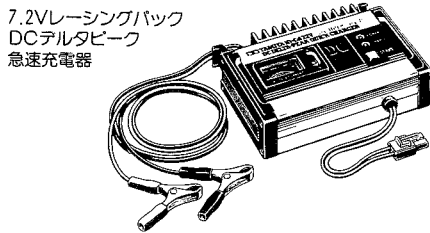

7.2Vレーシングパック
DCデルタピーク
急速充電器

《キットに入っている工具》

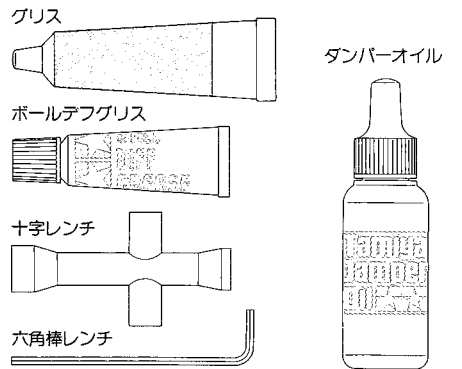

《別にお用意する工具》

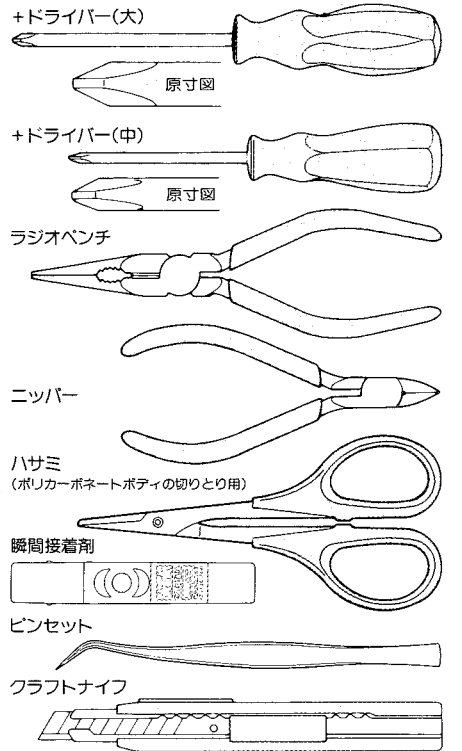

★この他に、ピンバイスかキリが必要です。又、セロファンテープ、ヤスリ、やわらかな布があると便利です。

《塗料》

塗装は、モデルの仕上りを決める重要なポイントです。16ページの説明をご覧になってカラフルな塗装をお楽しみ下さい。

《2チャンネルプロボの名称》 タミヤ・アドスペック2チャンネルプロボセット

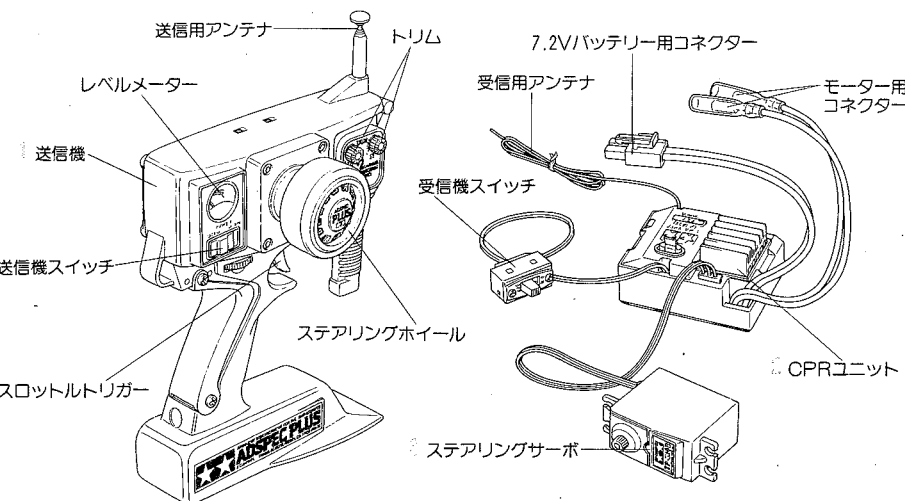

送信機用アンテナ

トリム

7.2Vバッテリー用コネクター

受信機用アンテナ

モーター用コネクター

レベルメーター

受信機スイッチ

ステアリングホイール

CPRユニット

送信機

送信機スイッチ

スロットルトリガー

ステアリングサーボ

アドスペック2チャンネルプロボは、送信機、CPRユニット、ステアリングサーボなどからなります。

- 送信機=コントロールボックスとなるものでステアリングホイール、スロットルトリガーの動きを電波の信号に変えて発信します。
- ステアリングホイール=車の進行方向を変えるステアリングをコントロールします。
- スロットルトリガー=車のスピード(前進、後進)をコントロールします。
- トリム=スピードコントロールアンプの停止位置、ステアリングサーボの中立位置をずらすための微調整ツマミです。
- CPRユニット=送信機からの電波の信号を受ける受信機と、車のスピードを変えるFETスピードコントロールアンプが一体となっています。他のプロボセットでは、受信機とスピードコントロールアンプが分かれているものもあります。
- ステアリングサーボ=CPRユニット(受信機)が受けた電波の信号を機械的な動きに変え、車の前輪の向きを変えてハンドルを切る役目を行います。

RADIO CONTROL UNIT

Tamiya Adspec 2 channel R/C unit for 1/10, 1/12 scale R/C models is suggested for this model. The amplifier boosted speed control and receiver are combined in the C.P.R. Unit, allowing easy installation. Other 2 channel R/C units using an electronic speed control can also be used.

RC-EINHEITEN

Die Tamiya Adspec 2 Kanal R/C Einheit ist für 1/10 und 1/12 Funkmodelle geeignet und wird auch für dieses Modell empfohlen. Der Fahrtregler mit Nachverstärker und Empfänger sind in der C.P.R. Einheit kombiniert und ermöglichen leichten Einbau. Andere 2-Kanal-Einheiten mit elektronischer Geschwindigkeitskontrolle können ebenfalls verwendet werden.

RADIOCOMMANDE

La radiocommande 2 canaux ADSPEC conçue pour les modèles R/C électriques au 1/10^e et au 1/12^e est vivement conseillée pour ce modèle. Le variateur et le récepteur sont compris dans un même boîtier: l'unité C.P.R.; ce qui permet une installation et un accès plus aisés. D'autres radiocommandes 2 canaux comprenant un variateur électronique peuvent également être utilisées.

**WHEN USING THE ADSPEC R/C SYSTEM
BEI VERWENDUNG DES ADSPEC RC SYSTEMS
EN UTILISANT L'ENSEMBLE ADSPEC**

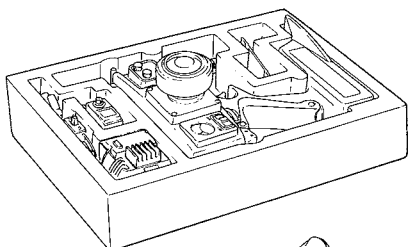

Batteries for transmitter
Batterien für Sender
Batteries pour l'émetteur

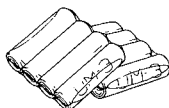

**WHEN USING STANDARD 2 CHANNEL R/C UNIT
PLUS ELECTRONIC SPEED CONTROL
BEI VERWENDUNG EINER NORMALEN 2-KANAL
RC EINHEIT UND EINER ELEKTRONISCHEN
FAHRTREGLERE
EN UTILISANT UN ENSEMBLE A 2 VOIES
STANDARD, PLUS UN VARIATEUR DE
VITESSE ELECTRONIQUE**

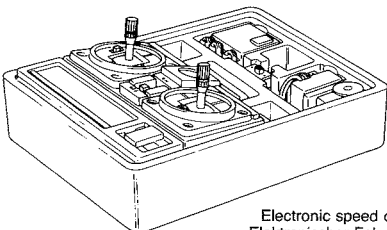

Electronic speed control
Elektronischer Fahrtregler
Variateur de vitesse électronique

Batteries for transmitter
Batterien für Sender
Batteries pour l'émetteur

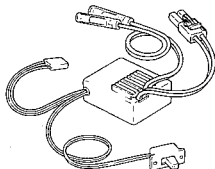
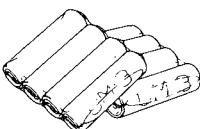

**SUITABLE SERVO SIZE
GRÖSSE DER SERVOS
DIMENSIONS MAX DES SERVOS**

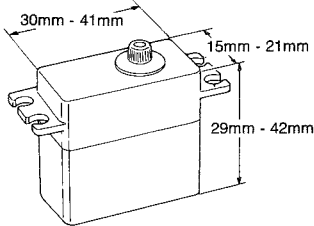

POWER SOURCE

★This kit is designed to use a Tamiya Ni-Cd 7.2V Racing Pack. Purchase it separately at your hobby supply house. Never dismantle or modify battery or charger. Charge batteries according to manual.

STROMQUELLE

★Für diesen Bausatz benötigt man das Tamiya Ni-Cd 7,2V Racing Pack, das gesondert angeboten wird. Nie einen Akku oder ein Ladegerät umbauen oder abändern. Den Akku der Anweisung nach aufladen.

BATTERIE DE PROPULSION

★Le moteur qui équipe ce modèle peut être alimenté par une batterie Tamiya Ni-Cd 7,2V. Racing. L'acheter séparément. Ne jamais pas démonter ou transformer la batterie ou le chargeur. Charger la batterie selon les indications du manuel.

Tamiya Ni-Cd
7.2V-1700mAh
Racing Pack SCR



Tamiya Ni-Cd
7.2V-1400mAh
Racing Pack NP

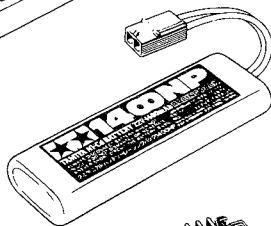

Ni-Cd 7.2V DC Delta-Peak
Quick Charger

TAMIYA NI-Cd BATTERIES

The optional Tamiya Ni-Cd batteries can be recharged more than 500 times under normal operation. For maximum performance, use only Tamiya Ni-Cd batteries.

TAMIYA NI-Cd AKKU

Die Tamiya Ni-Cd Akkus können über 500mal geladen werden. Um Höchstleistungen zu erreichen, nur Tamiya Ni-Cd Akkus verwenden.

BATTERIES NI-Cd TAMIYA

Les accus Ni-Cd Tamiya peuvent être rechargés plus de 500 fois! Pour obtenir de bonnes performances, n'utilisez que des accus Ni-Cd.

**INCLUDED WITH KIT
WERKZEUGE IM KASTEN
OUTILS FOURNIS DANS LE KIT**

Grease
Fett
Graisse



Ball Diff Grease
Fett für Kugeldifferential
Graisse pour différentiel à billes

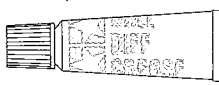

Box wrench
Steckschlüssel
Clé à tube



Hex wrench
Imbusschlüssel
Clé Allen

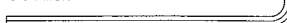

Damper oil
Dämpfer-Öl
Huile pour amortisseurs



**TOOLS REQUIRED
BENÖTIGTE WERKZEUGE
OUTILS NECESSAIRES**

- + Screwdriver (large)
- + Schraubenzieher (groß)
- Tournevis + (grand)

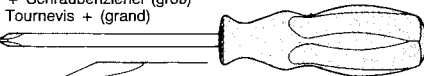

- + Screwdriver (medium)
- + Schraubenzieher (mittel)
- Tournevis + (moyen)

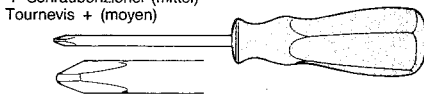

Long nose pliers
Flachzange
Pincés à becs longs

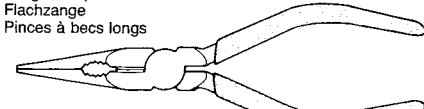

Side cutter
Zwickzange
Pincés coupantes



Scissors
Schere
Ciseaux

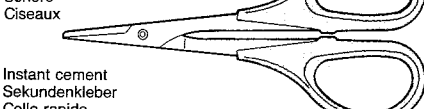

Instant cement
Sekundenkleber
Colle rapide

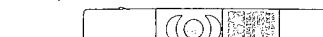

Tweezers
Pinzette
Précettes



Modeling knife
Modellermesser
Couteau de modéliste

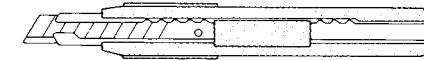

★Pin vise, file and cellophane tape will also assist in construction.

★Schraubstock, Feile und Tesafilm sind beim Bau sehr hilfreich.

★D'outil à percer, des limes et du ruban adhésif seront également utiles durant le montage.

COMPOSITION OF THE ADSPEC R/C SYSTEM

The Adspec 2 channel R/C system consists of a transmitter, C.P.R. unit and steering servo.

1. Transmitter: Serves as control box. Steering wheel and throttle trigger movements are transformed into radio signals which are transmitted through the antenna.
2. C.P.R. unit: The amplifier boosted speed control is combined with the receiver in this unit and obtains its power from the model's running battery. Some R/C units on the market have separate units for the electronic speed control and receiver.
3. Steering servo: Transforms signals received from the receiver into mechanical movements.

ZUSAMMENSETZUNG DES ADSPEC RC SYSTEMS

Die Adspec 2-Kanal RC Einheit besteht aus einem Sender, C.P.R.-Einheit und Lenkservo.

1. Sender: Dient als Kontroll-Box. Lenkrad- und Hebel-Bewegungen werden in Funk-Signale umgeformt, die durch die Antenne übertragen werden.
2. C.P.R.-Einheit: Der mit Verstärker arbeitende Fahrtregler ist mit dem Empfänger in dieser Einheit kombiniert und erhält den Strom vom Akku. Einige RC Einheiten, die am Markt erhältlich sind, haben getrennte Einheiten für den elektronischen Fahrtregler und Empfänger.
3. Lenker-Servo: Formt die Signale des Empfängers in mechanische Bewegung um.

COMPOSITION DE L'ENSEMBLE ADSPEC

L'ensemble ADSPEC consiste en un émetteur, une unité C.P.R. et un servo de direction.

1. L'émetteur: Il sert à contrôler le véhicule. Les mouvements du volant et de la gâchette sont transformés en signaux qui sont transmis par l'antenne.
2. Unité C.P.R.: le variateur de vitesse et le récepteur sont contenus dans cette unité et sont alimentés par l'accu de propulsion.
3. Servo de direction: Il transforme les signaux électriques en mouvements mécaniques.



☆お買い求めの際、また組立ての前には必ず内容をお確かめ下さい。万一不良部品、不足部品などありました場合には、お買い求めの販売店にご相談下さい。
☆小さなビス、ナット類が多く、よく似た形の部品もあります。図をよく見てゆっくり確実に組んで下さい。金具部品は少し多量に入っています。予備として使して下さい。
このマークはグリスを塗る部分に指示しました。
必ず、グリスアップして、組みこんで下さい。

☆ There are many small screws, nuts and similar parts. Assemble them carefully referring to the drawings. To prevent trouble and finish the model with good performance, it is necessary to assemble each step exactly as shown.
☆ This kit does not require liquid thread lock for assembly.

Apply grease to the places shown by this mark.
Apply grease first, then assemble.

☆ Viele kleine Schrauben und Muttern etc. müssen genau der Anleitung nach eingebaut werden. Exaktes Bauen bringt ein gutes Modell mit bester Leistung.
☆ Der Bausatz erfordert keine Schrauben-Sicherungs-Flüssigkeit.

Stellen mit diesem Zeichen erst fetten, dann zusammenbauen.

☆ Il y a beaucoup de petites vis, d'écrous et de pièces similaires. Les assembler soigneusement en se référant aux dessins. Pour éviter les erreurs suivre les stades du montage dans l'ordre indiqué.
☆ Ce modèle ne nécessite pas l'emploi de produit freine-filet pour son montage.

Graisser les endroits indiqués par ce symbole.
Graisser d'abord, assembler ensuite.

☆組立てに入る前に説明図を最後までよく見て、全体の流れをつかんで下さい。

☆ Study and understand the instructions thoroughly before beginning assembly.

☆ Vor dem Zusammenbau die Bauanleitung gründlich studieren.

☆ Etudier et bien assimiler les instructions avant de débiter l'assemblage.

1 《使用する小物金具》
**PARTS USED
VERWENDETE TEILE
PIECES UTILISEES**

(ビス袋詰)

(Screw bag (A))
(Schraubenbeutel (A))
(Sachet de vis (A))

3×14mm 段付ビス
Step screw
Paßschraube
Vis décollétée
BA1 ×2

3×10mm タッピングビス
Tapping screw
Schraube
Vis taraudeuse
BA3 ×2

3mm ワッシャー
Washer
Beilagscheibe
Rondelle
BA7 ×4

2 《使用する小物金具》
**PARTS USED
VERWENDETE TEILE
PIECES UTILISEES**

(金具袋詰)

(Metal parts bag)
(Metallteile-Beutel)
(Sachet de pièces métalliques)

1150 スラストワッシャー
Thrust washer
Druckscheibe
Rondelle de butée
BE1 ×1

6mm スラストワッシャー
Thrust washer
Druckscheibe
Rondelle de butée
BE2 ×1

5mm 皿バネ
Disk spring
Tellerfeder
Rondelle belleville
BE3 ×3

4mm 皿バネ
Disk spring
Tellerfeder
Rondelle belleville
BE4 ×2

BE5 ×2
17mm スラストワッシャー
Thrust washer
Druckscheibe
Rondelle de butée

BE6 ×8
スチールボール(大)
Ball (large)
Kugel (groß)
Bille (grande)

BE7 ×6
スチールボール(小)
Ball (small)
Kugel (klein)
Bille (petite)

BE8 ×1
4mm 段付ボルト
Bolt
Bolzen
Boulon

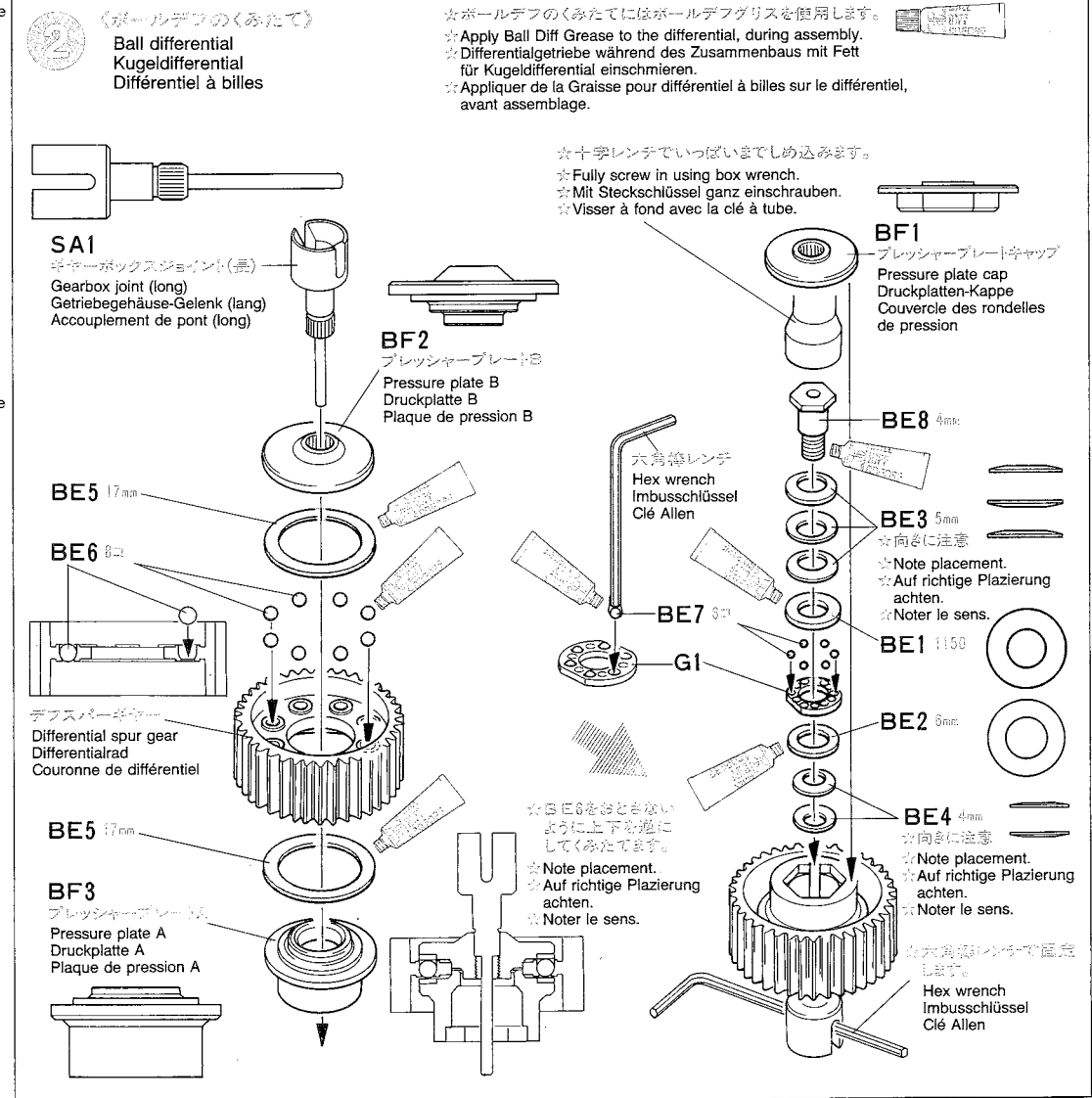
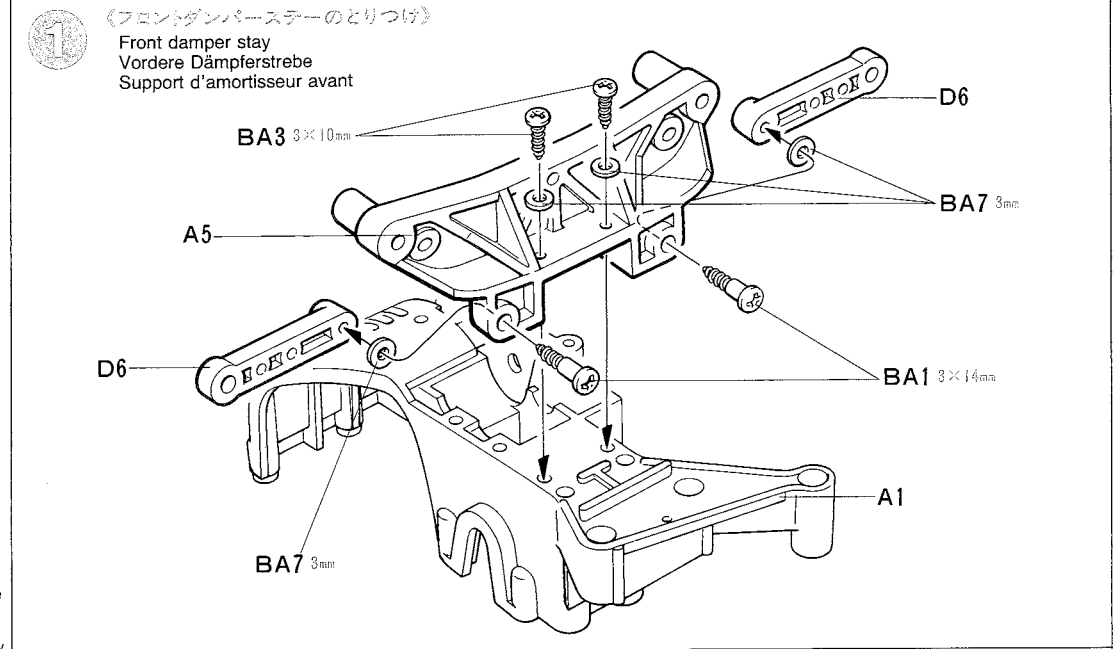

③ 《使用する小物金具》
PARTS USED
VERWENDETE TEILE
PIECES UTILISEES

(ビス袋詰 A)

(Screw bag A)
(Schraubenbeutel A)
(Sachet de vis A)

3×15mm タッピングビス
Tapping screw
Schraube
Vis taraudeuse
BA2・×3

3×10mm タッピングビス
Tapping screw
Schraube
Vis taraudeuse
BA3・×4

3mm ワッシャー
Washer
Beilagscheibe
Rondelle
BA7・×3

(ビス袋詰 C)
(Screw bag C)
(Schraubenbeutel C)
(Sachet de vis C)

1150 プラベアリング
Plastic bearing
Plastik-Lager
Palier en plastique
BC4・×2

④ 《使用する小物金具》
PARTS USED
VERWENDETE TEILE
PIECES UTILISEES

(ビス袋詰 C)

(Screw bag C)
(Schraubenbeutel C)
(Sachet de vis C)

1150 プラベアリング
Plastic bearing
Plastik-Lager
Palier en plastique
BC4・×1

(工具袋詰)
(Tool bag)
(Werkzeug-Beutel)
(Sachet d'outillage)

850 メタル
Metal bearing
Metall-Lager
Palier en métal
BT2・×3

(ブリストアパック)
(Blister pack)
(Blister-Verpackung)
(Emballage sous blister)

SA6・×1 5×30mm シャフト
Shaft
Achse
Axe

SA7・×1 5×19mm シャフト
Shaft
Achse
Axe

OPTIONS

OR137 FF ツーリングカー フルベアリングセット
53137 FWD Touring Car Ball Bearing Set

BB4 1260 1260 ラバーシールベアリング
1260 Ball bearing

BC4 1150 1150 ラバーシールベアリング
1150 Ball bearing

BT1 1510 1510 ボールベアリング
1510 Ball bearing

BT2 850 850 ラバーシールベアリング
850 Ball bearing

③ 《ボールデフのとりつけ》
Installing differential
Differentialrad-Einbau
Installation du différentiel

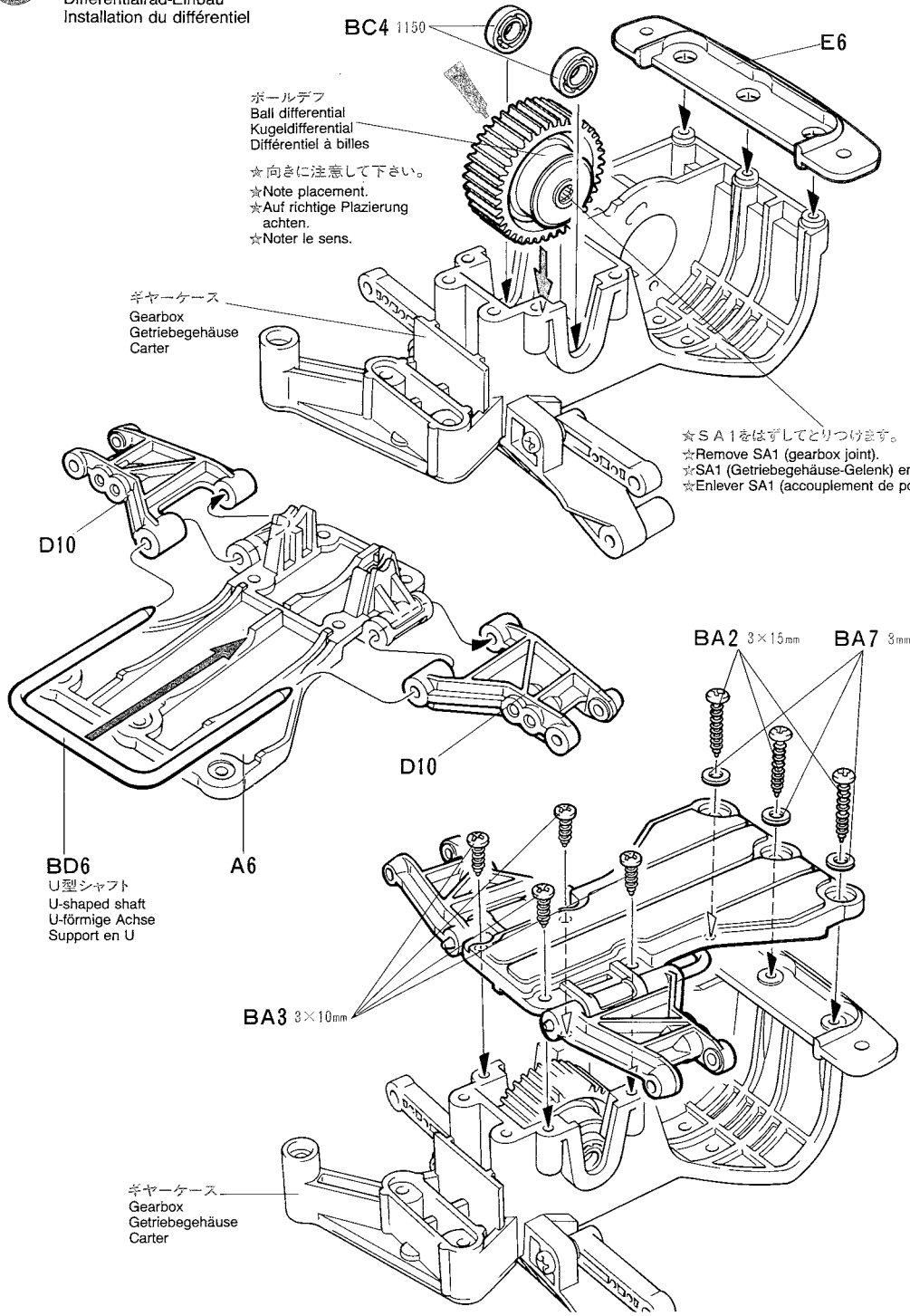

④ 《アイドラーギヤ》
Idler gear
Zwischenrad
Pignon de renvoi

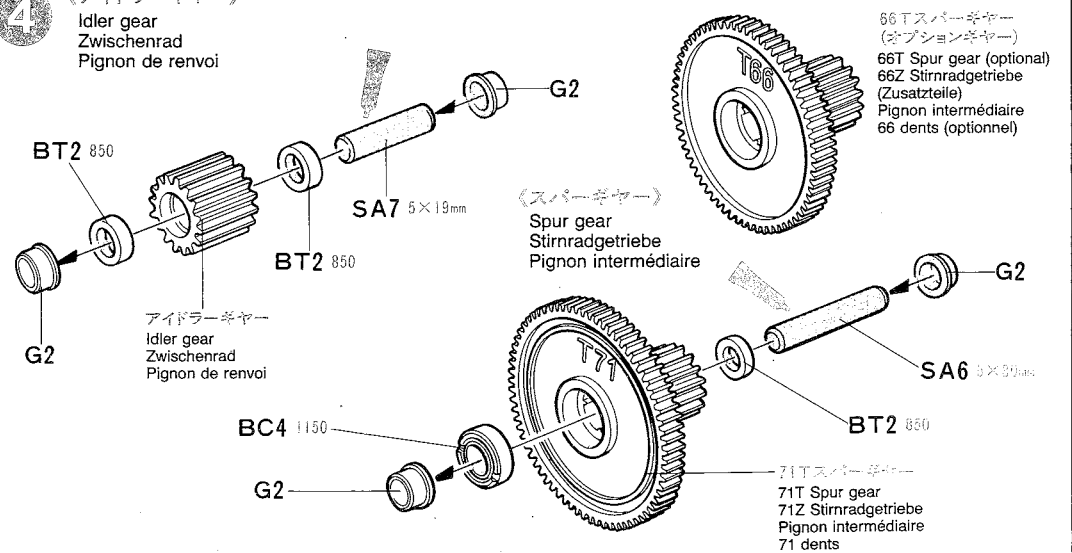

5 《使用する小物金具》
PARTS USED
VERWENDETE TEILE
PIECES UTILISEES

(ビス袋詰 A)
(Screw bag (A))
(Schraubenbeutel (A))
(Sachet de vis (A))

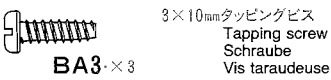

6 《使用する小物金具》
PARTS USED
VERWENDETE TEILE
PIECES UTILISEES

(ビス袋詰 B)
(Screw bag (B))
(Schraubenbeutel (B))
(Sachet de vis (B))

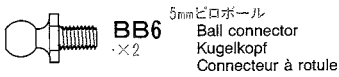
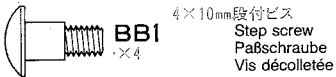

(工具袋詰)
(Tool bag)
(Werkzeug-Beutel)
(Sachet d'outillage)



(ダンパー部品袋詰)
(Damper bag)
(Dämpfer-Beutel)
(Sachet d'amortisseurs)

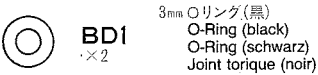

(ブリストアパック)
(Blister pack)
(Blister-Verpackung)
(Emballage sous blister)

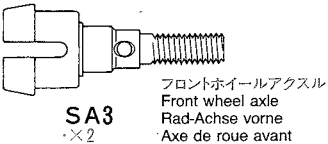

7 《使用する小物金具》
PARTS USED
VERWENDETE TEILE
PIECES UTILISEES

(ビス袋詰 A)
(Screw bag (A))
(Schraubenbeutel (A))
(Sachet de vis (A))

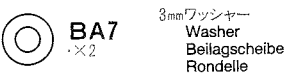
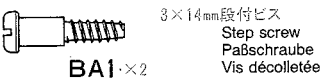

(スクリューピン袋詰)
(Screw pin bag)
(Schraubzapfen-Beutel)
(Sachet de vis décollétées)

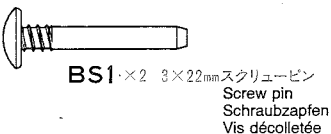

(ブリストアパック)
(Blister pack)
(Blister-Verpackung)
(Emballage sous blister)

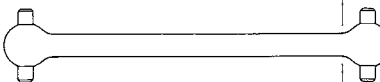

5 《ギヤーのとりつけ》
Attaching gears
Getriebe-Einbau
Installation des pignons

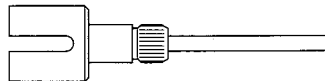

SA1 ギヤーボックスジョイント(長)
Gearbox joint (long)
Getriebegehäuse-Gelenk (lang)
Accouplement de pont (long)

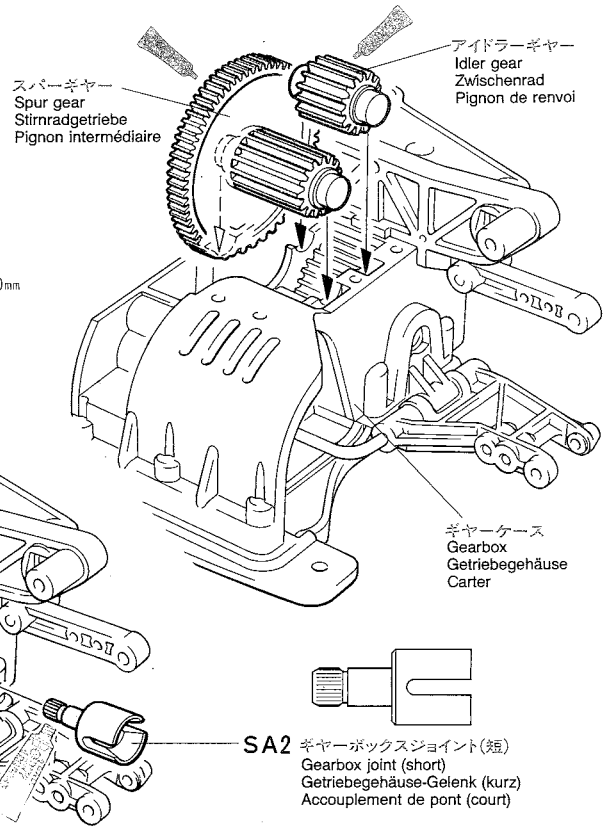
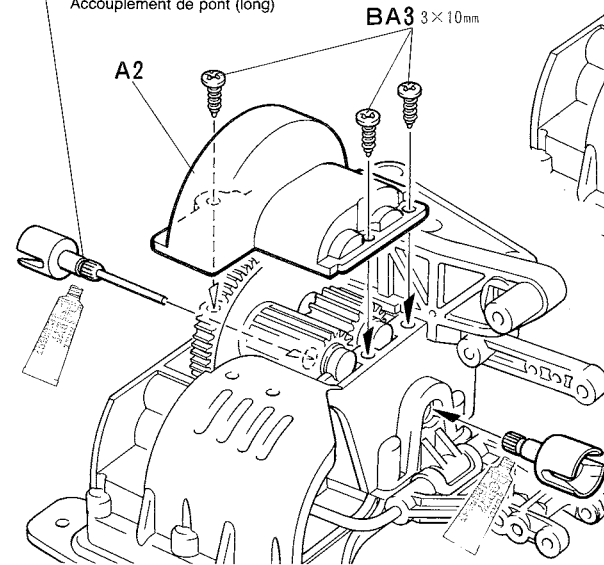

6 《フロントアクスルのくみため》
Front axle
Vorderachse
Essieu avant

SA9 アップライト
Upright
Achsschenkel
Fusée

SA3

BD1 3mm

BT1 1510

BB6 5mm

BB1 4×10mm

BB1 4×10mm

BB1 4×10mm

BB1 4×10mm

SA9 アップライト
Upright
Achsschenkel
Fusée

SA3

BD1 3mm

BT1 1510

BB6 5mm

BB1 4×10mm

BB1 4×10mm

BB1 4×10mm

BB1 4×10mm

BB1 4×10mm

BB1 4×10mm

BB1 4×10mm

BB1 4×10mm

BB1 4×10mm

BB1 4×10mm

BB1 4×10mm

BB1 4×10mm

BB1 4×10mm

BB1 4×10mm

BB1 4×10mm

BT1 1510

BB6 5mm

BB1 4×10mm

BB1 4×10mm

BB1 4×10mm

BB1 4×10mm

BB1 4×10mm

BB1 4×10mm

BB1 4×10mm

BB1 4×10mm

SA9 アップライト
Upright
Achsschenkel
Fusée

SA3

BD1 3mm

BT1 1510

BB6 5mm

BB1 4×10mm

BB1 4×10mm

BB1 4×10mm

BB1 4×10mm

BB1 4×10mm

7 《フロントアクスルのとりつけ》
Attaching front axles
Vorderachsen-Einbau
Fixation des essieux avant

BA1 3×14mm

BA7 3mm

SA5 ドライブシャフト
Drive shaft
Antriebswelle
Arbre d'entraînement

BS1 3×22mm

BA1 3×14mm

BA7 3mm

SA5 ドライブシャフト
Drive shaft
Antriebswelle
Arbre d'entraînement

BS1 3×22mm

BS1 3×22mm

BA1 3×14mm

BA7 3mm

SA5 ドライブシャフト
Drive shaft
Antriebswelle
Arbre d'entraînement

BS1 3×22mm

BS1 3×22mm

BA1 3×14mm

BA7 3mm

SA5 ドライブシャフト
Drive shaft
Antriebswelle
Arbre d'entraînement

BS1 3×22mm

BS1 3×22mm

BA1 3×14mm

BA7 3mm

SA5 ドライブシャフト
Drive shaft
Antriebswelle
Arbre d'entraînement

BS1 3×22mm

BS1 3×22mm

8 《使用する小物金具》
PARTS USED
VERWENDETE TEILE
PIECES UTILISEES

(ビス袋詰 (A))
 (Screw bag (A))
 (Schraubenbeutel (A))
 (Sachet de vis (A))

3×15mmタッピングビス
 Tapping screw
 Schraube
 Vis taraudeuse
BA2・×3

9 《使用する小物金具》
PARTS USED
VERWENDETE TEILE
PIECES UTILISEES

(ビス袋詰 (A))
 (Screw bag (A))
 (Schraubenbeutel (A))
 (Sachet de vis (A))

3×14mm段付ビス
 Step screw
 Paßschraube
 Vis décollée
BA1・×4

3mmワッシャー
 Washer
 Bellagscheibe
 Rondelle
BA7・×4

(スクリーピン袋詰)
 (Screw pin bag)
 (Schraubzapfen-Beutel)
 (Sachet de vis décollées)

3×46mmスクリーピン
 Screw pin
 Schraubzapfen
 Vis décollée
BS2・×2

3×32mmスクリーピン
 Screw pin
 Schraubzapfen
 Vis décollée
BS3・×2

10 《使用する小物金具》
PARTS USED
VERWENDETE TEILE
PIECES UTILISEES

(ビス袋詰 (C))
 (Screw bag (C))
 (Schraubenbeutel (C))
 (Sachet de vis (C))

2mmEリング
 E-Ring
 Circlip
BC5・×4

(ダンパー部品袋詰)
 (Damper bag)
 (Dämpfer-Beutel)
 (Sachet d'amortisseurs)

3mmOリング(赤)
 O-Ring (red)
 O-Ring (rot)
 Joint torique (rouge)
BD2・×4

ピストンロッド
 Piston rod
 Kolbenstange
 Axe de piston
BD7・×2

OPTIONS
 Tamiya Silicone Damper Oil



ソフトセット SOFT SET (53025)	赤 RED	# 200
	橙 ORANGE	# 300
ミディアムセット MEDIUM SET (53026)	黄 YELLOW	# 400
	緑 GREEN	# 500
ハードセット HARD SET (53027)	青 BLUE	# 600
	紫 PURPLE	# 700

8 《リアバルクヘッドのくみため》
 Rear section
 Hinterteile
 Pont arrière

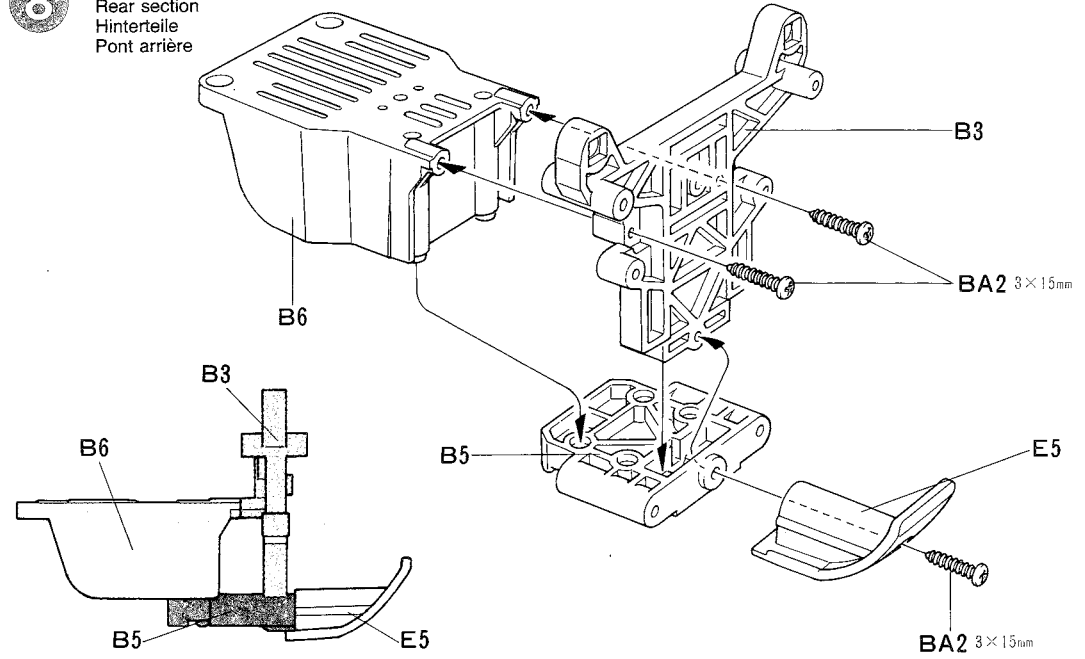

9 《リアアームのとりつけ》
 Rear suspension
 Hintere Aufhängung
 Suspension arrière

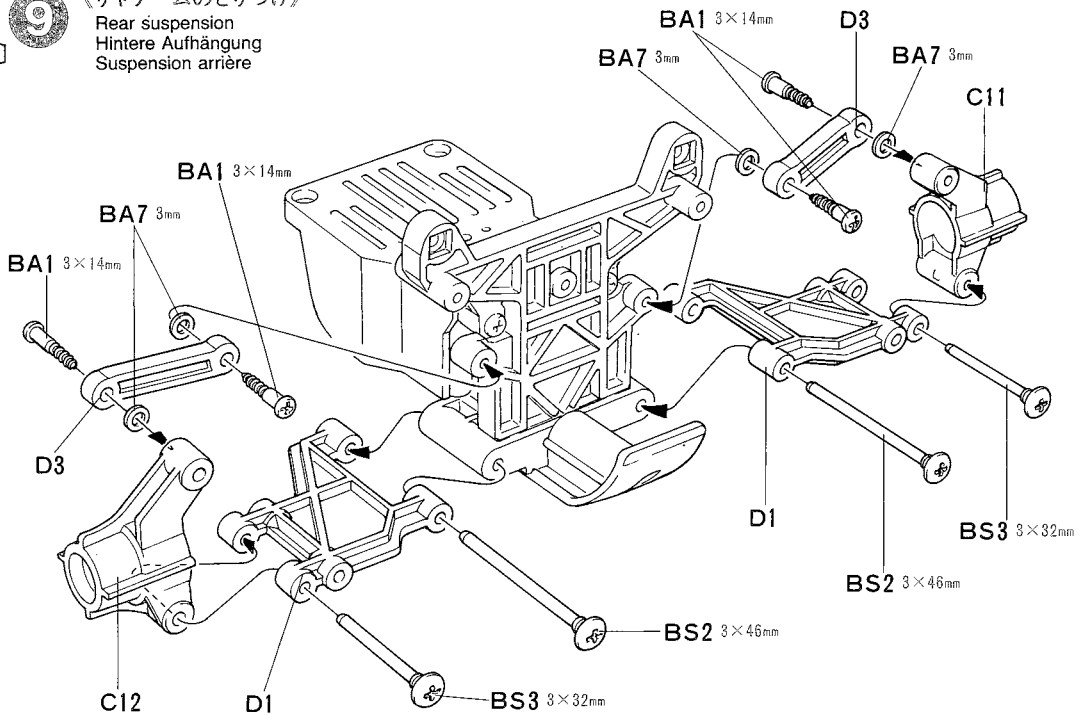

10 《フロントダンパーのくみため》
 Front damper cylinder
 Vorderer Dämpfer-Zylinder
 Corps d'amortisseur avant

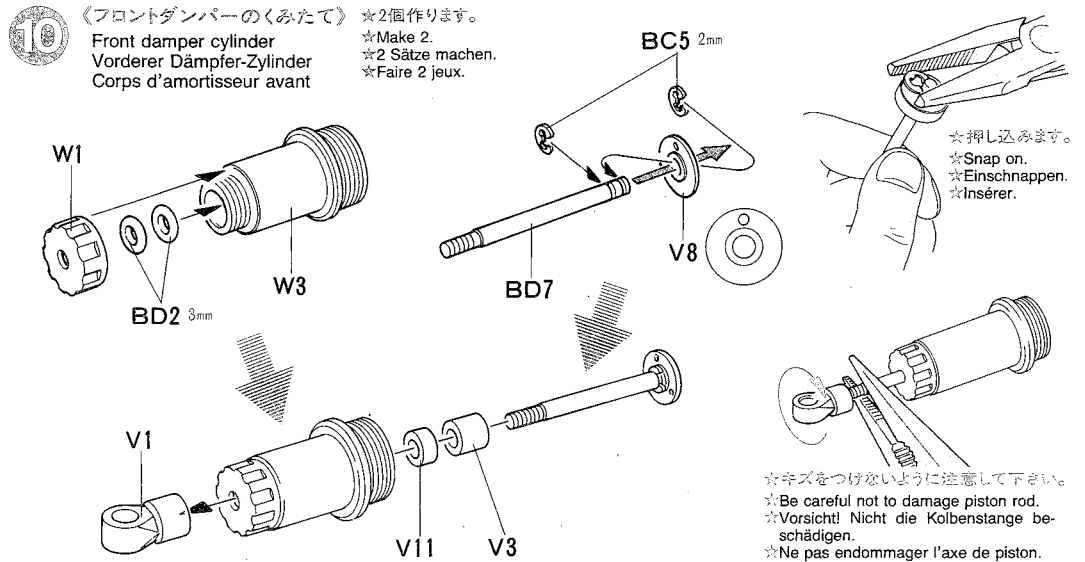

11 《使用する小物金具》
PARTS USED
VERWENDETE TEILE
PIECES UTILISEES

(ダンパー部品袋詰)
(Damper bag)
(Dämpfer-Beutel)
(Sachet d'amortisseurs)

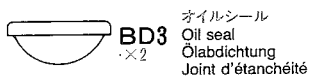

12 《使用する小物金具》
PARTS USED
VERWENDETE TEILE
PIECES UTILISEES

(ダンパー部品袋詰)
(Damper bag)
(Dämpfer-Beutel)
(Sachet d'amortisseurs)

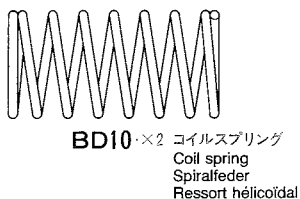

13 《使用する小物金具》
PARTS USED
VERWENDETE TEILE
PIECES UTILISEES

(ビス袋詰(A))
(Screw bag (A))
(Schraubenbeutel (A))
(Sachet de vis (A))

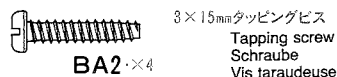

(ダンパー部品袋詰)
(Damper bag)
(Dämpfer-Beutel)
(Sachet d'amortisseurs)

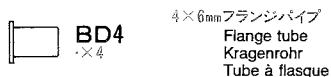

《溶剤、ネジ止め剤についての注意》
樹脂製パーツはプラスチックモデル用塗料の溶剤でも侵される場合があります。溶剤を大量に使って洗ったり、つけたり絶対にしないで下さい。またネジロック剤はこのキットには使いません。

CAUTION ON THINNER AND LIQUID THREAD LOCK
All thinners attack plastic, even plastic model paints and thinners. Never dip parts into thinners or paint, nor wash them with thinners. This kit does not require liquid thread lock for construction.

VORSICHT MIT VERDÜNNERN UND FLÜSSIGEN SCHRAUBENSICHERUNGEN
Alle Verdünner greifen Plastik an, selbst Plastikfarben und deren Verdünner. Niemals Teile in Verdünner oder Farbe tauchen. Der Bausatz erfordert keine Schrauben-Sicherungs-Flüssigkeit.

PRECAUTIONS POUR LES SOLVANTS ET LES PRODUITS FREINE-FILET
Tous les solvants attaquent le plastique! Même les peintures et les diluants pour maquettes plastique. Ne jamais tremper des pièces dans du diluant ou de la peinture, ne jamais les nettoyer avec du diluant. Ce modèle ne nécessite pas l'emploi de produit freine-filet pour son montage.



電動ラジオコントロールをより楽しむ方へのガイドブックです。RCの基本的な知識、競技の仕方等を詳しく解説。ご希望の方は模型店におたずね下さい。

11 《ダンパーオイルの入れかた》
Damper oil
Dämpfer-Öl
Huile pour amortisseurs

1. ピストンを下に下げ、オイルを入れます。ピストンをゆっくり上下させてオイル中の気泡を抜きます。

1. Pull down piston and pour oil into cylinder. Remove air bubbles by slowly moving piston up and down.

1. Kolben nach unten ziehen und Öl einfüllen. Luftblasen durch Auf- und Abbewegen des Kolbens herausdrücken.

1. Pousser le piston vers le bas et remplir le corps d'huile. Chasser les bulles d'air en déplaçant le piston de bas en haut.

2. ピストンをいっぱいにおろし、オイルシールをはめ込み、あふれたオイルをティッシュペーパーですいとります。

2. Pull down piston, attach oil seal and absorb oil overflow with tissue paper.

2. Kolben nach unten ziehen. Ölabdichtung einstecken, überlaufendes Öl mit Papiertaschentuch abwischen.

2. Pousser le piston vers le bas, placer le joint d'étanchéité et essuyer l'excédent d'huile avec du papier essuie-tout.

3. シリンダーキャップをしめ込んで完了です。

3. Tighten up cylinder cap.

3. Zylinder-Kappe aufschrauben.

3. Serrer le capuchon de la fermeture.

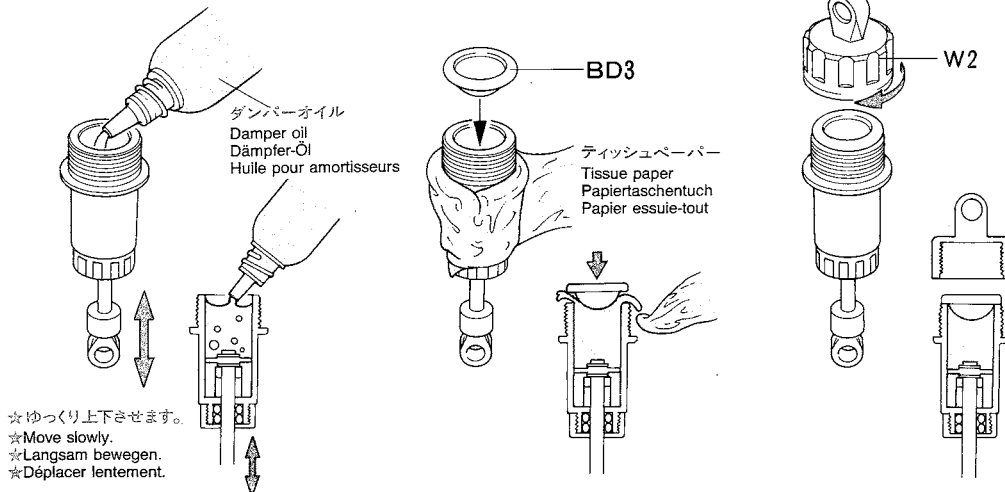

12 《フロントダンパー》
Front damper
Vorderer Stoßdämpfer
Amortisseur avant

★2個作ります。
★Make 2.
★2 Sätze machen.
★Faire 2 jeux.

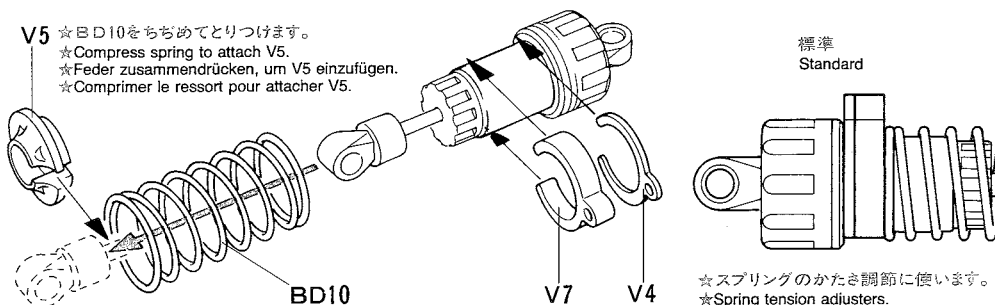

13 《フロントダンパーのとりつけ》
Attaching front dampers
Einbau der vorderen Stoßdämpfer
Fixation du amortisseurs avant

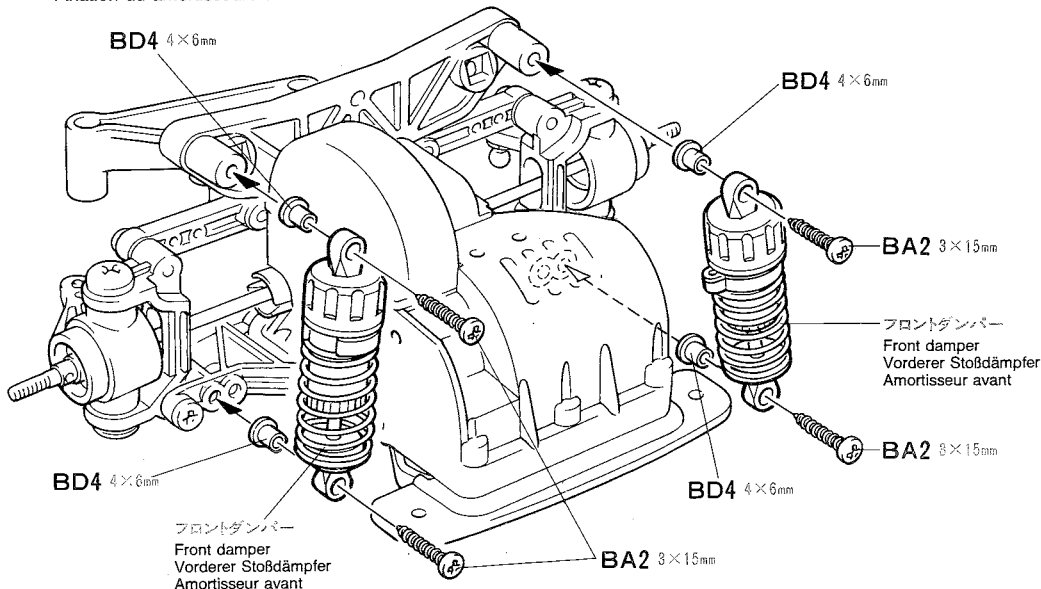

14 《使用する小物金具》
PARTS USED
VERWENDETE TEILE
PIECES UTILISEES

(ビス袋詰◎)
(Screw bag ◎)
(Schraubenbeutel ◎)
(Sachet de vis ◎)

BC5
×4
2mm Eリング
E-Ring
Circlip

(ダンパー部品袋詰)
(Damper bag)
(Dämpfer-Beutel)
(Sachet d'amortisseurs)

BD2
×4
3mm Oリング(赤)
O-Ring (red)
O-Ring (rot)
Joint torique (rouge)

BD7 ×2 ピストンロッド
Piston rod
Kolbenstange
Axe de piston

14 《リヤダンパーのくみため》
Rear damper cylinder
Hinterer Dämpfer-Zylinder
Corps d'amortisseur arrière

☆2個作ります。
☆Make 2.
☆2 Sätze machen.
☆Faire 2 jeux.

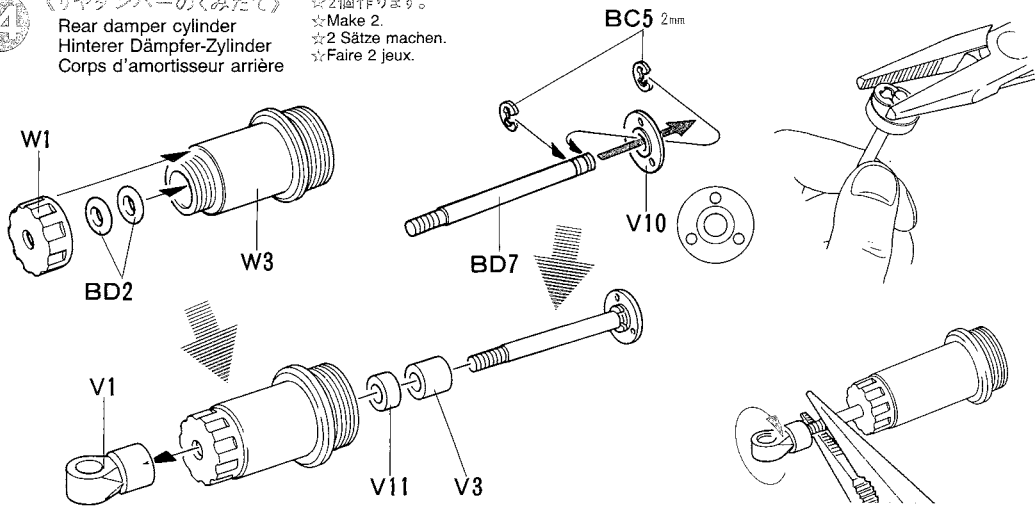

15 《使用する小物金具》
PARTS USED
VERWENDETE TEILE
PIECES UTILISEES

(ダンパー部品袋詰)
(Damper bag)
(Dämpfer-Beutel)
(Sachet d'amortisseurs)

BD3
×2
オイルシール
Oil seal
Ölabdichtung
Joint d'étanchéité

16 《使用する小物金具》
PARTS USED
VERWENDETE TEILE
PIECES UTILISEES

(ダンパー部品袋詰)
(Damper bag)
(Dämpfer-Beutel)
(Sachet d'amortisseurs)

BD10 ×2 コイルスプリング
Coil spring
Spiralfeder
Ressort hélicoïdal

15 ☆8ページの⑤を参考にダンパーオイルを入れて下さい。
☆Add oil referring to step ⑤, page 8.
☆Öl einfüllen s. Punkt ⑤ S.8.
☆Se référer à l'étape ⑤, page 8 pour le remplissage d'huile.

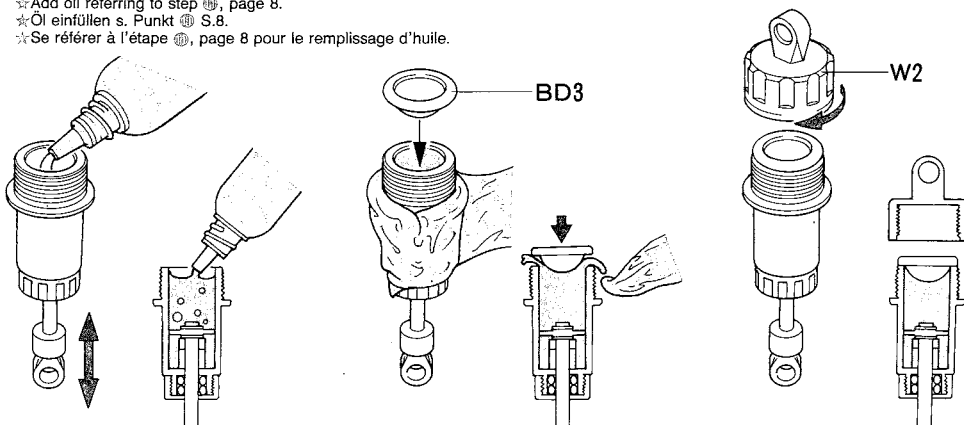

16 《リヤダンパー》
Rear damper
Hinterer Stoßdämpfer
Amortisseur arrière

☆2個作ります。
☆Make 2.
☆2 Sätze machen.
☆Faire 2 jeux.

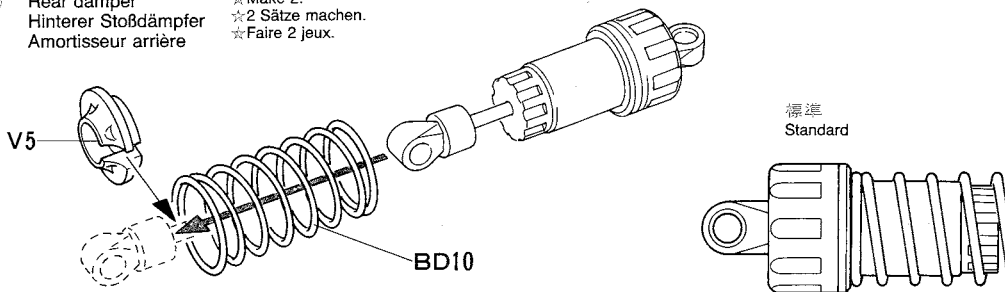

17 《使用する小物金具》
PARTS USED
VERWENDETE TEILE
PIECES UTILISEES

(ビス袋詰A)
(Screw bag A)
(Schraubenbeutel A)
(Sachet de vis A)

BA2 ×4
3 × 15mm タッピングビス
Tapping screw
Schraube
Vis taraudeuse

BA3 ×1
3 × 10mm タッピングビス
Tapping screw
Schraube
Vis taraudeuse

BA7
×1
3mm ワッシャー
Washer
Beilagscheibe
Rondelle

(ダンパー部品袋詰)
(Damper bag)
(Dämpfer-Beutel)
(Sachet d'amortisseurs)

BD4 ×4
4 × 6mm フランジパイプ
Flange tube
Kragenrohr
Tube à flasque

17 《リヤダンパーのとりつけ》
Attaching rear dampers
Einbau der hinteren Stoßdämpfer
Fixation du amortisseurs arrière

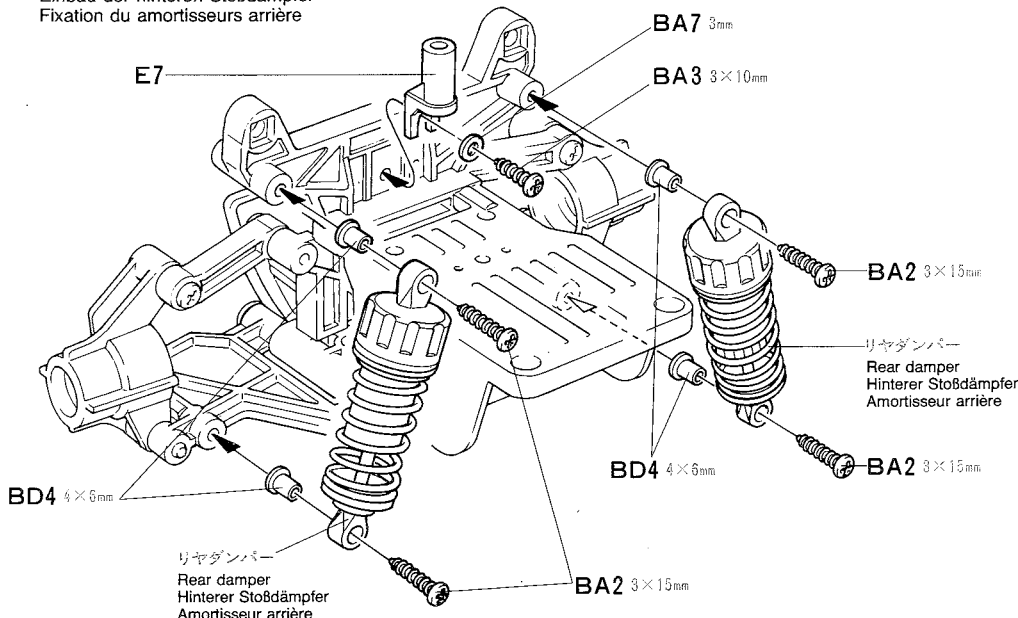

タミヤの総合カタログ
タミヤの全製品を詳しく解説した総合カタログは年に1回発行。ご希望の方は模型店でたずね下さい。

18 《使用する小物金具》
PARTS USED
VERWENDETE TEILE
PIECES UTILISEES

(ビス袋詰◎)
(Screw bag ◎)
(Schraubenbeutel ◎)
(Sachet de vis ◎)

3mmイモネジ
Grub screw
Madenschraube
Vis pointeau

BC1 ×1

(工具袋詰)
(Tool bag)
(Werkzeug-Beutel)
(Sachet d'outillage)

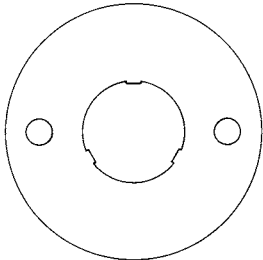

BT7 ×1 モータープレート
Motor plate
Motorplatte
Plaquette moteur

(ブリストアパック)
(Blister pack)
(Blister-Verpackung)
(Emballage sous blister)

24Tピニオン
24T Pinion gear
24Z Motorritzel
Pignon moteur 24 dents

SA8 ×1

19 《使用する小物金具》
PARTS USED
VERWENDETE TEILE
PIECES UTILISEES

(ビス袋詰A)
(Screw bag A)
(Schraubenbeutel A)
(Sachet de vis A)

3×10mmタッピングビス
Tapping screw
Schraube
Vis taraudeuse

BA3 ×1

3×25mm丸ビス
Screw
Schraube
Vis

BA5 ×2

(工具袋詰)
(Tool bag)
(Werkzeug-Beutel)
(Sachet d'outillage)

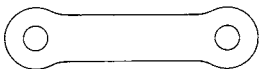

BT4 ×1 モーターマウントプレート
Motor mount plate
Motor-Lager
Support-moteur

18 《ピニオンギヤーのとりつけ》
Attaching pinion gear
Befestigung des Motorritzels
Fixation du pignon

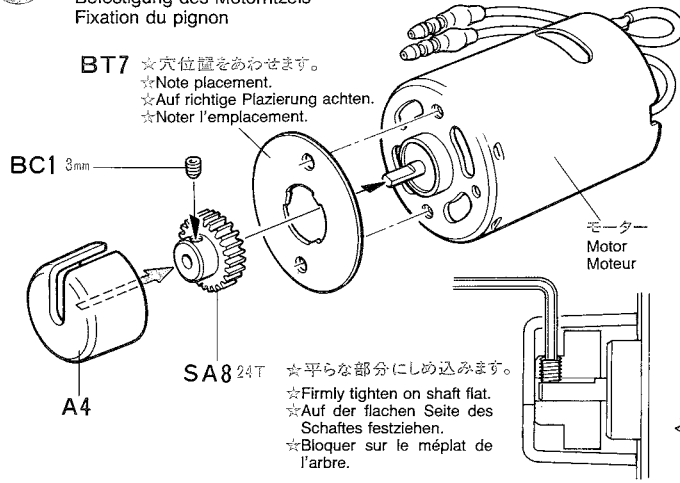

BT7 ☆穴位置をあわせませす。
☆Note placement.
☆Auf richtige Platzierung achten.
☆Noter l'emplacement.

☆BC1 (3mmイモネジ)をしめ込んでから必ずA4をはずしておきます。
☆Tighten up BC1, then remove A4.
☆BC1 aufschrauben dann A4 abziehen.
☆Serrer BC1 puis retirer A4.

SA8 24T ☆平らな部分にしめ込みます。
☆Firmly tighten on shaft flat.
☆Auf der flachen Seite des Schaftes festziehen.
☆Bloquer sur le méplat de l'arbre.

19 《モーターのとりつけ》
Attaching motor
Motor-Einbau
Fixation du moteur

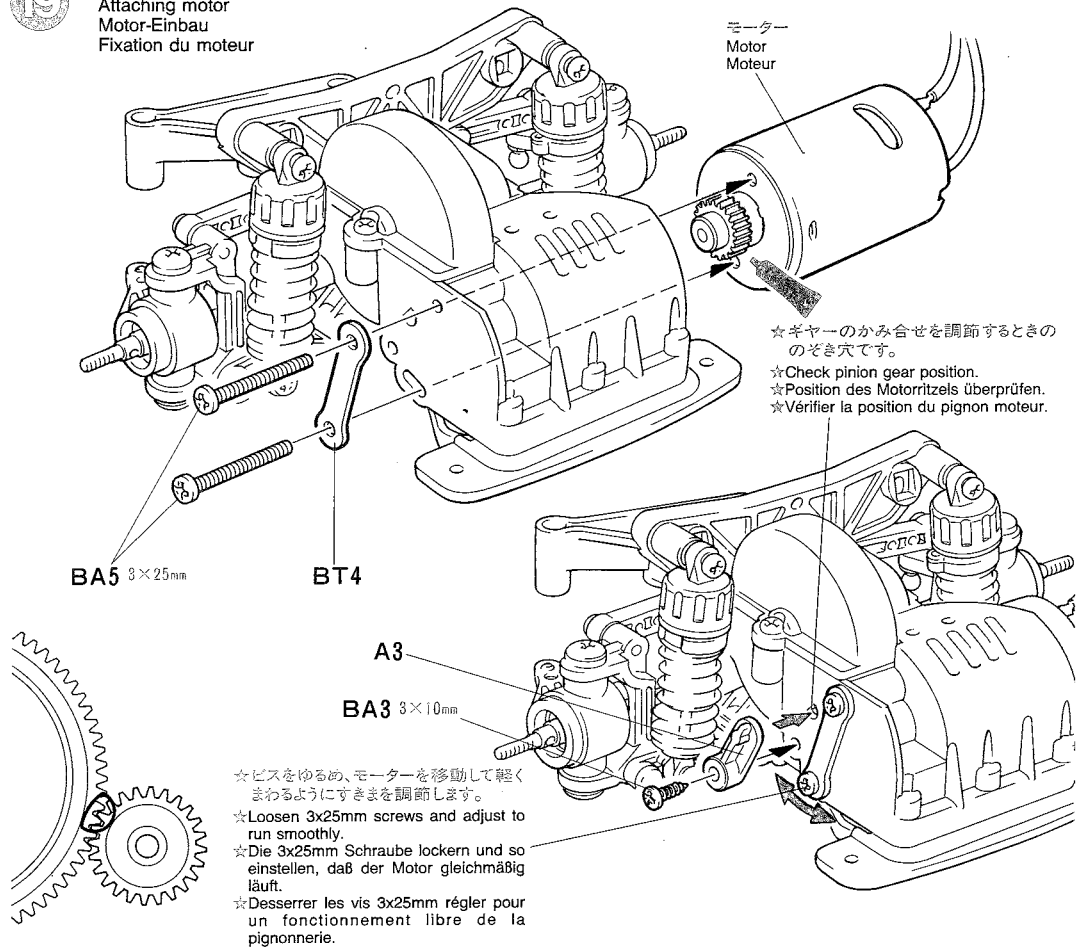

☆ギヤーのかみ合せを調節するときのぞき穴です。
☆Check pinion gear position.
☆Position des Motorritzels überprüfen.
☆Vérifier la position du pignon moteur.

☆ビスをゆるめ、モーターを移動して軽くまわるようにすまを調節します。
☆Loosen 3x25mm screws and adjust to run smoothly.
☆Die 3x25mm Schraube lockern und so einstellen, daß der Motor gleichmäßig läuft.
☆Desserrer les vis 3x25mm régler pour un fonctionnement libre de la pignonerie.

OPTIONS

SP No.355~357,477 AVピニオンセット
50355 - 50357, 50477 AV Pinion Gears

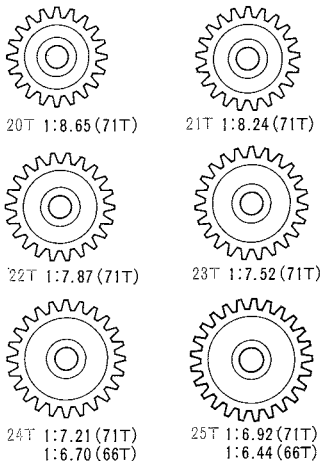

※《C.P.R.ユニット》
※ C.P.R. Unit
※ C.P.R. Einheit
※ Élément de réception C.P.R.

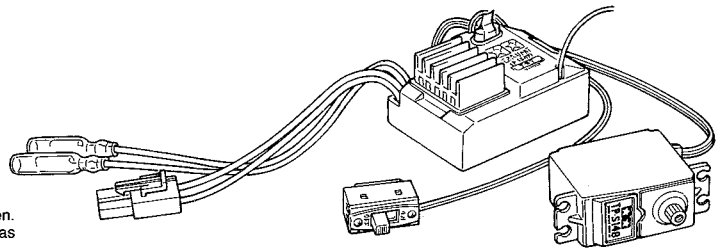

※の部品はキットに含まれません。
Parts marked ※ are not in kit.
Teile mit ※ sind im Bausatz nicht enthalten.
Les pièces marquées ※ ne sont pas incluses dans le kit.

※《FETアンプ付プロダも使用できます。》
※ Electronic speed control
※ Elektronischer Fahrtregler
※ Variateur de vitesse électronique

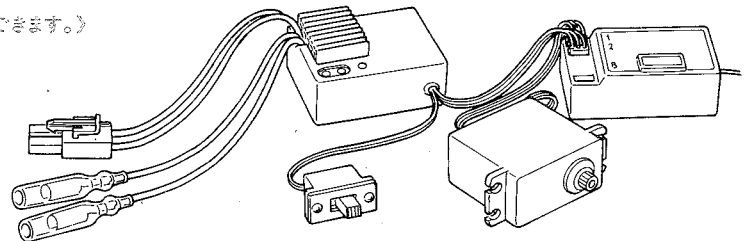

RADIO CHECK USING TAMIYA

ADSPEC R/C UNIT (See right.)

- ① Install battery.
- ② Extend antenna.
- ③ Connect charged battery.
- ④ Loosen and extend.
- ⑤ Switch on.
- ⑥ Switch on.
- ⑦ Steering wheel in neutral.
- ⑧ Trims at neutral.
- ⑨ Servo in neutral position.

PRÜFEN DER ADSPEC RC-EINHEIT

(Siehe Bild rechts.)

- ① Batterien einlegen.
- ② Antenne ausziehen.
- ③ Voll aufgeladenen Akku verbinden.
- ④ Aufwickeln und langziehen.
- ⑤ Schalter ein.
- ⑥ Schalter ein.
- ⑦ Lenkrad neutral stellen.
- ⑧ Trimmhebel neutral stellen.
- ⑨ Dies ist die Neutralstellung des Servos.

VERIFICATION DE L'ENSEMBLE ADSPEC (Voir à droite.)

- ① Mettre en place la batterie.
- ② Déployer l'antenne.
- ③ Charger complètement la batterie.
- ④ Dérouler et déployer le fil.
- ⑤ Mettre en marche.
- ⑥ Mettre en marche.
- ⑦ Le volant de direction au neutre.
- ⑧ Placer les trims au neutre.
- ⑨ Le servo au neutre.

20 《使用する小物金具》
PARTS USED
VERWENDETE TEILE
PIECES UTILISEES

(ビス袋詰 A)

(Screw bag A)
(Schraubenbeutel A)
(Sachet de vis A)

3×10mm タッピングビス
Tapping screw
Schraube
Vis taraudeuse
BA3 ×1

(ビス袋詰 B)

(Screw bag B)
(Schraubenbeutel B)
(Sachet de vis B)

5mm ピロボール
Ball connector
Kugelkopf
Connecteur à rotule
BB6 ×1

(ビス袋詰 C)

(Screw bag C)
(Schraubenbeutel C)
(Sachet de vis C)

2.6×10mm タッピングビス
Tapping screw
Schraube
Vis taraudeuse
BC2 ×1

21 《使用する小物金具》
PARTS USED
VERWENDETE TEILE
PIECES UTILISEES

(ビス袋詰 A)

(Screw bag A)
(Schraubenbeutel A)
(Sachet de vis A)

3×10mm タッピングビス
Tapping screw
Schraube
Vis taraudeuse
BA3 ×8

(3mm ワッシャー)

Washer
Beilagscheibe
Rondelle
BA7 ×3

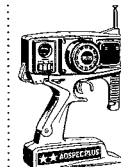

ADSPEC PLUS
アドスペックプラスプロボ
タミヤRCカーに最適。1/10、
1/12電動カー用のプロボがア
ドスペックプロボです。ホイ
ールコントロールタイプで微
妙な操作も確実にこなします。

"ADSPEC PLUS" R/C SYSTEM
This is a 2 channel radio control system
designed for 1/10 & 1/12 scale electric
powered R/C models. The system con
sists of a wheel type, pistol grip transmitter
and the C.P.R. Unit P-160F with a servo.

20 《RCメカのチェック》

☆番号の順にチェックし、必ずサーボのニュートラルを確認して組み立て下さい。

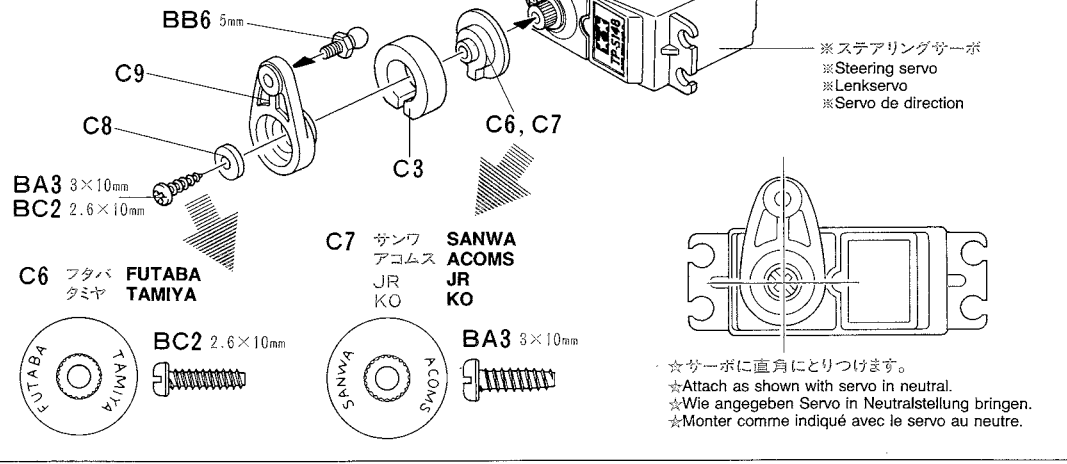
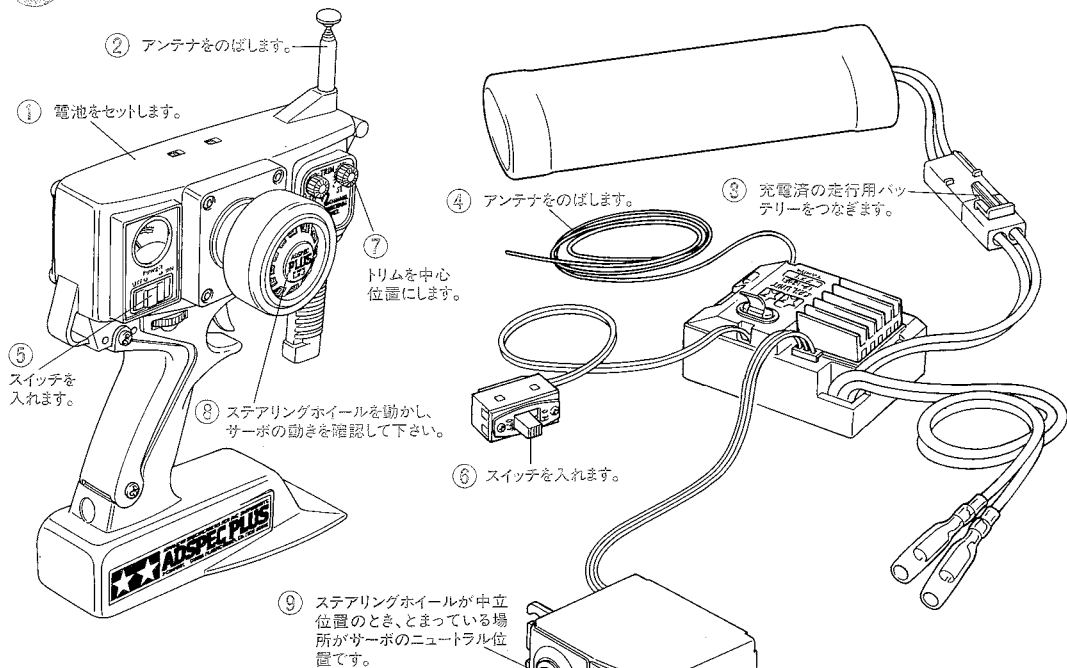

21 《ステアリングサーボのとりつけ》

Attaching steering servo
Lenkservo-Einbau
Fixation du servo de direction

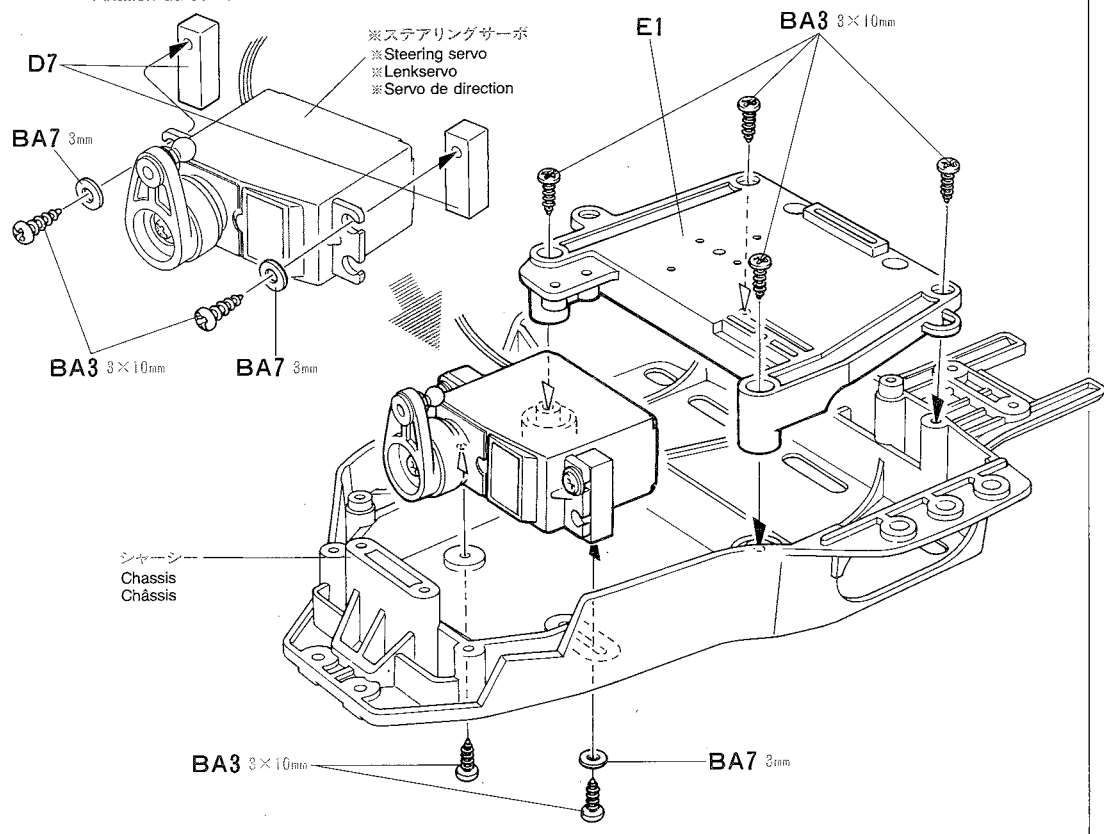

22 《使用する小物金具》
PARTS USED
VERWENDETE TEILE
PIECES UTILISEES

(ビス袋詰◎)
(Screw bag ◎)
(Schraubenbeutel ◎)
(Sachet de vis ◎)

BC3 2×8mm丸ビス
Screw
Schraube
Vis

BC6 2mmワッシャー
Washer
Beilagscheibe
Rondelle

《配線コード》
CABLES
KABEL
CABLES

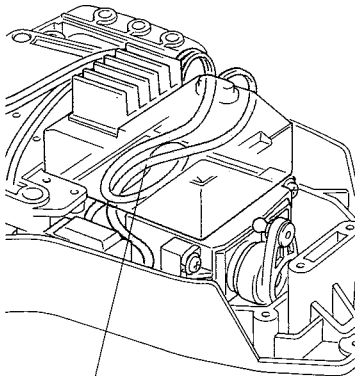

☆あまったコードは、C.P.R.ユニットの下にまとめておきます。またはナイロンバンドでたばねます。
☆Store cables as shown. Hold using a nylon band.
☆Die Kabel wie gezeigt eindrücken. Mit Nylonband binden.
☆Installer les cables comme indiqué. Maintenir en place avec un collier nylon.

23 《使用する小物金具》
PARTS USED
VERWENDETE TEILE
PIECES UTILISEES

(ビス袋詰◎)
(Screw bag ◎)
(Schraubenbeutel ◎)
(Sachet de vis ◎)

BB6 5mmピロボール
Ball connector
Kugelfopf
Connecteur à rotule

(ダンパー部品袋詰)
(Damper bag)
(Dämpfer-Beutel)
(Sachet d'amortisseurs)

BD5×1 タイロッド
Tie-rod
Zugstange
Barre d'accouplement

BD8×2 3×23mm両ネジシャフト
Threaded shaft
Gewindestange
Tige filetée

BD9×1 5×18mm両ネジシャフト
Threaded shaft
Gewindestange
Tige filetée

TAMIYA COLOR CATALOGUE
The latest in cars, boats, tanks and ships. Motorized, radio controlled and museum quality models are all shown in full color in Tamiya's latest catalogue. English, German, French, Spanish and Japanese versions available.

TAMIYA'S R/C GUIDE BOOK
Tamiya's latest Radio Control Guide Book can make you a winner at the racing circuit. Read up on the latest tune up methods, care and maintenance, painting and decorating your cars. English, German, French and Japanese versions available.

22 《C.P.R.ユニットの搭載》
C.P.R. Unit
C.P.R. Einheit
Élément de réception C.P.R.

※受信機スイッチ
Receiver switch
Empfänger-Schalter
Interrupteur de la réception

※C.P.R.ユニット
C.P.R. Unit
C.P.R. Einheit
Élément de réception C.P.R.

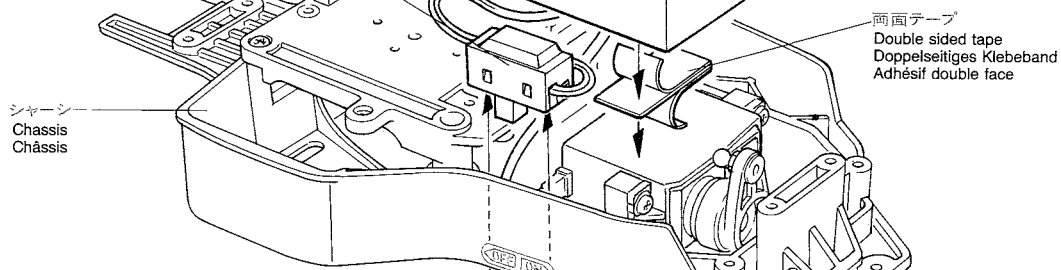

《FETアンプ搭載例》

Installing a separate electronic speed control
Einbau von anderen elektronischen Fahrtreglern
Installation d'autre variateur de vitesse électronique

BC6 2mm
BC3 2×6mm
マーク⑭
Sticker

※FETアンプ
Electronic speed control
Elektronischer Fahrtregler
Variateur de vitesse électronique

※受信機
Receiver
Empfänger
Récepteur

※受信機スイッチ
Receiver switch
Empfänger-Schalter
Interrupteur de la réception

23 《ステアリングワイパーのくみため》
Steering rods
Lenkstange
Barres d'accouplement

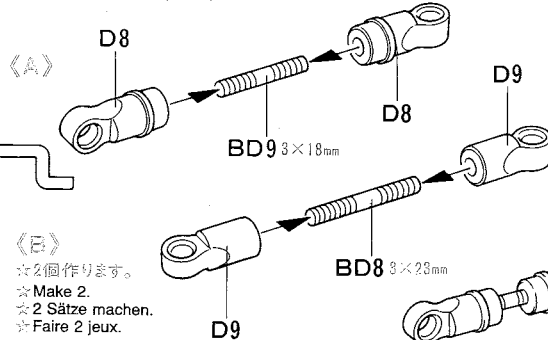

☆2個作ります。
☆Make 2.
☆2 Sätze machen.
☆Faire 2 jeux.

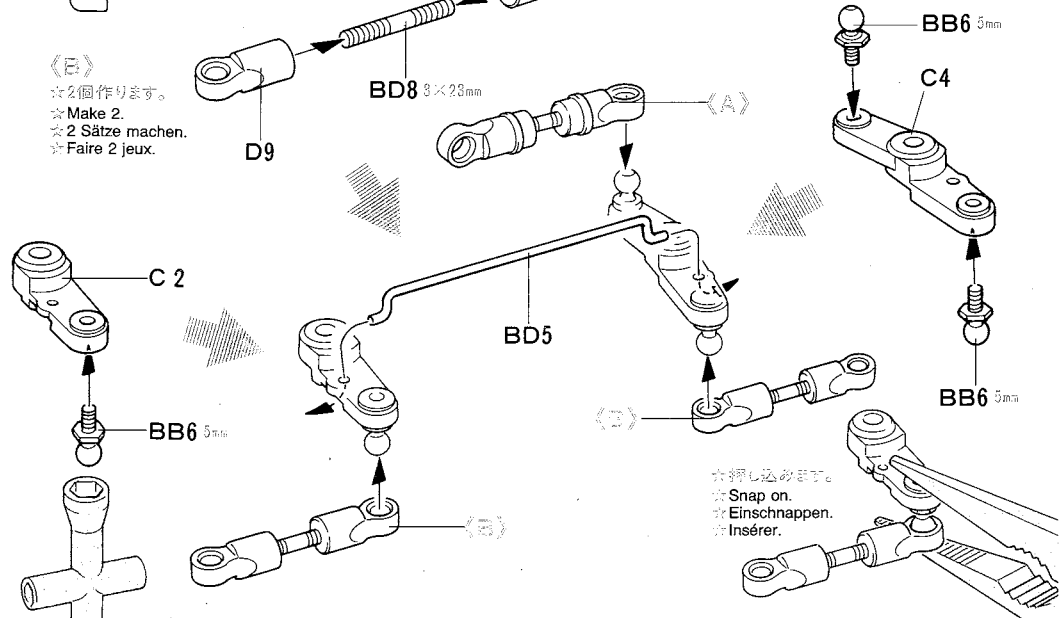
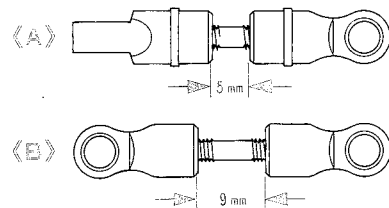

※押し込み時。
Snap on.
Einschieben.
Insérer.

24 《使用する小物金具》
PARTS USED
VERWENDETE TEILE
PIECES UTILISEES

(ビス袋詰) (A)
(Screw bag (A))
(Schraubenbeutel (A))
(Sachet de vis (A))

3×14mm 段付ビス
Step screw
Paßschraube
Vis décollétée

BA1 ×2

3mm ワッシャー
Washer
Beilagscheibe
Rondelle

BA7 ×2

25 《使用する小物金具》
PARTS USED
VERWENDETE TEILE
PIECES UTILISEES

(ビス袋詰) (A)
(Screw bag (A))
(Schraubenbeutel (A))
(Sachet de vis (A))

3×10mm タッピングビス
Tapping screw
Schraube
Vis taraudeuse

BA3 ×3

《モーターコードのつなぎ方》
MOTOR CABLES
MOTORKABEL
CABLES DU MOTEUR

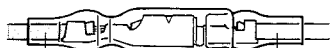

C.P.R. ユニット、アンプ側
Speed control
Fahrtregler
Variateur de vitesse

モーター側
Motor
Moteur

赤コード・プラスコード(+)
Red or (+)
Rot oder (+)
Rouge ou (+)

黄コード
Yellow
Gelb
Jaune

黒コード・マイナスコード(-)
Black or (-)
Schwarz oder (-)
Noir ou (-)

緑コード
Green
Grün
Vert

ナイロンバンド
Nylon band
Nylonband
Collier nylon

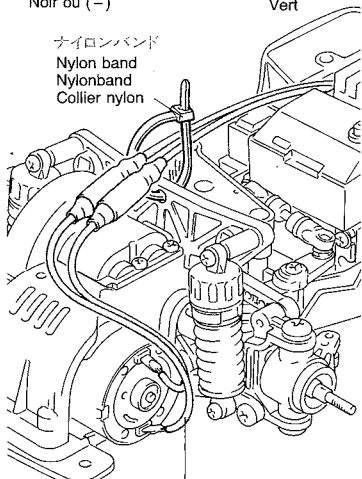

★モーターコードがダンパー、サスペンションなどの可動部分にあたらないようにして下さい。

★Make sure the cables clear suspension and dampers.

★Stellen Sie sicher, daß die Kabel nicht die Aufhängung und den Stoßdämpfer behindern.

★S'assurer que les câbles soient éloignés de la suspension et des amortisseurs.

26 《使用する小物金具》
PARTS USED
VERWENDETE TEILE
PIECES UTILISEES

(ビス袋詰) (A)
(Screw bag (A))
(Schraubenbeutel (A))
(Sachet de vis (A))

3×10mm タッピングビス
Tapping screw
Schraube
Vis taraudeuse

BA3 ×2

24 《ステアリングワイパーのとりつけ》
Attaching steering rods
Lenkstangen-Einbau
Installation des barres d'accouplement

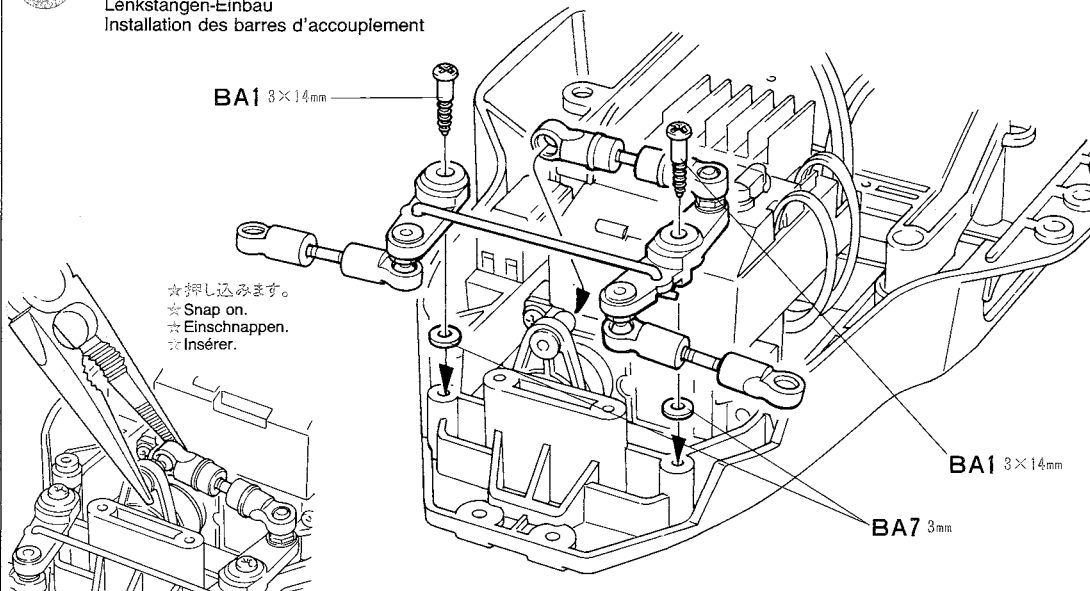

25 《ギヤケースのとりつけ》
Attaching gearbox
Getriebegehäuse-Einbau
Fixation du carter

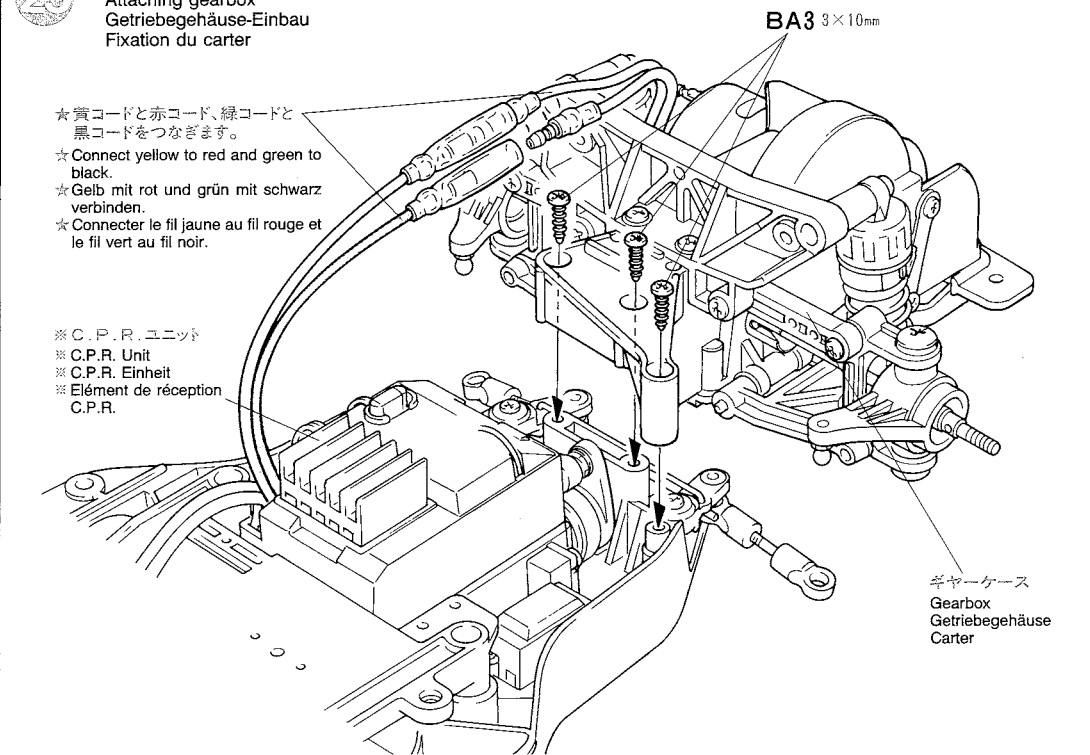

26 《タイロッドのとりつけ》
Tie-rods
Zugstange
Barres d'accouplement

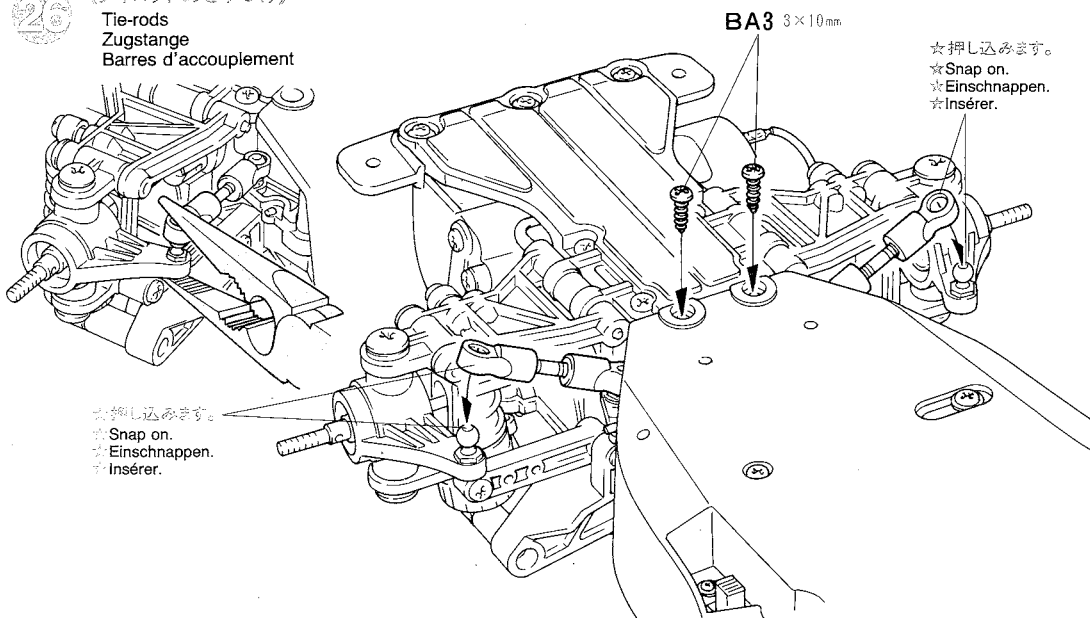

27 《使用する小物金具》
PARTS USED
VERWENDETE TEILE
PIECES UTILISEES

(ビス袋詰 A)
(Screw bag (A))
(Schraubenbeutel (A))
(Sachet de vis (A))

3×15mm タッピングビス
Tapping screw
Schraube
Vis taraudeuse
BA2 × 2

3×10mm タッピングビス
Tapping screw
Schraube
Vis taraudeuse
BA3 × 2

29 《使用する小物金具》
PARTS USED
VERWENDETE TEILE
PIECES UTILISEES

(ビス袋詰 B)
(Screw bag (B))
(Schraubenbeutel (B))
(Sachet de vis (B))

BA6 × 2 3×20mm 丸ビス
Screw
Schraube
Vis

(ビス袋詰 B)
(Screw bag (B))
(Schraubenbeutel (B))
(Sachet de vis (B))

4mm フランジロックナット
Flange lock nut
Sicherungsmutter
Ecou nylstop à
flasque
BB2 × 2

3mm フランジナット
Flange nut
Kragenmutter
Ecou à flasque
BB3 × 2

2×10mm シャフト
Shaft
Achse
Axe
BB5 × 2

(ビス袋詰 C)
(Screw bag (C))
(Schraubenbeutel (C))
(Sachet de vis (C))

1150 プラベアリング
Plastic bearing
Plastik-Lager
Palier en plastique
BC4 × 4

(工具袋詰)
(Tool bag)
(Werkzeug-Beutel)
(Sachet d'outillage)

スナップピン(小)
Snap pin (small)
Federstift (klein)
Epingle métallique
(petite)
BT5 × 2

(ブリストアパック)
(Blister pack)
(Blister-Verpackung)
(Emballage sous blister)

SA4 × 2 リヤホイールアクスル
Rear wheel axle
Rad-Achse hinten
Axe de roue arrière

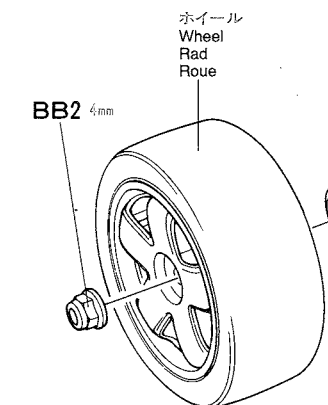

27 《リヤバルクヘッドのとりつけ》
Attaching rear section
Hinterteile-Einbau
Fixation du pont arrière

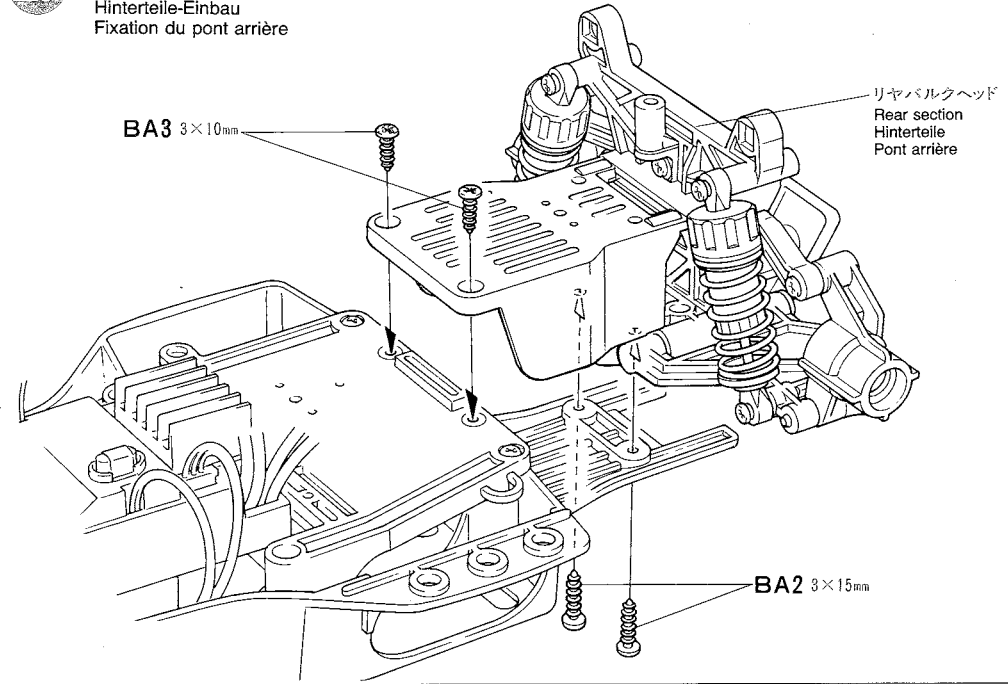

28 《ホイールのくみ込め》
Wheel assembly
Rad-Einbau
Assemblage des roues

★4個作ります。
★Make 4.
★4 Sätze machen.
★Faire 4 jeux.

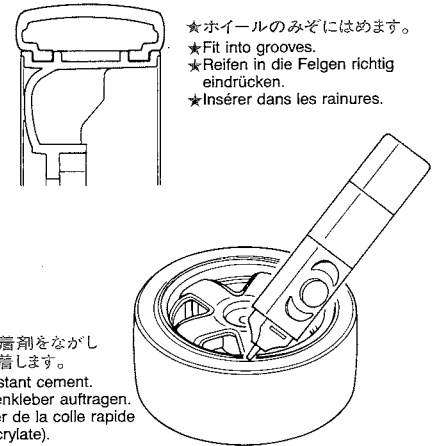
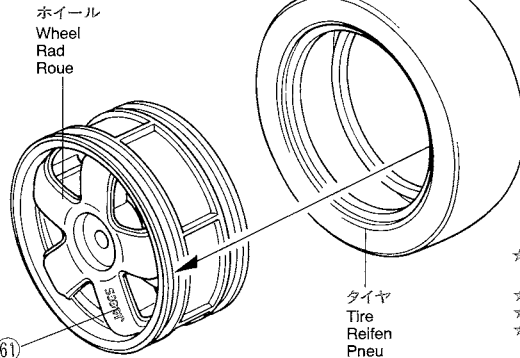

29 《リヤホイールのとりつけ》
Attaching rear wheels
Einbau der Hinterräder
Mise en place des roues arrière

★切りとります。
★Remove.
★Entfernen.
★Enlever.

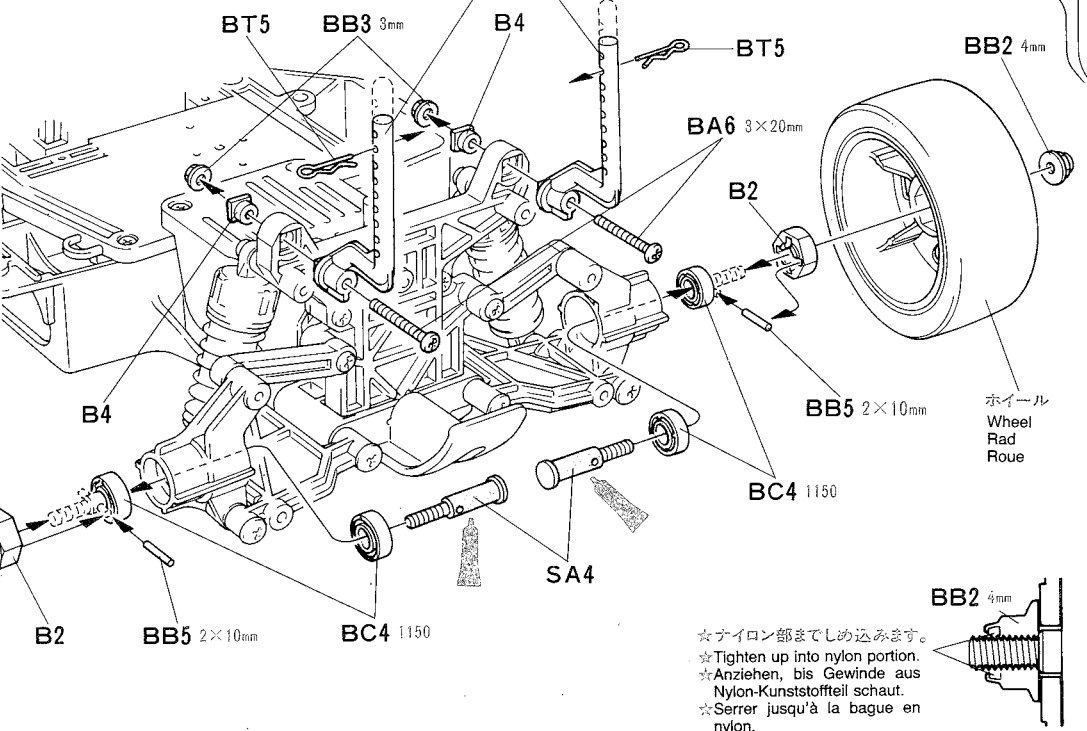

★タイロン部まで締め込みます。
★Tighten up into nylon portion.
★Anziehen, bis Gewinde aus Nylon-Kunststoffteil schaut.
★Serrer jusqu'à la bague en nylon.

30 《使用する小物金具》
PARTS USED
VERWENDETE TEILE
PIECES UTILISEES

(ビス袋詰(A))
(Screw bag (A))
(Schraubenbeutel (A))
(Sachet de vis (A))

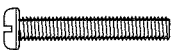

BA6 ·×2 3×20mm丸ビス
Screw
Schraube
Vis

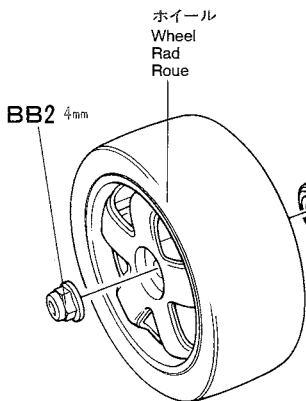

ホイール
Wheel
Rad
Roue

BB2 4mm

30 《フロントホイールのとりつけ》
Attaching front wheels
Einbau der Vorderräder
Mise en place des roues avant

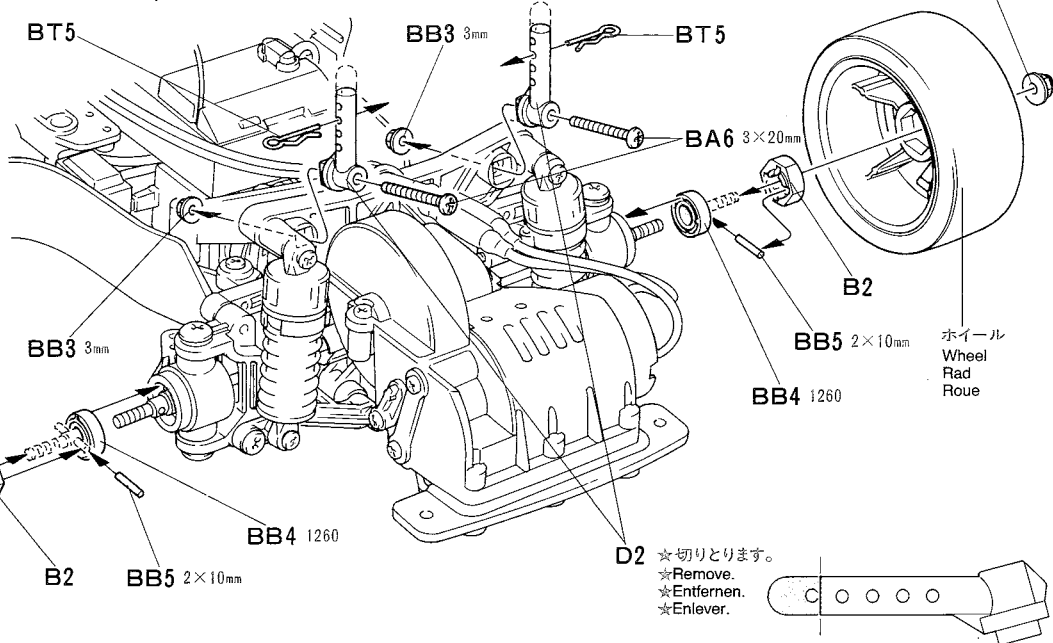

BB2 4mm

BT5

BB3 3mm

BA6 3×20mm

B2

BB5 2×10mm

ホイール
Wheel
Rad
Roue

BB3 3mm

BB4 1260

BB4 1260

B2

BB5 2×10mm

D2

★切りとります。
★Remove.
★Entfernen.
★Enlever.

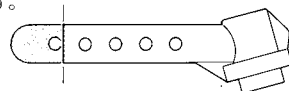

(ビス袋詰(B))
(Screw bag (B))
(Schraubenbeutel (B))
(Sachet de vis (B))



4mmフランジロックナット
Flange lock nut
Sicherungsmutter
Ecrou nylstop à flasque

BB2 ·×2



3mmフランジナット
Flange nut
Kragennutter
Ecrou à flasque

BB3 ·×2



1260プラベアリング
Plastic bearing
Plastik-Lager
Palier en plastique

BB4 ·×2

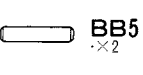

2×10mmシャフト
Shaft
Achse
Axe

BB5 ·×2

(工具袋詰)
(Tool bag)
(Werkzeug-Beutel)
(Sachet d'outillage)

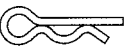

スナップピン(小)
Snap pin (small)
Federstift (klein)
Epingle métallique (petite)

BT5 ·×2

31 《使用する小物金具》
PARTS USED
VERWENDETE TEILE
PIECES UTILISEES

(工具袋詰)
(Tool bag)
(Werkzeug-Beutel)
(Sachet d'outillage)

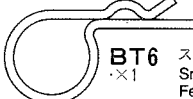

スナップピン(大)
Snap pin (large)
Federstift (groß)
Epingle métallique (grande)

BT6 ·×1

31 《走行用バッテリーの搭載》
Running battery
Fahrakku
Pack de propulsion

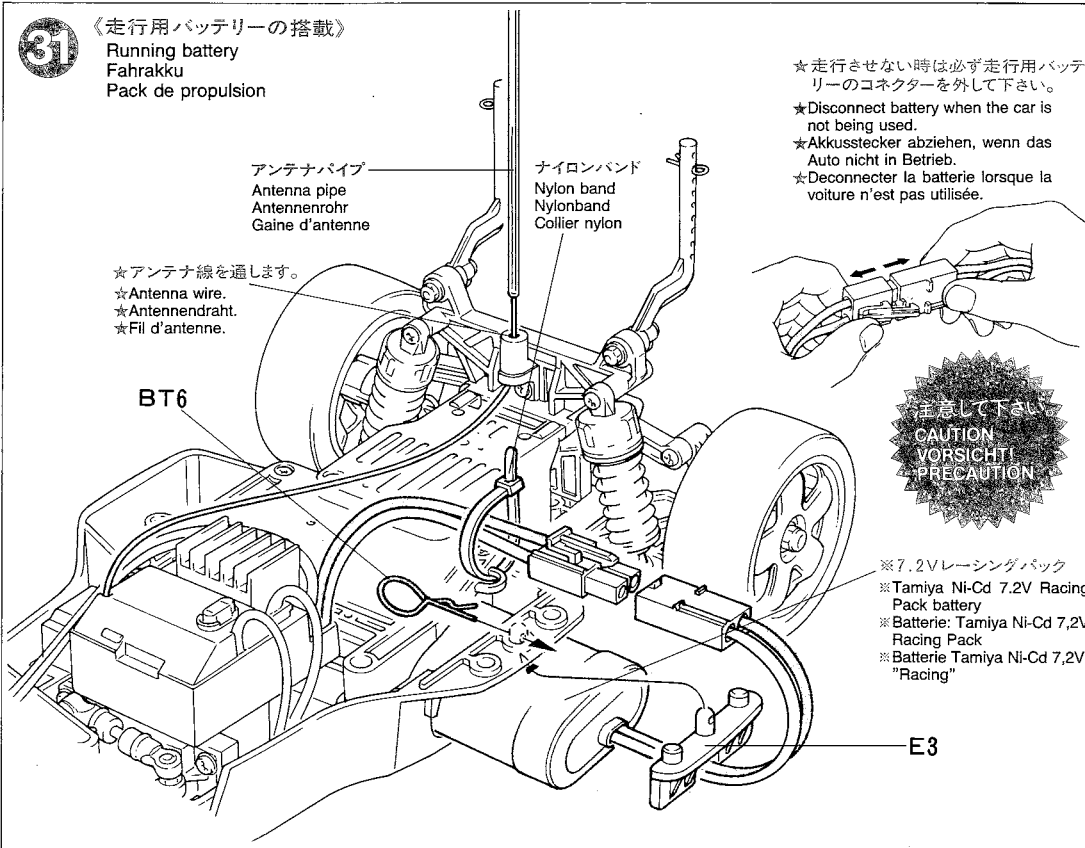

アンテナパイプ
Antenna pipe
Antennenrohr
Gaine d'antenne

ナイロンバンド
Nylon band
Nylonband
Collier nylon

★アンテナ線を通します。
★Antenna wire.
★Antennendraht.
★Fil d'antenne.

★走行させない時は必ず走行用バッテリーのコネクターを外して下さい。

★Disconnect battery when the car is not being used.
★Akkusstecker abziehen, wenn das Auto nicht in Betrieb.
★Deconnecter la batterie lorsque la voiture n'est pas utilisée.

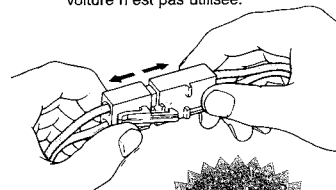

注意して下さい
CAUTION
VORSICHT!
PRECAUTION

※7.2Vレーシングパック
※Tamiya Ni-Cd 7.2V Racing Pack battery
※Batterie: Tamiya Ni-Cd 7,2V Racing Pack
※Batterie Tamiya Ni-Cd 7,2V "Racing"

E3

《ステアリングの調整》
Steering adjustment
Einstellung der Schubstangen
Réglage de la direction

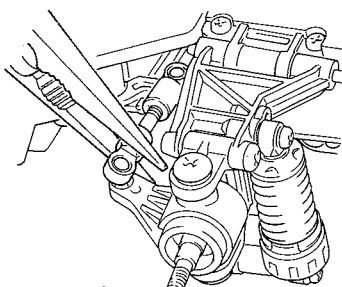

★ひねってはずします。
★Pinch with long nose pliers and twist.
★Mit Flachzange packen und drehen.
★Serrer avec des pinces à bec longs et tordre.

★タイヤが図のように少しかたむくように調整します。
★Adjust to incline a little forward.
★Das Einstellstück so einstellen, daß Vorderachse etwas schräg steht.
★Régler pour donner une légère inclinaison vers l'avant.

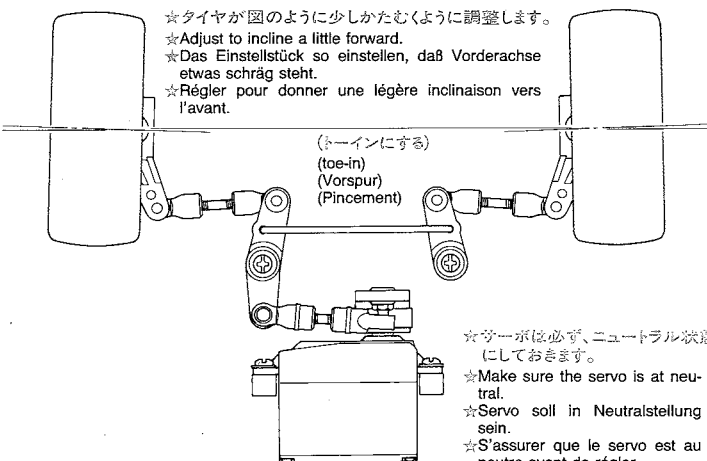

(トーインにする)
(toe-in)
(Vorspur)
(Pincement)

★サーボは必ず、ニュートラル状態にしておきます。
★Make sure the servo is at neutral.
★Servo soll in Neutralstellung sein.
★S'assurer que le servo est au neutre avant de régler.

TAMIYA
CEMENT
FOG-RESISTANT

タミヤ瞬間接着剤(低白化タイプ)
プラスチックはもちろん、金属やメッキパーツ、そしてRCカーのゴムタイヤまですばやく強力に接着します。低白化タイプですからきれいな仕上がりが可能。早すぎない硬化時間でパーツの位置決めがしやすいのも特徴です。

《切りとり》
TRIMMING
ZURICHTEN
DECOUPE

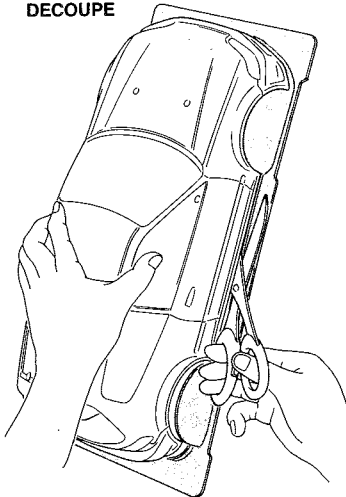

★ハサミやカッターナイフで切りとります。
★Cut off using scissors or a modeling knife.
★Mit Messer oder Schere abschneiden.
★Découper en utilisant des ciseaux ou un cutter.

ボディは、ポリカーボネート
塗料で、ヘルメット、コック
ピットはプラスチック用塗料で塗
装して下さい。

Paint body from inside, using polycarbonate paints (PS & PC). Paint plastic parts using plastic paints (TS, X & XF).

Die Karosserie von innen mit Lexan-Farben bemalen (PS & PC). Plastikteile mit Plastik-Farben bemalen (TS, X & XF).

Peindre la carrosserie de l'intérieur avec peintures spéciales pour polycarbonate (PS et PC). Peindre les pièces plastique à l'aide des peintures pour maquettes plastique (TS, X et XF).

《塗装する前に》

★塗装前に中性洗剤で油気をおとします。水洗いをし洗剤分を洗い流して乾かして下さい。

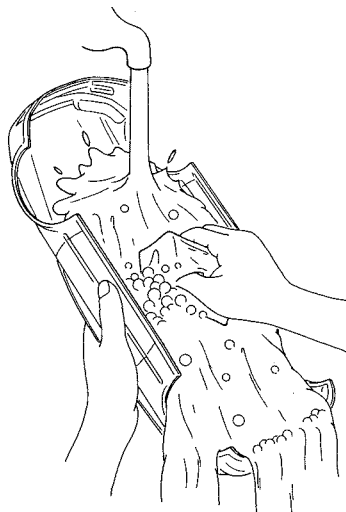

PREPARING BODY FOR PAINTING
★Wash the body thoroughly with detergent in order to remove any oil, then rinse well and allow to air dry.

VORBEREITUNG DER KAROSSERIE FÜR BEMALUNG
★Karosserie sorgfältig mit Spülmittel abwaschen, damit Staub und ggf. Öl entfernt sind. Trocknen lassen.

PREPARATION DE LA CARROSSERIE POUR LA MISE EN PEINTURE
★Nettoyer entièrement la carrosserie avec du détergent pour la dégraisser, la rincer et laisser sécher.

32

《ボディの切りとり》
Trimming
Zurichten
Découpe

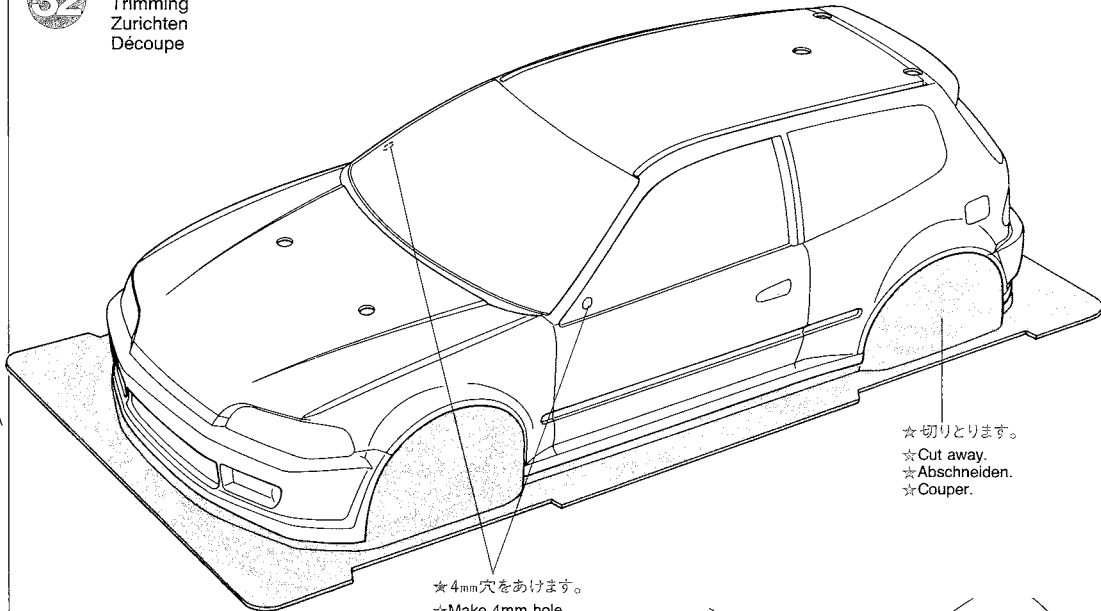

★4mm穴をあけます。
★Make 4mm hole.
★4mm Loch bohren.
★Percer un trou de 4mm.

★図の様に、ピンバイスなどを使い、穴をあけます。
★Open holes using a pin vise
★Mit Schraubstock Löcher bohren.
★Percer des trous à l'aide d'un outil à percer.

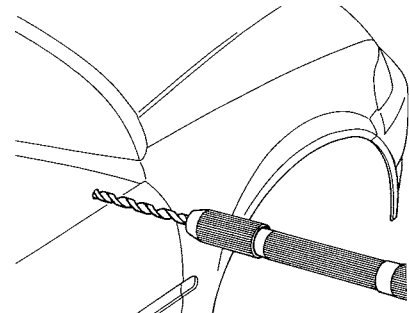

★切りとります。
★Cut away.
★Abschneiden.
★Couper.

33

《ボディの塗装》
Painting
Bemalung
Peinture

PC1, PS1
ホワイト
White
Weiß
Blanc

マスクシール C
Masking seal
Aufkleber
Cache

マスクシール A
Masking seal
Aufkleber
Cache

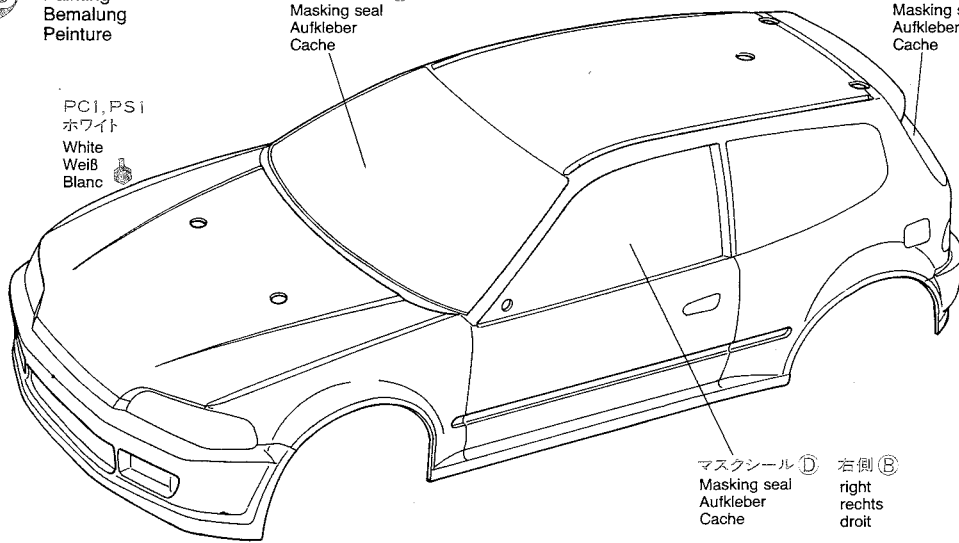

マスクシール D 右側 B
Masking seal
Aufkleber
Cache right
rechts
droit

★マスクシールはボディの内側から貼ります。
★Apply masking seals from inside.
★Aufkleber von innen abkleben.
★Apposer les caches par l'intérieur.

★ポリカーボネート塗装で裏側から塗装します。
★Paint from inside using paints for polycarbonate.
★Von innen mit Lexan-Farben bemalen.
★Peindre de l'intérieur avec des peintures spéciales pour polycarbonate.

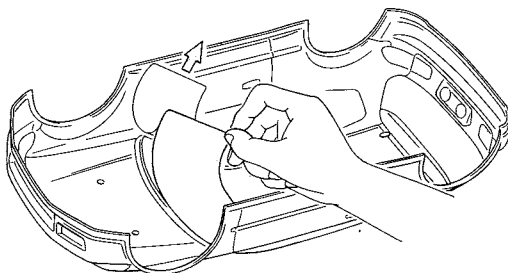

★ウィンドウ部分をマスクシールでマスキングします。
★Mask off windows from inside using masking seals.
★Fenster von innen mit den Aufkleber abkleben.
★Masquer les parties vitrées par l'intérieur avec les caches.

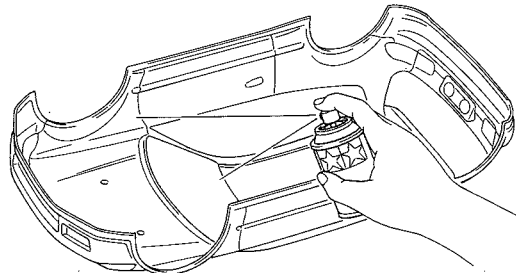

★塗装後はボディの保護フィルムをはがして下さい。
★Peel off vinyl protective coating prior to adding stickers.
★Vor dem Anbringen der Abziehbilder Schutzfolie abziehen.
★Enlever le film protecteur avant d'apposer des stickers.

《ポリカーボネート用タミヤカラー》
TAMIYA POLYCARBONATE PAINTS

PC-1
PS-1 ● ホワイト / White / Weiß / Blanc

《プラスチック用タミヤカラー》
TAMIYA PLASTIC PAINTS

X-2 ● ホワイト / White / Weiß / Blanc
X-6 ● オレンジ / Orange
X-11 ● クロームシルバー / Chrome silver / Chrom-Silber / Aluminium chromé
X-18 ● セミグロスブラック / Semi gloss black / Seidenglanz Schwarz / Noir satiné
XF-1 ● フラットブラック / Flat black / Matt Schwarz / Noir mat
XF-2 ● フラットホワイト / Flat white / Matt Weiß / Blanc mat
XF-7 ● フラットレッド / Flat red / Matt Rot / Rouge mat
XF-8 ● フラットブルー / Flat blue / Matt Blau / Bleu mat
XF-15 ● フラットフレッシュ / Flat flesh / Fleischfarben/matt / Chair mate
XF-53 ● ニュートラルグレイ / Neutral grey / Mittelgrau / Gris neutre
TS-22 ● ライトグリーン / Light green / Hellgrün / Vert clair

34 《ボディのマーキング》
Markings
Beschriftung
Décoration

※②は、②の上からお貼り下さい。
※Apply sticker ② first, then ②.
※Erst Sticker ②, dann ② anbringen.
※Apposer le sticker ② en premier, ② ensuite.

★ボディのマークは①→②→③の順で番号順にお貼り下さい。
★Start with sticker sheet ①, then ②, and ③. Apply stickers in numbered order.
★Beginn mit Aufkleber ①, dann ② und zuletzt ③. Sticker der Reihenfolge nach anbringen.
★Commencer par la planche de stickers ①, puis ② et ③. Appliquer les stickers dans l'ordre numérique.

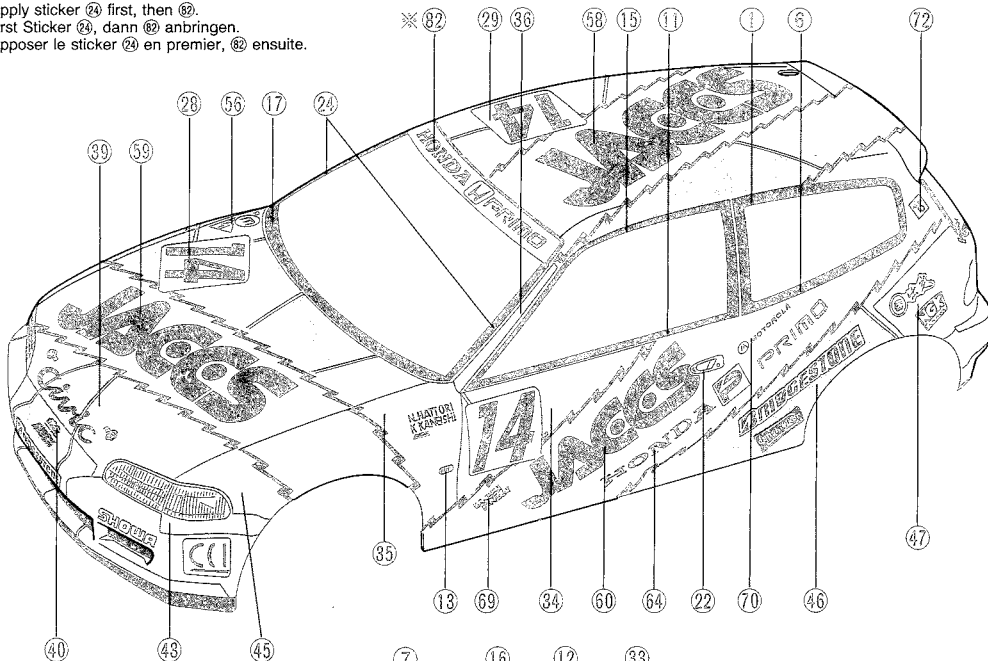

《マークのほりかた》

①できるだけ余白を残さず、印刷された部分を切り抜いて下さい。番号のついたマークは切りとってしまふときちがえやすいのでは無い順に切りとって下さい。
②裏紙の端の部分の部分を少し切りとり指定された場所にはりあわせて下さい。裏紙をつけたまま位置をあわせて下さい。
③少しずつ裏紙をはなしながら場所がずれたり、マークの中に気泡が残ったりしないように注意しながらはってゆきます。裏紙を一度に全部はがしてはることは、しわがでたり気泡が残ったりする原因となります。

STICKERS

① Cut stickers along colored edge so the transparent film is removed.
② Peel off the end of lining a little and put the sticker in position on the body.
③ Then, remove the lining slowly. In so doing, be careful that the sticker does not move out of position on the body.
If the lining is completely removed in advance, the sticker may become wrinkled or contain unwanted air bubbles.

STICKER

① Die Sticker an den bunten Kanten so ausschneiden, daß der transparente Film weg ist.
② An einer Kante die Unterlage etwas abziehen und Sticker richtig auf die Karosserie legen.
③ Dann die Unterlage langsam ganz abziehen, darauf achten, daß sich der Sticker nicht verschiebt und daß keine Luft unter den Sticker kommt — sonst gibt es Luftblasen.
Wenn die Unterlage vorher komplett entfernt wird, kann der Sticker zusammenkleben.

MOTIFS ADHESIFS

① Découper chaque motif au plus près de ses contours pour éliminer le film transparent.
② Soulever le papier de protection à l'une des extrémités et positionner le motif sur la carrosserie.
③ Retirer lentement le papier de protection en veillant à ce que le motif ne se déplace pas sur la carrosserie. En retirant entièrement à l'avance le papier de protection, le film risque de former des plis ou de retenir des bulles d'air indésirables.

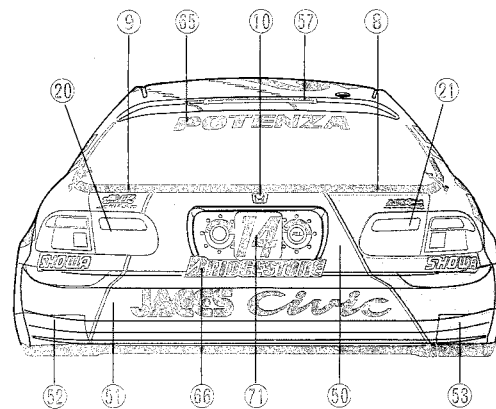
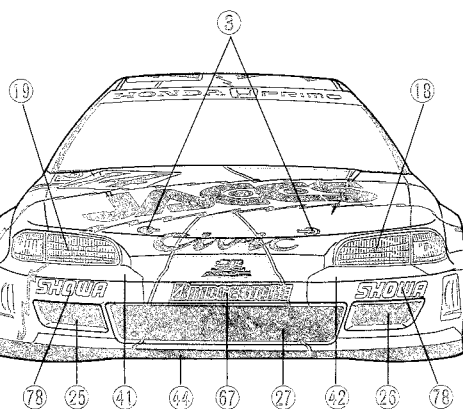
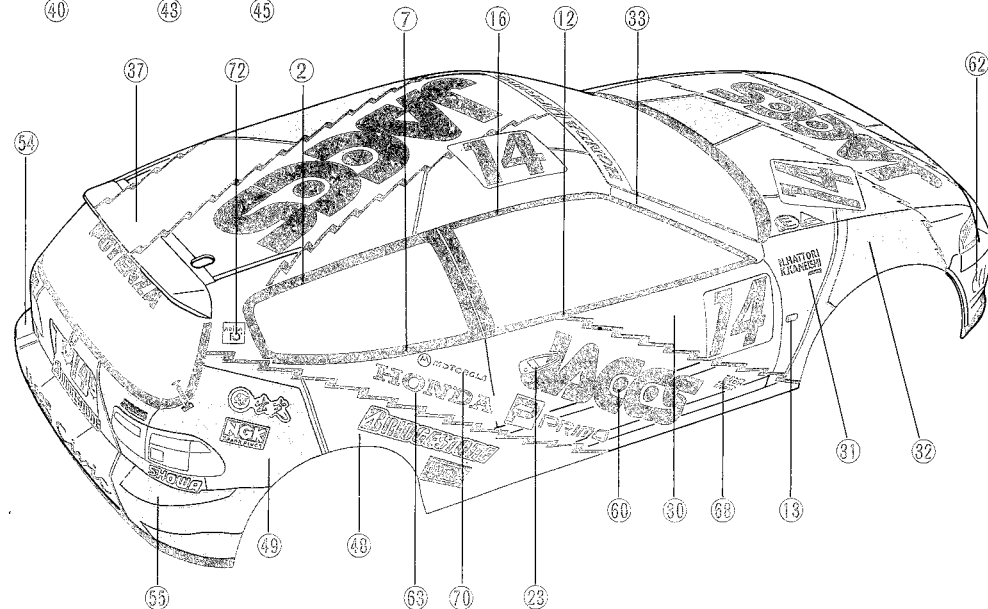

《マークのほりかた》

Applying stickers
Anbringung des Stickers
Comment apposer les stickers

★番号のついていない蛍光マークは、マークのすき間をうめるのにお使い下さい。
★Use stickers without number for covering gaps.
★Verwenden Sie die Sticker ohne Nummer zur Füllung der Lücken.
★Utiliser les stickers non numérotés pour combler les vides éventuels.

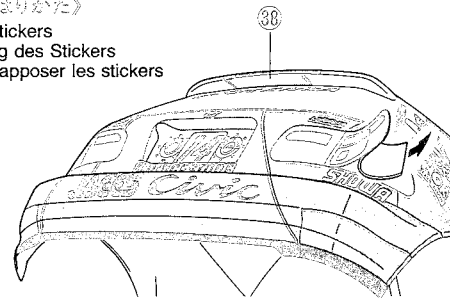

35 《使用する小物金具》
PARTS USED
VERWENDETE TEILE
PIECES UTILISEES

(工具袋詰)
(Tool bag)
(Werkzeug-Beutel)
(Sachet d'outillage)

- BT3 × 2
ラバーブッシュ
Rubber bushing
Gummihülse
Bague en caoutchouc
- BT5 × 2
スナップピン(小)
Snap pin (small)
Federstift (klein)
Épingle métallique (petite)

36 《使用する小物金具》
PARTS USED
VERWENDETE TEILE
PIECES UTILISEES

(ビス袋詰A)
(Screw bag A)
(Schraubenbeutel A)
(Sachet de vis A)

- BA3 × 1
3 × 10mm タッピングビス
Tapping screw
Schraube
Vis taraudeuse

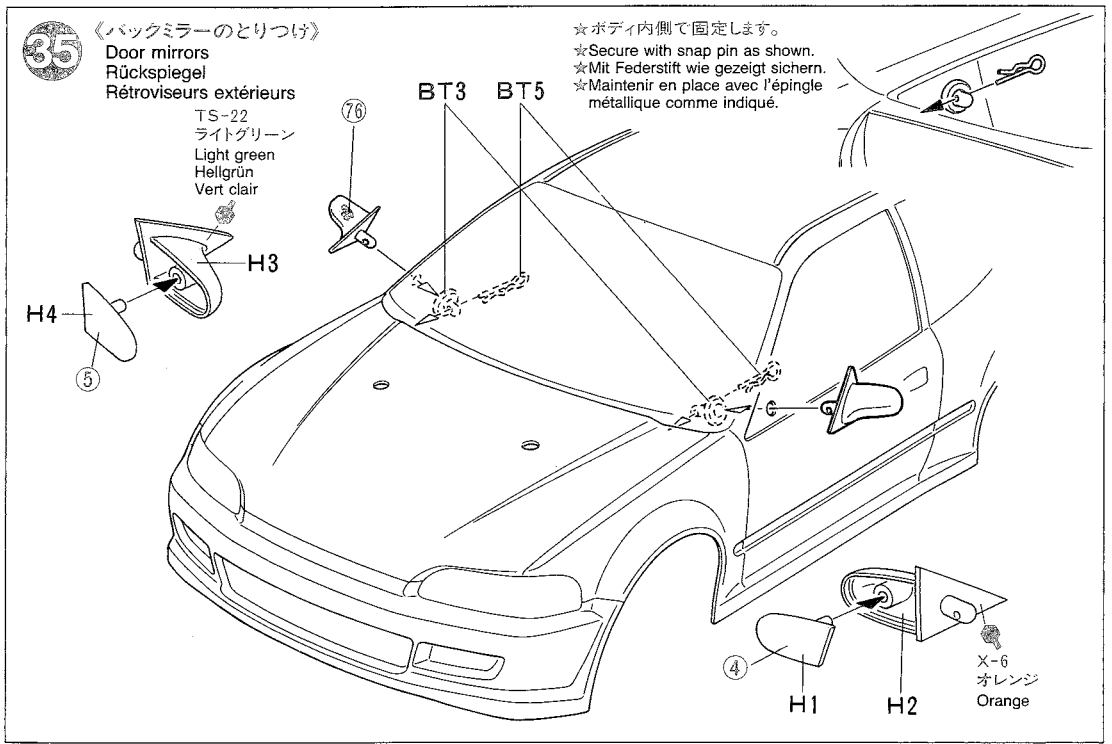

37

《マジックテープの切りとり》
VELCRO TAPE
KLETTBAND
BANDE VELCRO

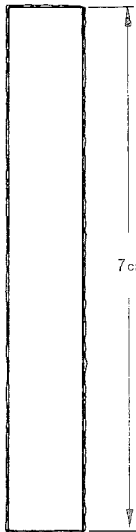

- ★マジックテープを左図の大きさに切って使います。
- ★Trim velcro tape as shown.
- ★Klettband wie gezeigt abschneiden.
- ★Couper la bande velcro comme indiqué.

《マーキング》
Markings
Beschriftung
Décoration

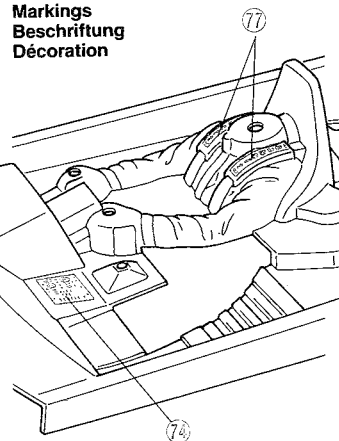

36 《ヘルメットのくみだて》
Helmet
Helm
Casque

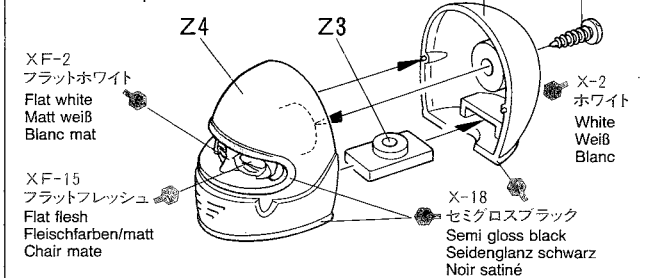

《マーキング》
Markings
Beschriftung
Décoration

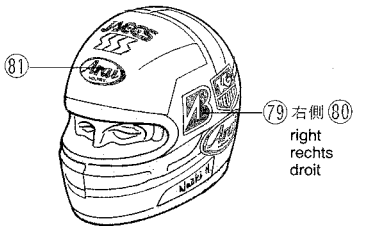

37 《コックピットの切りとり、塗装》
Cockpit

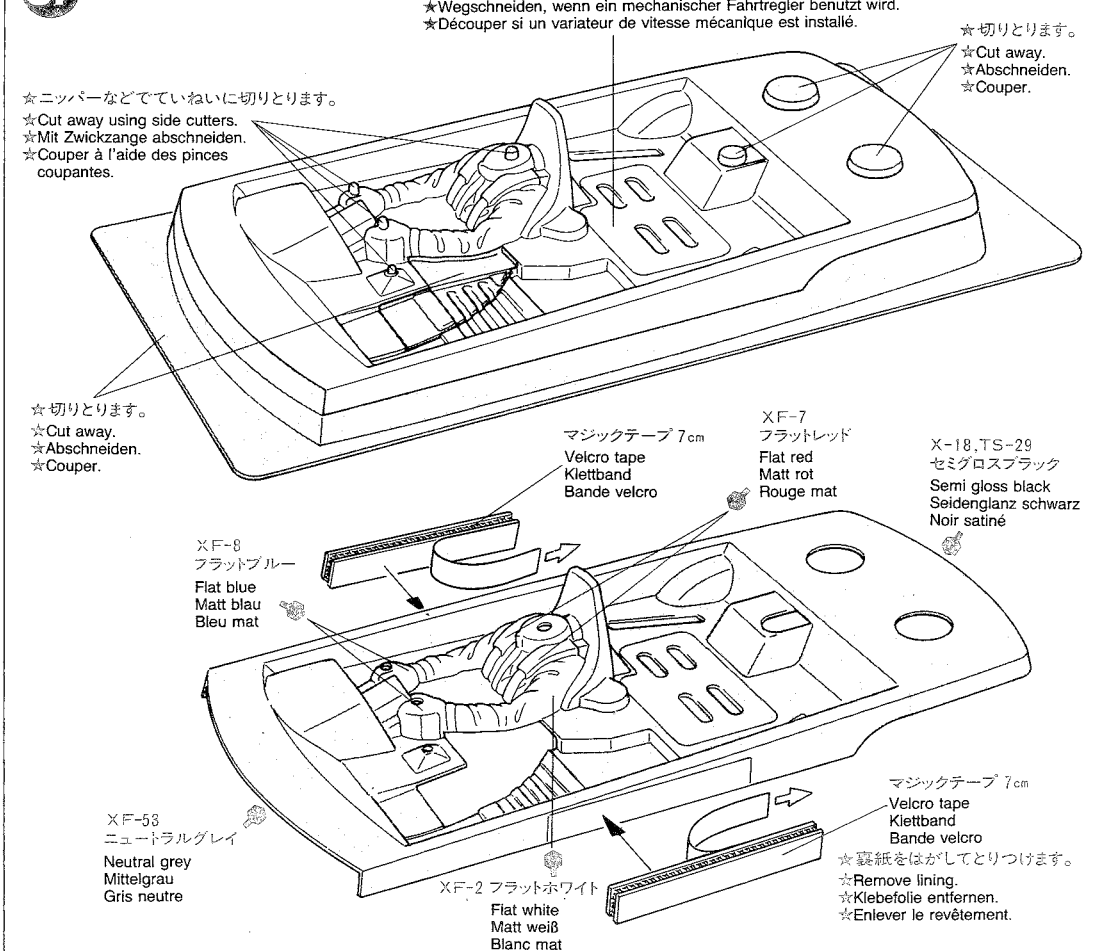

TAMIYA COLOR
タミヤカラー(アクリル塗料)

塗りやすい水溶性塗料です。安全性が高く筆は水洗いもできます。木や金属、発泡スチロールなど広く使え、スプレー塗装もOK。

38 《使用する小物金具》
PARTS USED
VERWENDETE TEILE
PIECES UTILISEES

(ビス袋詰) (A)
(Screw bag (A))
(Schraubenbeutel (A))
(Sachet de vis (A))

3×10mm タッピングビス
Tapping screw
Schraube
Vis taraudeuse
BA3×1

3mm ワッシャー
Washer
Beilagscheibe
Rondelle
BA7×1

《マーキング》
Markings
Beschriftung
Décoration

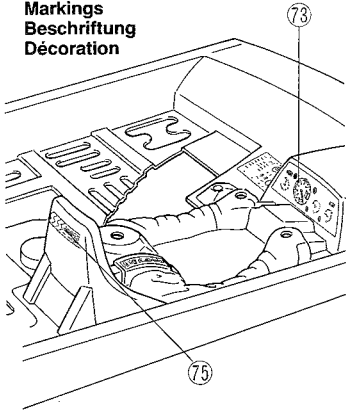

39 《使用する小物金具》
PARTS USED
VERWENDETE TEILE
PIECES UTILISEES

(工具袋詰)
(Tool bag)
(Werkzeug-Beutel)
(Sachet d'outillage)

スナップピン(小)
Snap pin (small)
Federstift (Klein)
Epingle métallique (petite)
BT5×4

《BT5(スナップピン小)の折り曲げ》
Modifying snap pins
Abänderung des Federstiftes
Modification de l'épingle métallique

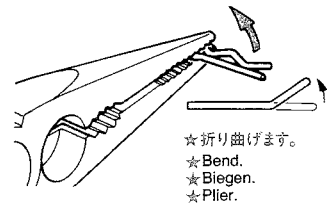

OPTIONS

- ★4WD ツーリング、ラリーカーのボディをとりつけるときにD4を使います。
- ★Add D4 when installing a Tamiya 4WD Touring/Rally car body.
- ★D4 hinzufügen, wenn eine Tamiya 4WD Tourenwagen/Rallye-Karosserie verwendet wird.
- ★Utiliser D4 pour l'installation d'une carrosserie Groupe A/Rally 4x4 Tamiya.

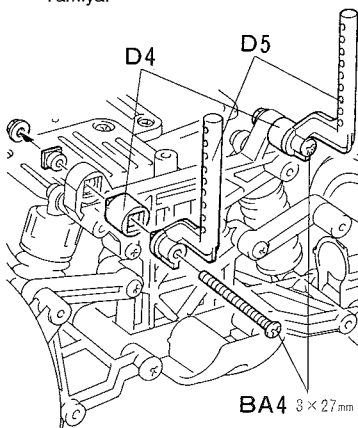

38 《コックピットのとりつけ》
Attaching cockpit
Cockpit-Einbau
Fixation du cockpit

- ★裏紙をはがします。
- ★Remove lining.
- ★Klebefolie entfernen.
- ★Enlever le revêtement.

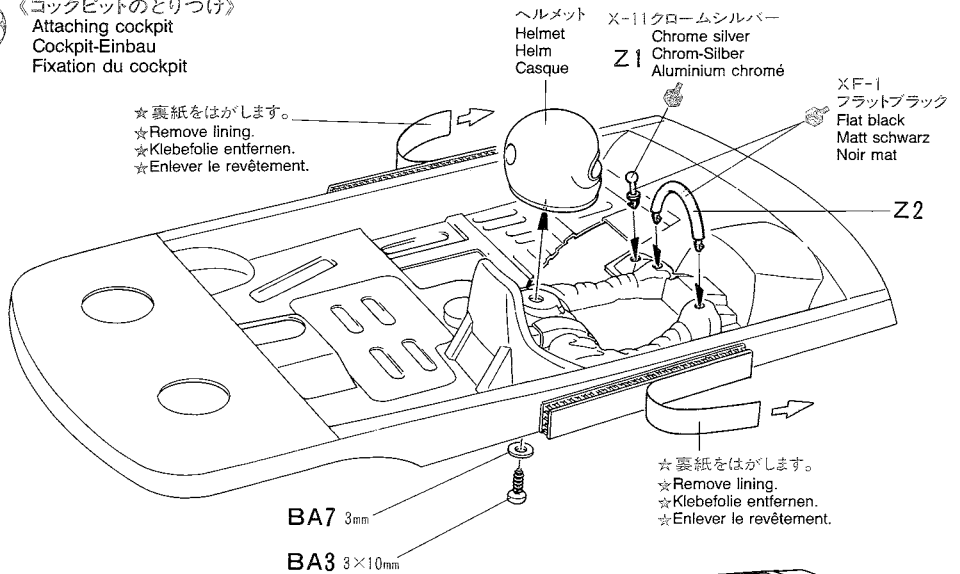

- ★裏紙をはがします。
- ★Remove lining.
- ★Klebefolie entfernen.
- ★Enlever le revêtement.

ボディ
Body
Karosserie
Carrosserie

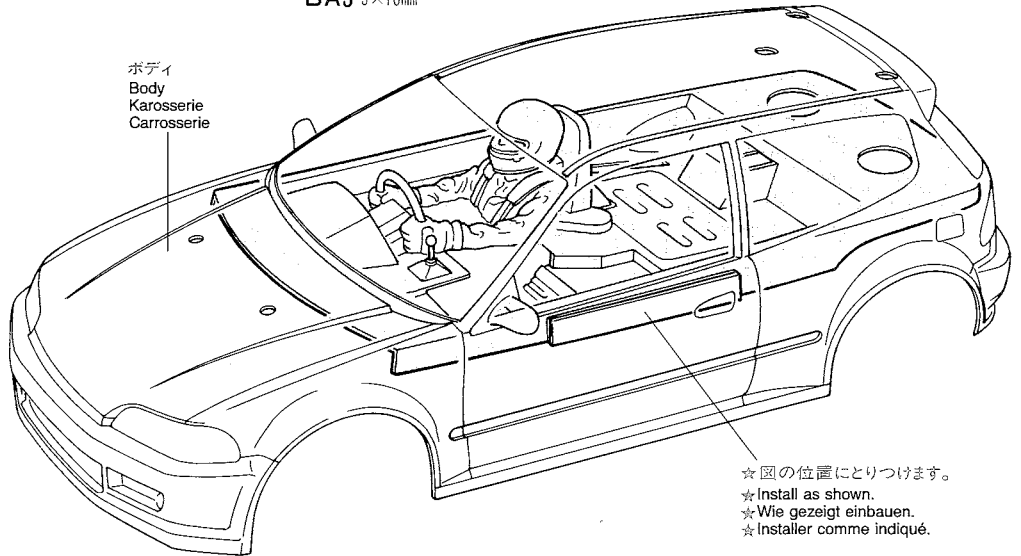

39 《ボディのとりつけ》
Attaching body
Karosserie einsetzen
Fixation de la carrosserie

- ★アンテナパイプを通します。
- ★Pass antenna.
- ★Antennenrohr durchführen.
- ★Passer l'antenne.

- ★折り曲げます。
- ★Bend.
- ★Biegen.
- ★Plier.

ボディ
Body
Karosserie
Carrosserie
BT5
★折り曲げます。
★Bend.
★Biegen.
★Plier.

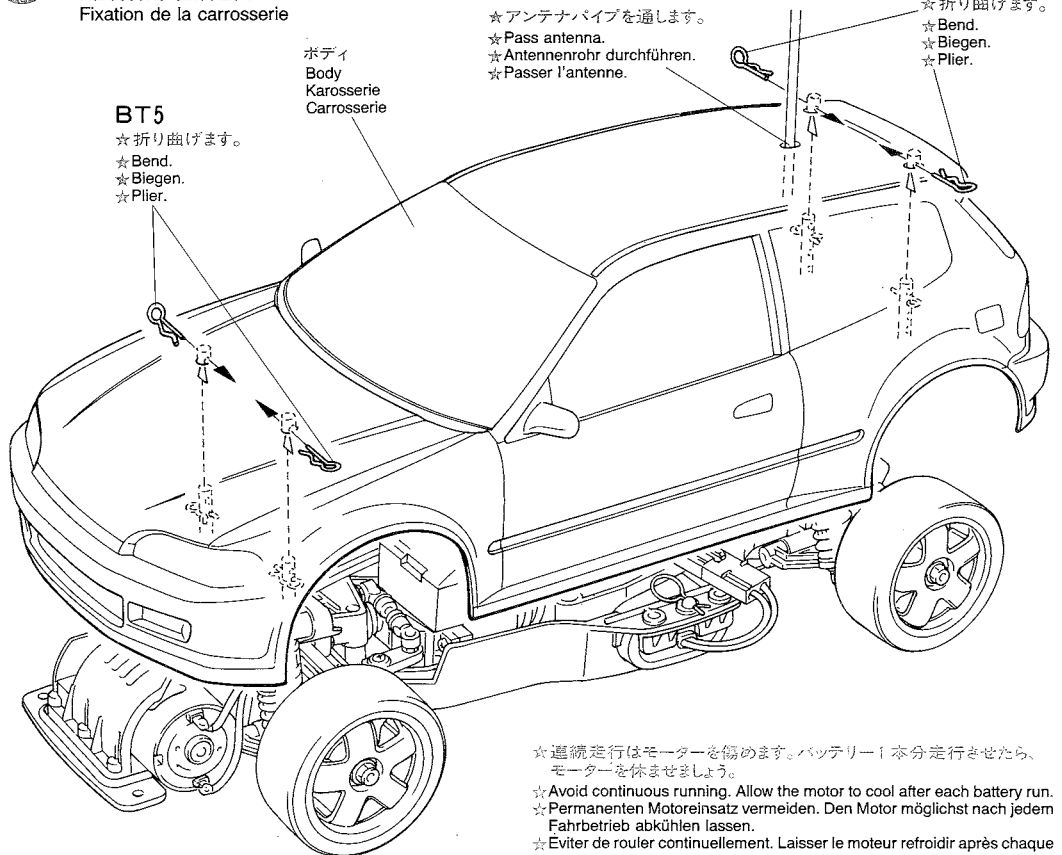

- ★連続走行はモーターを傷めます。バッテリー1本分走行させたら、モーターを休ませましょう。
- ★Avoid continuous running. Allow the motor to cool after each battery run.
- ★Permanenten Motoreinsatz vermeiden. Den Motor möglichst nach jedem Fahrbetrieb abkühlen lassen.
- ★Eviter de rouler continuellement. Laisser le moteur refroidir après chaque accu.

JACCS CIVIC

●走らせない時はバッテリーを必ずはずしておきましょう

《走行および取扱いの注意》

タミヤのRCカーはモーターライズですから騒音の心配は少なくて済みます。しかし高性能なカドニカ電池を使用してかなりのスピードが出ます。取扱いには十分注意して走行を楽しんで下さい。

●人ごみの中や小さな子供のそばでは走らせないで下さい。

●道路では絶対に走らせないで下さい。

●混信に注意して下さい。モデルが異常な動きをしたら、他の電波の混信により、コントロールが乱されたことが考えられます。すぐに走行をやめ、サーボがホイールの動きに従って動くか、確かめて下さい。

《走行させる時の手順》

1. 送信機のスイッチを入れる。
 2. 受信機のスイッチを入れる。
 3. ホイールを動かし、各部の動きをチェック。
- ☆☆の手順は、必ず守って下さい。受信機のスイッチを送信機のスイッチより先に入れた場合、他の電波の混信によってモデルが暴走することがあります。

☆走行を終える場合は、必ず逆の手順で行い、受信機、送信機のスイッチを切り、走行用バッテリー、送信機の電池もぬいておきます。

☆組立て後、最初に走らせる時は、最初の5分間ぐらいはステアリングやスイッチの調子を見ながらゆっくり走らせて下さい。

《走行前の点検・チェック》

- 1 各部のネジにゆるみはないでしょうか。特に可動部のビス、ナットに注意。
- 2 送信機や走行用の電池の容量は充分でしょうか。走行用バッテリーは受信機用バッテ

リーと共用している為、容量が不足している場合、コントロールができなくなります。

- 3 ステアリングは左右に確実に動きますか。又、車を走らせて直進も調整します。
- 4 スピードコントロールランプは作動しますか。又、確実に止まるかもチェックします。
- 5 配線コードは被膜がむけたり、切れそうになっていませんか。
- 6 モーターに故障はありませんか。音がおかしかったり、少しの走行で高い熱をもつようならモーターの故障が考えられます。
- 7 各部の可動部やギヤはグリスアップがされていますか。

《走行後の整備》

走らせたあとは、必ずモデルの手入れをしましょう。いつまでも性能を保つために欠かせないことです。

●砂や泥、汚れなどはきれいにふきとっておきましょう。

●ギヤー、軸受け、サスペンション等の可動部には必ずグリスアップしておきましょう。

●必ず、走行用バッテリーのコネクターをはずし、車からバッテリーをぬいておきます。

《注意》

ラジオコントロールメカニズム、モーターや電池は、水にぬれたり、湿気が多いと故障しやすくなります。水にぬれた場合は、よく水分をふきとり、風通しのよい所で乾かして下さい。

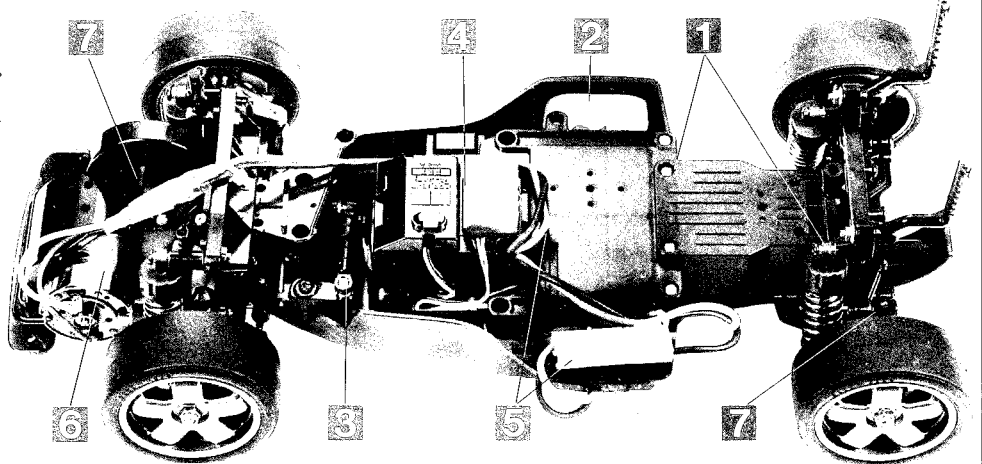

SAFETY PRECAUTIONS

Follow the outlined rules for safe radio control operation.

●Avoid running the car in crowded areas and near small children. Never use the street for running R/C models.

●Make sure that no one else is using the same frequency in your running area. Using the same frequency at the same time can cause serious accidents, whether it's driving, flying, or sailing.

●Avoid running in standing water and rain. If R/C unit, motor, or battery get wet, clean and dry thoroughly in a dry shaded area.

R/C OPERATING PROCEDURES

1. Make sure the transmitter controls and trims are in neutral.

TIPS FOR SOBERNESS

Beachten Sie die folgenden Richtlinien für fehlerfreien Betrieb.

● Vermeiden Sie das Fahren des Autos an überfüllten Plätzen und in der Nähe von kleinen Kindern. Gebrauchen Sie nie die Straße für R/C Rennen.

● Prüfen, daß niemand dieselbe Frequenz in der Umgebung benutzt, denn dadurch können Unfälle entstehen - sowohl beim Fahren, Fliegen oder Segeln.

● Vermeiden Sie das Fahren durch Pfützen und während Regen. Wenn das R/C Fahrzeug, der Motor oder die Batterien naß werden, müssen Sie alles sorgfältig im Trockenen säubern und reinigen.

KONTROLLEN VOR DER FAHRT

1. Darauf achten, daß Empfänger-Trimmung in Neutralstellung ist.
2. Sender einschalten.
3. Empfänger einschalten.

RECOMMANDATIONS DE SECURITE

Veillez trouver ci-dessous les règles de sécurité à respecter pour l'utilisation de votre ensemble R/C.

● Eviter de faire évoluer la voiture à proximité de jeunes enfants ou dans la foule. Ne jamais utiliser sur la voie publique!

● Assurez-vous que personne d'autre n'utilise la même fréquence sur le même terrain que vous. Utiliser la même fréquence en même temps peut être source de sérieux accidents, pendant la conduite, le vol ou la navigation des modèles R/C.

● Ne jamais faire évoluer le modèle sous la pluie ou sur une surface mouillée. Si le moteur, les accus, le récepteur, ou les servos prennent l'humidité, les nettoyer avec un chiffon et les laisser sécher.

PROCEDURE DE DEBUT EN MARCHE

1. Assurez-vous que les trims soient au neutre.

2. Switch on transmitter.

3. Switch on receiver.

☆Inspect operation using transmitter before running.

☆Reverse sequence to shut down after running, and make sure to disconnect/remove all batteries.

☆In the first operation after assembly, let the model run slowly for the first 5 minutes while checking the condition of steering and speed controller.

INSPECTION BEFORE OPERATION

● Make sure that screws & nuts, particularly grub screws, are tight enough.

● Make sure that batteries for transmitter are new, and Ni-Cd running battery has been sufficiently charged. If batteries are not new or fully charged, the model may run out of control.

● Adjust steering servo and trim so that the model

● Die Funktion vor Abfahrt mit dem Sender überprüfen.

● Nach Spielbetrieb in umgekehrter Reihenfolge vorgehen und die Batterien herausnehmen bzw. abklemmen.

● Bei der ersten Inbetriebnahme nach dem Zusammenbau sollten Sie das Modell die ersten 5 Minuten langsam laufen lassen, wobei Sie den Zustand der Steuerung und des Fahrtreglers überprüfen.

INSPECTION VOR INBETRIEBNAHME

● Versichern Sie sich, daß Schrauben und Muttern, insbesondere Gewindestifte fest angezogen sind.

● Versichern Sie sich, daß die Batterien für den Sender neu sind und Ni-Cd Akkus genügend geladen sind. Wenn Batterien nicht neu oder vollständig geladen sind, kann das Modell aus der Kontrolle geraten.

● Bauen Sie ein Lenk-Servo ein und trimmen Sie es so, daß das Modell exakt geradeaus fährt und der Sender auf neutral steht.

● Mettre en marche l'émetteur.

● Mettre en marche le récepteur.

● Vérifiez la bonne marche de votre radiocommande avant de rouler.

● Faites les opérations inverses après utilisation de votre ensemble R/C. Assurez-vous que les batteries soient bien débranchées et rechargez-les.

● Lors de la première utilisation après assemblage, faire évoluer le modèle lentement afin de s'assurer du bon fonctionnement de la direction et du variateur de vitesse.

RECOMMANDATIONS AVANT UTILISATION

● S'assurer que toutes les vis (vis pointeau en particulier) et écrous sont assez serrés.

● Les accus ou piles de l'émetteur doivent être chargés ou neufs. L'accu de propulsion doit être suffisamment chargé. Dans le cas contraire le modèle peut échapper à votre contrôle.

runs straight with transmitter in neutral.

● Double check speed controller for neutral position. Improper adjustment can result in a run away model.

● Double check wiring for breaks and short circuits.

● Check motor function. Unusual noise or excessive heat build-up in a short period may indicate a damaged motor.

● Apply grease to suspension, gears, bearing, etc.

MAINTENANCE AFTER RUNNING

After operating the model, perform the following to maintain best performance.

● After running model, switch off transmitter and remove running batteries from model and R/C unit.

● Completely remove sand, mud, dirt, etc.

● Apply grease to suspension, gears, bearings, etc.

● Doppelt überprüft Fahrtregler für neutrale Einstellung. Bei ungeeigneter Einstellung kann das Auto "durchgehen".

● Doppelte Überprüfung der Verkabelungen.

● Die Funktion des Motors überprüfen. Unübliche Geräusche oder übermäßige Hitzebildung in kurzer Zeit könnten auf einen Motorschaden hindeuten.

● Fetten Sie die Aufhängung, Getriebe, Federungen etc. ein.

WARTUNG NACH DEM FAHREN

Nach der Inbetriebnahme des Modells halten Sie bitte folgende Richtlinien ein, um beste Leistung zu erzielen.

● Entfernen Sie nach dem Betrieb des Modells die Batterien vom Fahrzeug und schalten Sie den Sender und das Fahrzeug aus.

● Entfernen Sie Sand, Matsch, Schmutz etc.

● Fetten Sie die Aufhängung, Getriebe, Federungen etc. ein.

● Le trim de direction doit être réglé pour que manche au neutre, le modèle évolue en ligne droite.

● Idem pour le trim de régime moteur: un mauvais réglage peut provoquer une mise en route imprévue du modèle.

● Vérifier les câbles de connexion pour éviter les ruptures et courts-circuits.

● Vérifier le fonctionnement du moteur. Un bruit inhabituel ou un échauffement excessif après une courte période d'utilisation sont les symptômes d'un moteur endommagé.

● Graisser les pignons, articulations...

RECOMMANDATIONS

Après avoir fait évoluer le modèle, effectuer les opérations suivantes:

● Enlever sable, poussière, boue etc...

● Graisser les pignons, articulations...

PARTS

A PARTS · ×1

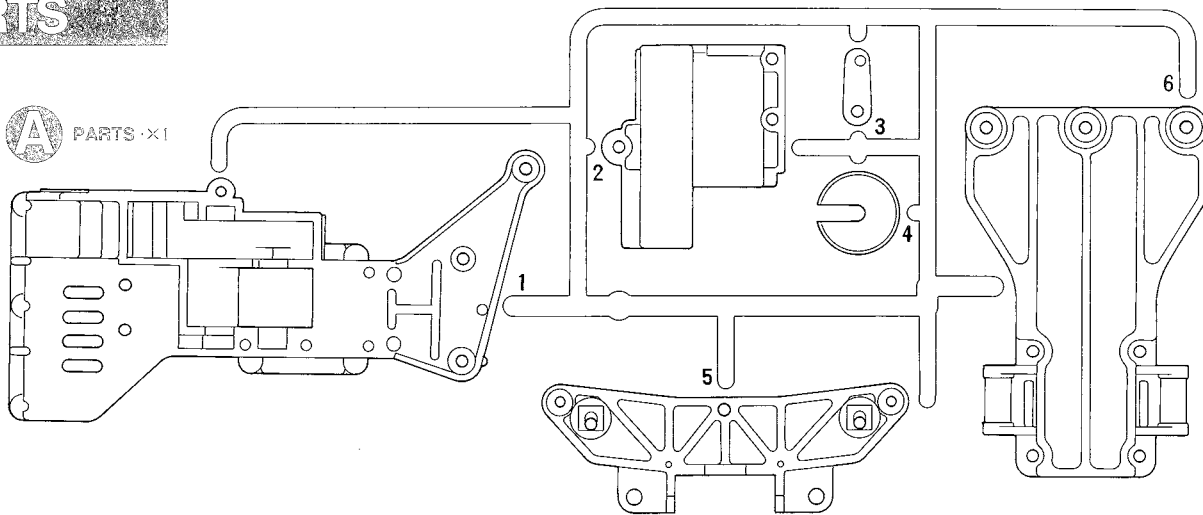

B PARTS · ×1

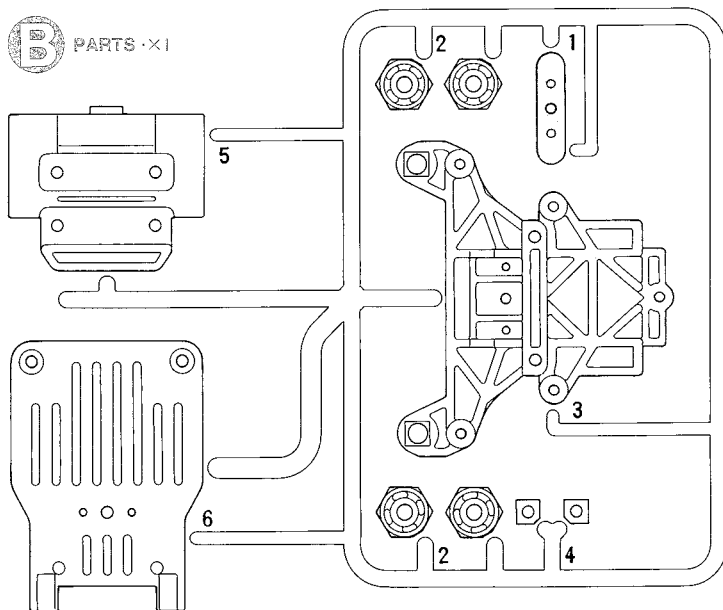

E PARTS · ×1

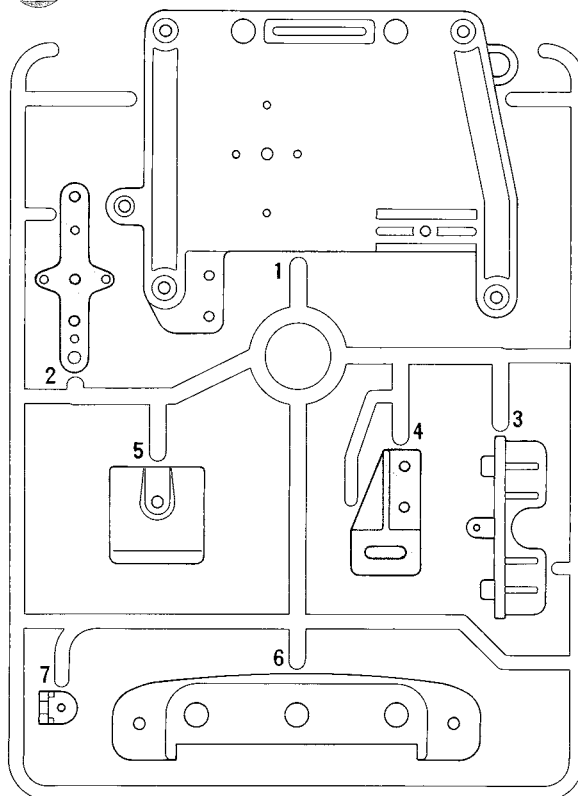

C PARTS · ×1

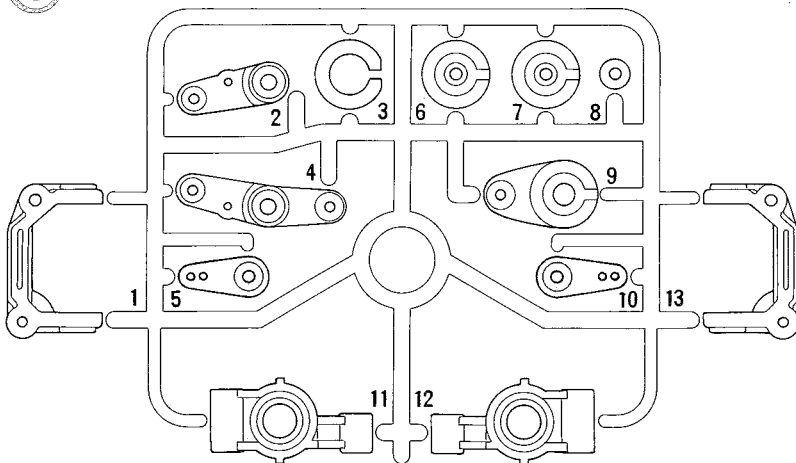

V PARTS · ×4

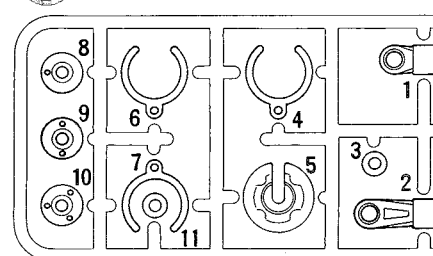

不用部品
Not used.
Nicht verwenden.
Non utilisé.

D PARTS · ×2

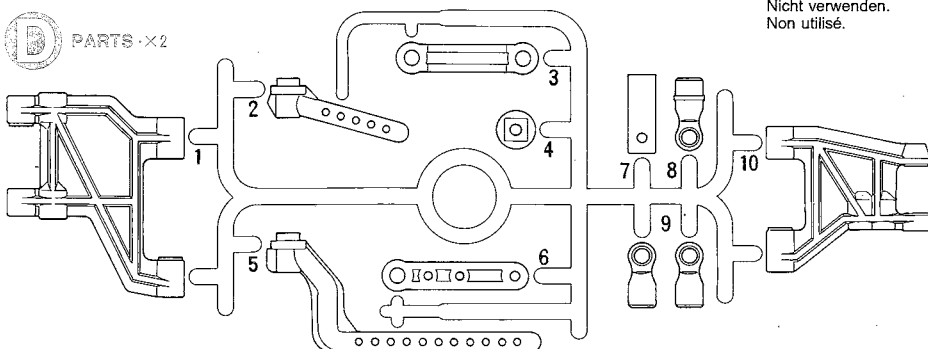

W PARTS · ×4

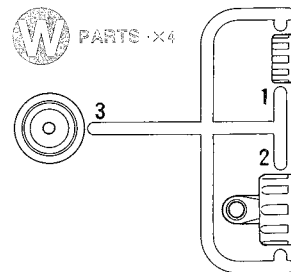

PARTS

- コックピット×1 タイヤ×4 マスクシール×1 アンテナパイプ×1
 Cockpit Tire Masking seal Antenna pipe
 Reifen Aufkleber Antennenrohr
 Pneu Cache Gaine d'antenne
- ボディ×1 ステッカー②×1
 Body Sticker ②
 Karosserie Carrosserie
- シャーシ×1 ステッカー⑤×1
 Chassis Sticker ⑤
 Châssis
- ホイール×2×1 ステッカー③×1
 Wheel Sticker ③
 Rad Roue

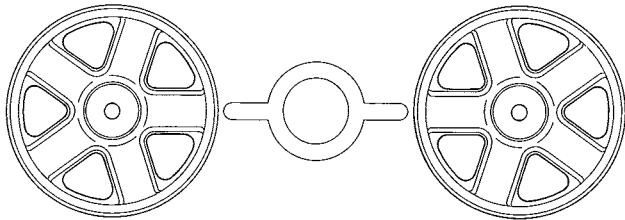

H PARTS ×1

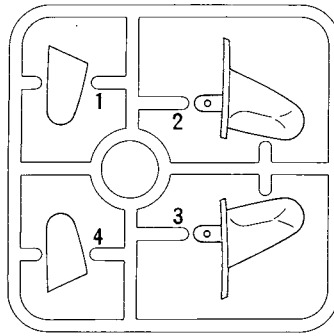

Z PARTS ×1

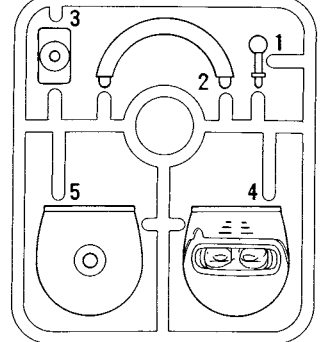

BLISTER PACK BLISTER-VERPACKUNG EMBALLAGE SOUS BLISTER

モーター×1
Motor
Moteur



SA1 ×1
ギヤボックスジョイント(長)
Gearbox joint (long)
Getriebegehäuse-Gelenk (lang)
Accouplement de pont (long)

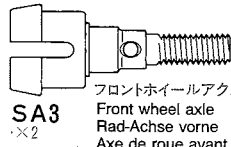

SA3 ×2
フロントホイールアクスル
Front wheel axle
Rad-Achse vorne
Axe de roue avant

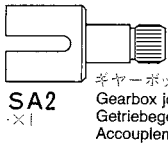

SA2 ×1
ギヤボックスジョイント(短)
Gearbox joint (short)
Getriebegehäuse-Gelenk (kurz)
Accouplement de pont (court)

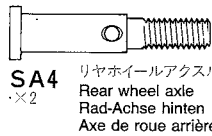

SA4 ×2
リヤホイールアクスル
Rear wheel axle
Rad-Achse hinten
Axe de roue arrière

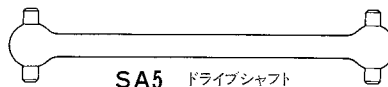

SA5 ×2
ドライブシャフト
Drive shaft
Antriebswelle
Arbre d'entraînement

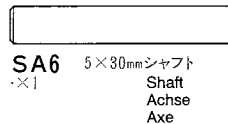

SA6 ×1
5×30mmシャフト
Shaft
Achse
Axe

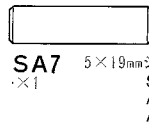

SA7 ×1
5×19mmシャフト
Shaft
Achse
Axe

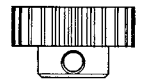

SA8 ×1
24Tピニオン
24T Pinion gear
24Z Motorritzel
Pignon moteur 24 dents

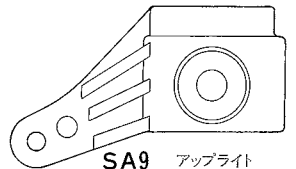

SA9 ×2
アップライト
Upright
Achsschenkel
Fusée

金具小箱 METAL PARTS SMALL BOX KLEINE SCHACHTEL METALL-TEILE PETITE BOITE DE PIECES METALLIQUES

G PARTS ×1

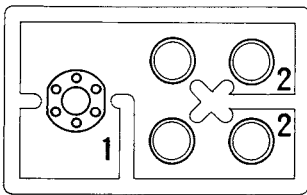

アイドルギヤ×1
Idler gear
Zwischenrad
Pignon de renvoi

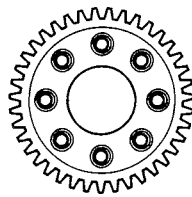

デフスパーギヤ×1
Differential spur gear
Differentialrad
Couronne de différentiel

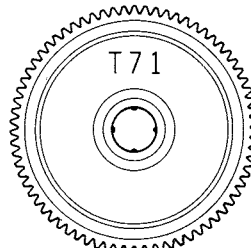

71Tスパーギヤ×1
71T Spur gear
71Z Stirnradgetriebe
Pignon intermédiaire 71 dents

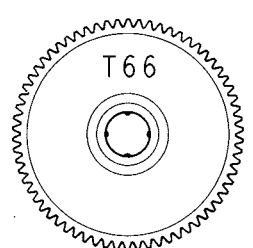

66Tスパーギヤ×1
66T Spur gear
66Z Stirnradgetriebe
Pignon intermédiaire 66 dents

DAMPER BAG DÄMPFER-BEUTEL SACHET D'AMORTISSEUR

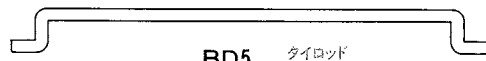

BD5 ×1
タイロッド
Tie-rod
Zugstange
Barre d'accouplement

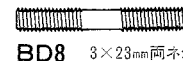

BD8 ×2
3×23mm両ネジシャフト
Threaded shaft
Gewindestange
Tige filetée

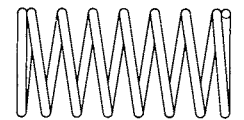

BD10 ×4
コイルスプリング
Coil spring
Spiralfeder
Ressort hélicoïdal



BD1 ×2
3mm Oリング(黒)
O-Ring (black)
O-Ring (schwarz)
Joint torique (noir)



BD2 ×8
3mm Oリング(赤)
O-Ring (red)
O-Ring (rot)
Joint torique (rouge)



BD3 ×4
オイルシール
Oil seal
Ölabdichtung
Joint d'étanchéité



BD4 ×8
4×6mmフランジパイプ
Flange tube
Kragenrohr
Tube à flasque

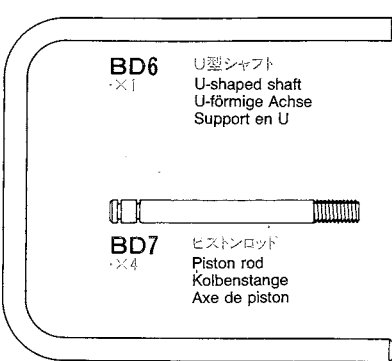

BD6 ×1
U型シャフト
U-shaped shaft
U-förmige Achse
Support en U

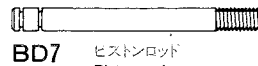

BD7 ×4
ピストンロッド
Piston rod
Kolbenstange
Axe de piston

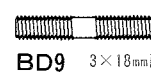

BD9 ×1
3×18mm両ネジシャフト
Threaded shaft
Gewindestange
Tige filetée

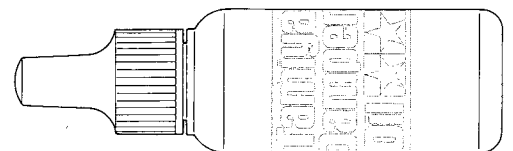

ダンパーオイル×1
Damper oil
Dämpfer-Öl
Huile pour amortisseurs

PARTS

金具小箱

METAL PARTS SMALL BOX
KLEINE SCHACHTEL METALL-TEILE
PETITE BOITE DE PIECES METALLIQUES

両面テープ×1
 Double sided tape
 Doppelseitiges Klebeband
 Adhésif double face

マジックテープ×1
 Velcro tape
 Klettband
 Bande velcro

☆金具部品は少し多目に入っています。予備として使ってください。
 ☆Extra screws and nuts are included. Use them as spares.
 ☆Ersatzschrauben und -muttern liegen bei.
 ☆Des vis et des écrous supplémentaires sont inclus. Les utiliser comme pièces de rechange.

スクリーピン袋詰

SCREW PIN BAG
SCHRAUBZAPFEN-BEUTEL
SACHET DE VIS DECOLLETEES

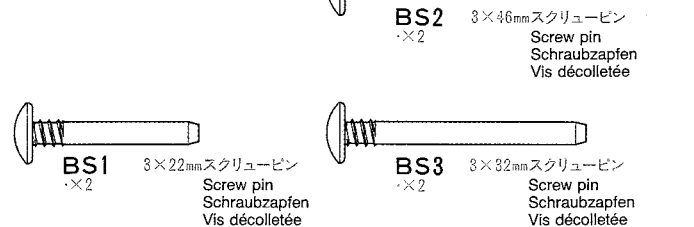

プレッシャープレート袋詰

PRESSURE PLATE BAG
DRUCKPLATTE-BEUTEL
SACHET DE PLAQUE DE PRESSION

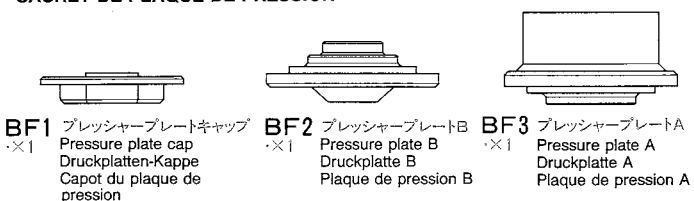

金具袋詰

METAL PARTS BAG
METALLTEILE-BEUTEL
SACHET DE PIECES METALLIQUES

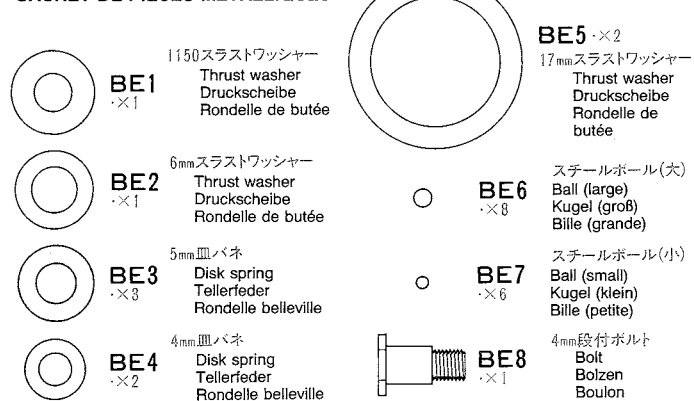

ビス袋詰A

SCREW BAG A
SCHRAUBENBEUTEL A
SACHET DE VIS A

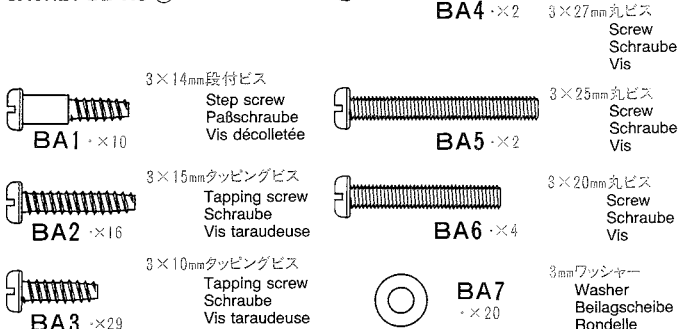

ビス袋詰B

SCREW BAG B
SCHRAUBENBEUTEL B
SACHET DE VIS B

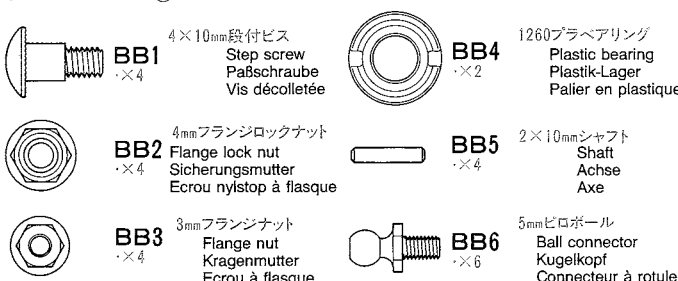

ビス袋詰C

SCREW BAG C
SCHRAUBENBEUTEL C
SACHET DE VIS C

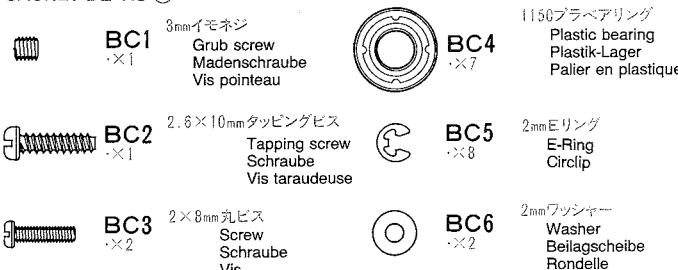

工具袋詰

TOOL BAG
WERKZEUG-BEUTEL
SACHET D'OUTILLAGE

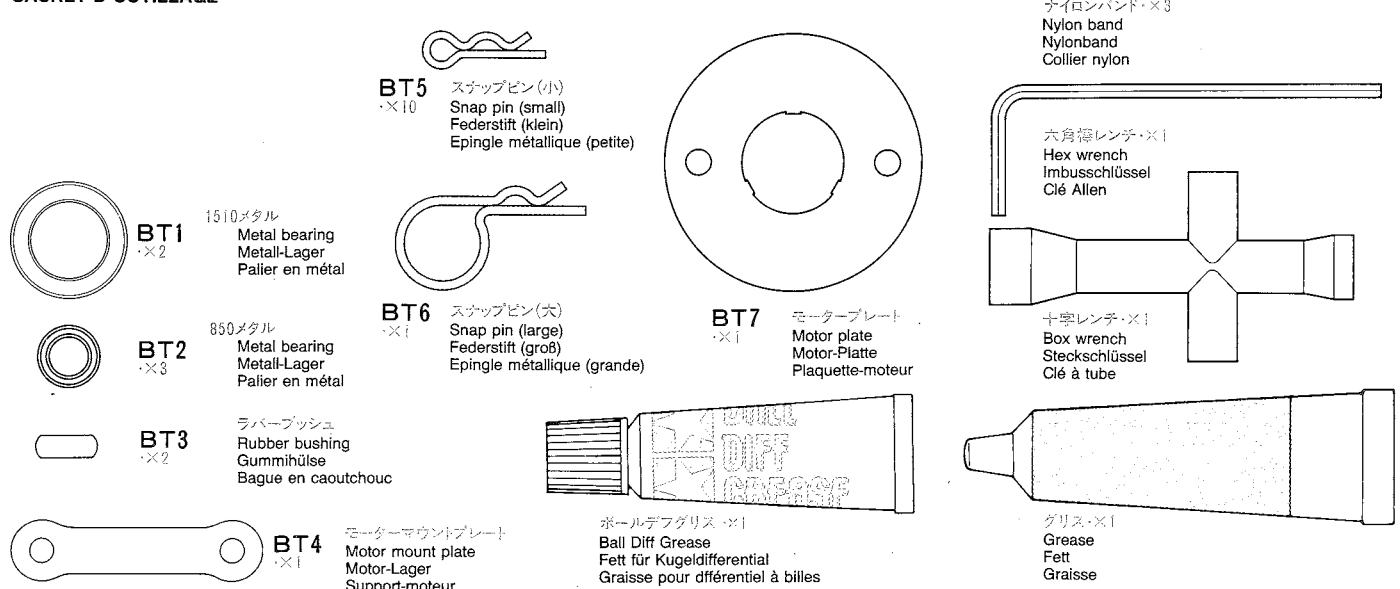

JACCS CIVIC

AFTER MARKET SERVICE CARD

When purchasing Tamiya replacement parts, please take or send this form to your local Tamiya dealer so that the parts required can be correctly identified and supplied. Please note that specifications, availability and price are subject to change without notice.

KUNDENNACHBETREUUNGS-KARTE

Wenn Sie TAMIYA-Ersatzteile kaufen möchten, nehmen Sie bitte zur Unterstützung dieses Formular mit zu Ihrem örtlichen Fachhändler. Bezüglich der Angaben, der Lagerhaltung der Artikel und der Preise sind Änderungen vorbehalten.

SERVICE APRES-VENTE

Afin de vous permettre de vous procurer des pièces de rechange Tamiya, Amenez cette liste à votre point de vente Tamiya qui ne manquera pas de vous renseigner. Veuillez noter que les caractéristiques, disponibilité et prix peuvent changer sans avis préalable.

PARTS CODE

1825106	Body
50446	Nissan Skyline GT-R Cockpit Set
0445264	Chassis
9005398	A Parts (A1-A6)
9005399	B Parts (B1-B6)
0005377	C Parts (C1-C13)
0005479 *1	D Parts (D1-D10)
9005402	E Parts (E1-E7)
50493	FWD Touring Car Spare Gear Set
	G Parts (G1 & G2) x1 Idler Gear x1
	Diff Spur Gear x1 71T Spur Gear x1
	66T Spur Gear x1
9005404	H Parts (H1-H4)
0225070 *2	V Parts (V1-V10)
0225071 *2	W Parts (W1-W3)
9225037	Z Parts (Z1-Z5)

0445246	Upright (SA9x2)
0445520 *1	Wheel (2 pcs.)
50454	*1 Racing Slick Tire Set (2 pcs.)
9465452	Screw Bag A (BA1-BA7)
9465453	Screw Bag B (BB1-BB6)
9465454	Screw Bag C (BC1-BC6)
9405829	Damper Bag (BD1-BD10, Damper Oil)
9405821	Metal Parts Bag (BE1-BE8)
9405668	Pressure Plate Bag (BF1-BF3)
9405830	Screw Pin Bag (BS1-BS3)
9405841	Tool Bag (BT1-BT7, Grease...etc.)
9415004	Tape Bag
9805377	Gear Box Joint Bag (SA1 & SA2)
9805467	Front Wheel Axle (SA3 x2)
9805468	Rear Wheel Axle (SA4 x2)
9805470	Drive Shaft Bag (SA5 x2)
9805469	5x19mm, 5x30mm Shaft (SA6 & SA7)

3515023	24T Pinion Gear (SA8)
7435044	Motor
6095003	Antenna Pipe
9495180	Sticker Bag (a, b, c, Masking Seal)
1835073	Speed Control Cover
1055554	Instructions
9405832	Speed Controller Bag
	Instructions x1 Resistor x1
	Speed Controller x1 Speed Control Rod x1
	Switch lubricant x1 3mm Washer x4
	3x10mm Tapping Screw x11

Note: Optional 3 step speed controller is included in kit exported to some countries and it is available separately.

*1 Requires 2 sets for one car
*2 Requires 4 sets for one car

TAMIYA SPARE PARTS & HOP-UP OPTIONS

Tamiya offers Spare Parts & Hop-Up Options for improved performance at the track. Visit your local Tamiya dealer for assistance. Please note that specifications, availability and price are subject to change without notice.

TAMIYA ERSATZTEILE & HOP-UP-TEILE

Für bessere Fahrleistung auf der Piste bietet TAMIYA Ersatzteile und Hop-Up-Teile an. Besuchen Sie Ihren örtlichen Fachhändler, er wird Ihnen helfen. Bezüglich der Angaben, der Lagerhaltung der Artikel und der Preise sind Änderungen vorbehalten.

PIECES DETACHEES ET OPTIONNELLES

Tamiya propose des pièces détachées et pièces optionnelles pour améliorer les performances sur la piste. Rendez vous chez votre détaillant habituel pour tous renseignements. Veuillez noter que les caractéristiques, disponibilités et prix peuvent changer sans avis préalable.

ITEM NO.

50038	Tool Set (Box Wrench, Hex Wrench, BC1 x4)
50170	Nylon Band Set
50171	Heat Resistant Double Sided Tape
50197	Snap Pin Set (BT5 x5, BT6 x10)
50356	20T, 21T AV Pinion Gear Set
50357	22T, 23T AV Pinion Gear Set
50473	Hi-Torque Servo Saver
50476	Rally Block Tires (2 pcs.)
50477	24T, 25T AV Pinion Gear Set
50482	Skyline Body Mount Set
50490	Idemitsu Motion Mugen Civic Body Parts Set
50492	FWD Touring Car Drive Shaft & Cup Set
50510	Castrol Civic Body Parts Set
50530	Jacccs Civic Body Parts Set
53001	Dynatech 01R Motor
53008	1150 Sealed Ball Bearing Set (4 pcs.)
53025	Silicone Damper Oil Soft Set (#200, #300)

53026	Silicone Damper Oil Medium Set (#400, #500)
53027	Silicone Damper Oil Hard Set (#600, #700)
53030	850 Sealed Ball Bearing Set (4 pcs.)
53042	Ball Diff Grease
53044	Dynatech 02H Motor
53056	Pin Type Wheel Adapter
53065	1260 Sealed Ball Bearing Set (2 pcs.)
53068	RS-540 Sport-Tuned Motor
53070	Manta Ray Ball Diff Set
53072	Manta Ray Differential Ball & Plate Set
53098	4WD Stainless Steel Suspension Shaft Set
53112	Top-Force Aluminum Pressure Plate Set
53113	Racing Radial / Slick Inner Sponge Set
53118	Skyline GT-R Hard Joint Cup Set
53124	3mm Tungsten-Carbide Diff Ball Set
53126	1510 Sealed Ball Bearing Set (2 pcs.)
53131	Skyline GT-R Aluminum Mesh Wheels (2 pcs.)
53133	Super Slicks w/Inner Sponge (2 pcs.)

53137	FWD Touring Car Ball Bearing Set
53140	Touring & Rally Car Aluminum Spoke Wheels (2 pcs.)
53144	Touring & Rally Car Bushing & Ball Connector Set
53153	Acto-Power Touring Special Motor
53155	Low Friction Aluminum Damper Set (4WD/ FWD Touring & Rally Car)
53156	Hard Inner Sponge Set (4WD/ FWD Touring & Rally Car)
53157	Aluminum King Pins (4WD-TA02/ FWD Chassis)
53159	4mm Anodized Aluminum Flange Lock Nuts (Blue)
53160	4mm Anodized Aluminum Flange Lock Nuts (Red)
53161	4mm Anodized Aluminum Flange Lock Nuts (Gold)
53162	4mm Anodized Aluminum Flange Lock Nut (Black)
53163	On-Road Tuned Spring Set (4WD/ FWD Touring & Rally Car)
53165	FWD Touring Car Hollow Carbon Gear Shaft Set
53166	4WD-TA02 & FWD Car FRP Chassis Set

★部品請求にはこのカードが必要です。
部品請求をなさる方はあなたの氏名、住所、郵便番号、電話番号をこのカードに記入して下さい。

JACCS CIVIC

1/10 電動RC-FFカー ジャックスシビック

’93全日本ツーリングカー
選手権クラス3 チャンピオンカー



部品をなくしたり、こわした方は、このカードの必要部品を○でかこみ、代金を現金書留または定額為替として一箱に田宮模型アフターサービス係にお申し込み下さい。なおお送金には郵便振替もご利用いただけます。

お問い合わせ電話番号 03-3899-3765 (東京)
054-283-0003 (静岡)

営業時間/平日(月～金曜日)8:00～17:00 祝日▶休み

〔郵便振替のご利用方法〕郵便局の払込用紙の通信欄に、このカードを参考にITEM番号、スケール、製品名、部品名、数量を必ずご記入下さい。払込住所には電話番号もお書きいただき、口座番号・名古産1-1118、加入者名・静岡田宮模型にお払い込み下さい。

ボディ	2,320円
コックピットセット	SP No.446
シャシー	920円
A部品	930円
B部品	780円
C部品	520円
D部品(1コ)	520円
E部品	740円
G部品、アイドラーギヤー、デフスパーギヤー、71T、66Tスパーギヤー	SP No.493
H部品	420円

V部品(1コ)	370円
W部品(1コ)	370円
Z部品	470円
アップライト(2コ)	440円
ホイール(2コ)	520円
タイヤ(2コ)	SP No.454
ビス袋①	480円
ビス袋②	320円
ビス袋③	250円
ブレシャーププレート袋詰	470円
金具袋詰	420円
工具袋詰	520円
タンパー部品袋詰	680円
スクリュピン袋詰	260円
マジックテープ袋詰	270円
ギヤーボックスジョイントL、R	620円
フロントホイールアクスル(2コ)	470円
リヤホイールアクスル(2コ)	370円
5×30mm、5×19mmシャフト	170円
24Tピニオン	220円
ドライブシャフト(2コ)	520円
モーター	1,320円
アンテナパイプ	270円
ステッカー①、②、③、マスクシール	860円
説明図	420円

For Japanese use only! ★ ITEM 58133

住所	<input type="text"/>
電話 ()	-
名前	<input type="text"/>

パーツ図録はなるべくお返事が出来ます。0294

《RCスペアパーツ》

空のパーツの他、スペアパーツとして下記のパーツも発売されています。お近くの模型店店頭や当社アフターサービスでお買い求め下さい。なおパーツを2個以上ご注文の場合1個のパーツの送料が最も高い料金分だけで結構です。また部品代金の合計が5000円を超える場合は送料は不要です。

SP. NO.	送料
355~357 AVピニオンセット	各350円・130円
419 レーシングラジアルタイヤセット	500円・270円
446 スカイラインGT-Rコックピットセット	1,200円・390円
454 レーシングスリックタイヤセット	500円・270円
477 24T、25T AVピニオンセット	500円・130円
482 スカイラインボディマウントセット	350円・130円
490 出光モーション無限シビックスペアボディセット	3,200円・610円
491 無限シビックホイール2本セット	500円・270円
492 FFカーフロントホイールカップ、シャフトセット	1,000円・190円
493 FFカースペアギヤーセット	400円・190円
510 カストロールシビックスペアボディセット	3,200円・610円
526 トムス・レビンスペアボディセット	3,200円・610円
527 トムス・レビンホイール2本セット	500円・270円
530 ジャックスシビックスペアボディセット	3,200円 610円

OP. NO.	送料
14 3×20mm チタンビス	750円・130円
17 3×15mm チタンタッピングビス	700円・130円
24 4mm アルミフランジロックナット	650円・130円
25~27 シリコングランパーオイルセット	各700円・130円
30 850ラバーシールベアリング4個セット	1,600円・130円
65 1260ラバーシールベアリング2個セット	700円・130円
70 マンタレイボールデフセット	1,600円・270円
72 マンタレイディスクボールセット	500円・90円
95 3×10mm チタンタッピングビス	600円・130円
98 ステンレスサスペンションシャフトセット	400円・90円
112 アルミデフブレッシャープレートセット	1,300円・130円
113 インナースポンジセット	200円・190円
124 3mm タングステンデフボールセット	1,500円・130円
126 1510ボールベアリング2個セット	1,200円・130円
133 スーパーリックタイヤ	1,200円・270円
137 FFツーリングカー フルベアリングセット	4,200円・190円



田宮模型
静岡市恩田原3-7 丁422
58133 JACCS CIVIC