

★READY TO ASSEMBLE PRECISION MODEL KIT★MODELING SKILLS HELPFUL IF UNDER 10 YEARS OF AGE

解説協力: 齊藤忠直



ITEM 61050

1/48 傑作機シリーズNO.50  
メッサーシュミット Bf109 E3

# MESSERSCHMITT Bf109 E3

Without a doubt, the Messerschmitt Bf109 can be claimed as the most famous and successful German aircraft from the WW2. It was the world's most advanced fighter at the time of its debut in 1936, and remained as the standard fighter for the Luftwaffe throughout the conflict. Created by the brilliant designer Willi Messerschmitt, it had the smallest possible airframe built around the most powerful engine available. It also boasted many of the then innovative features such as an all metal stressed skin construction, retractable main landing gear, automatic Handley-Page leading edge slats, etc. The Bf109 saw first combat during the Spanish Civil War and fully demonstrated its exceptional maneuverability, inherit-

Zweifelsohne kann die Messerschmitt Bf109 für sich in Anspruch nehmen, das bekannteste und erfolgreichste Deutsche Flugzeug im zweiten Weltkrieg gewesen zu sein. Bei ihrem Erscheinen 1936 war sie der fortschrittlichste Jäger ihrer Zeit und blieb während des gesamten Kriegs das Standard-Jagdflugzeug der Luftwaffe. Vom überall bekannten Konstrukteur Willi Messerschmitt geschaffen, hatte sie den kleinsten möglichen Rumpf, den man um den stärksten verfügbaren Motor bauen konnte. Sie konnte sich auch vieler zu der Zeit innovativer Merkmale rühmen, wie etwa der Ganzmetall-Schalenbauweise, eines einziehbaren Hauptfahrwerks, automatischer Handley-Page-Vortlügel usw. Die Bf109 erlebte ihre ersten Kampfeinsätze im Spanischen Bürgerkrieg und zeigte dort auf beeindruckende Weise ihre außergewöhnliche Wendigkeit, die sie von ihrer

Le Messerschmitt Bf109 est sans aucun doute le plus réussi et le plus connu des avions de combat allemands de la seconde guerre mondiale. Il était en 1936 le chasseur le plus avancé de son temps et il demeura le chasseur standard de la Luftwaffe tout au long du conflit. La philosophie de sa conception due au talent du brillant ingénieur Willi Messerschmitt était simple: le fuselage le plus petit possible construit autour du moteur le plus puissant du moment. Il innovait également dans de nombreux domaines: revêtement entièrement métallique, train d'atterrissage rétractable, bords de bord d'attaque automatiques Handley Page, etc. Le Bf109 connut son baptême du feu durant la guerre civile espagnole y faisant la démonstration de son exceptionnelle maniabilité héritée de son

ポーランド侵攻で第2次大戦の口火を切ったドイツは、オランダやベルギー、フランスと各国を制圧し、1940年夏、矛先をイギリスに向けました。連日空襲を加えるドイツ空軍と、それを迎え撃つイギリス空軍との間でバトル・オブ・ブリテンとして知られる空の戦いが繰り広げられるのです。この戦いでドイツ戦闘機の主力となったのがメッサーシュミット Bf 109 E3 でした。570km/h に達する最高速度と優れた加速力を武器に、イギリスのハリケーンやスピットファイア Mk. I 戦闘機と戦史に残る激しい戦いを演じたのです。その開発は、原型機 Bf109 V1 が再軍備のための新型戦闘機の競作で採用されたことに始まります。バイエルン航空機会社の若き技術担当重役であり、天才的デザイン家であったウィリム・メッサーシュミット博士によって手がけられ、1935年9月に初飛行、世界の航空専門家から「機銃を装備した高速スポーツ機」と評されたのです。それもそのはず、この Bf109 V1 は、その前年

ed from its precedent Bf108 Taifun (Typhoon) multi-purpose sports plane. The Bf109 underwent numerous improvement throughout its career, and mass production of the E variant started late in 1939. Within one year, about 2,000 "E" aircraft were rolled out. Its excellent performance greatly contributed in the active service of German pilots at the Western Front and during the "Battle of Britain". The E-3 version used an improved Daimler-Benz DB601Aa engine capable of 1,100 h.p. output. This engine had provision for mounting a 20mm MG FF cannon on the crankcase and firing through the propeller hub. The Messerschmitt Bf109E was one of the best fighters of the early WW2 period, on a par with the British Spitfire.

Vorgängerin, dem Mehrzweck-Sportflugzeug Bf108 Taifun geerbt hatte. Die Bf109 durchlief während ihrer Karriere zahllose Verbesserungen, und die Serienfertigung der "E"-Variante begann Ende 1939. Innerhalb eines Jahres rollten etwa 2000 "E"-Flugzeuge aus den Hallen. Ihre hervorragende Leistung trug viel zum aktiven Anteil der Deutschen Piloten an der Westfront während der "Schlacht um England" bei. Die E-3 Version besaß einen verbesserten Daimler Benz DB601Aa Motor mit einer Leistung von 1100PS. Der Motor war zum Anbau einer 20mm MG FF Kanone am Kurbelgehäuse vorbereitet, die durch die Propellernabe feuerte, aber diese Waffe wurde selten mitgeführt. Die Messerschmitt Bf109E war in der Anfangszeit des Zweiten Weltkriegs eines der besten Jagdflugzeuge der Welt, gleichgestellt der Britischen Spitfire.

prédécesseur, l'appareil de tourisme polyvalent Bf108 Taifun (Typhon). Le Bf109 a bénéficié de nombreuses améliorations durant sa longue carrière. La production en série de la version E commença à la fin de 1939. En une année, environ 2000 "E" sortirent des chaînes d'assemblage. Ses excellentes performances assurèrent aux pilotes allemands la maîtrise du ciel durant l'attaque à l'ouest et la "Bataille d'Angleterre". La variante E-3 disposait d'un moteur Daimler-Benz DB601Aa amélioré délivrant 1.100 cv. Le moteur pouvait recevoir un canon MG FF de 20mm tirant dans l'axe de l'hélice. Le Messerschmitt Bf109E fut l'un des meilleurs chasseurs du début de la 2<sup>ème</sup> G. M. sur le même pied d'égalité que le Spitfire britannique.

の34年にデビューして国際競技大会で数々の勝利を記録した多用途スポーツ機 Bf108 タイフーンをベースとしていたのです。メッサーシュミット博士がめざしたのは、スピードを生かし、一撃のもとに敵機を撃破できる戦闘機でした。このため機体を軽量、コンパクトにまとめると共に、直線的な主翼など生産性を高めるための合理的な構造も追求されました。そして試験生産に入った B、C、D の各型はスペイン内乱で実戦に参加して圧倒的な強さを示し、さらに新たにダイムラー・ベンツ 601Aa エンジンを搭載して最高速度を 100km/h 近く高めた E 型が登場、その中でも武装を強化し、1939 年末から量産されたのが E3 でした。Bf-109 は F 型や G 型など改良が重ねられ、終戦まで戦い抜きますが、E3 は開戦に続く多くの勝利をドイツにもたらす空の先鋒となったのです。

■データ エンジン: ダイムラー・ベンツ DB601Aa (1100馬力)  
最大速度 570km/h、武装: 7.92mm 機銃 × 2、20mm 機関砲 × 2

1/48メッサーシュミット (和英独仏)

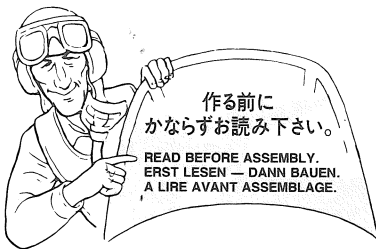

●このキットは組み立てモデルです。作る前に必ず説明書を最後までお読み下さい。また小学生などの低年齢の方が組み立てる時は、保護者の方もお読み下さい。●接着剤や塗料は、必ずプラスチックモデル用をお使い下さい。(別売)

●Read carefully and fully understand the instructions before commencing assembly. A supervising adult should also read the instructions if a child assembles the model. ●Remove plating from areas to be cemented.

●Bevor Sie mit dem Zusammenbau beginnen, sollten Sie alle Anweisungen gelesen und verstanden haben. Falls ein Kind das Modell zusammenbaut, sollte ein beaufsichtigender Erwachsener die Bauanleitung ebenfalls

gelesen haben. ●An den Klebestellen muß die Chromschicht abgeschabt werden.

●Bien lire et assimiler les instructions avant de commencer l'assemblage. La construction du modèle par un enfant doit s'effectuer sous la surveillance d'un adulte. ●Enlever le revêtement chromé des parties à encoller.

●用意する工具 / Tools recommended  
Benötigtes Werkzeug / Outillage nécessaire

接着剤(プラスチック用)

Cement  
Kleber  
Colle



ニッパー

Side cutters  
Seitenschneider  
Pince coupante

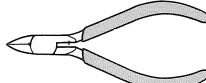

ピンセット

Tweezers  
Pinzette  
Précèlles



ナイフ

Modeling knife  
Modellermesser  
Couteau de modélisme

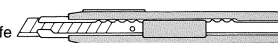

●塗装指示のマークです。タミヤカラーのカラーナンバーで指示しました。 This mark denotes numbers for Tamiya Paint colors.

X-1	●ブラック / Black / Schwarz / Noir
X-2	●ホワイト / White / Weiß / Blanc
X-4	●ブルー / Blue / Blau / Bleu
X-7	●レッド / Red / Rot / Rouge
X-10	●ガンメタル / Gun metal / Metall-Grau / Gris acier
X-18	●セミグロスブラック / Semi gloss black / Seidenglanz Schwarz / Noir satiné
XF-1	●フラットブラック / Flat black / Matt Schwarz / Noir mat
XF-2	●フラットホワイト / Flat white / Matt Weiß / Blanc mat
XF-4	●イエローグリーン / Yellow green / Grüngelb / Vert jaune
XF-7	●フラットレッド / Flat red / Matt Rot / Rouge mat
XF-15	●フラットフレッシュ / Flat flesh / Fleischfarben/matt / Chair mate
XF-16	●フラットアルミ / Flat aluminum / Matt Aluminium / Aluminium mat
XF-22	●RLMグレイ / RLM grey / RLM-Grau / Gris R.L.M.
XF-23	●ライトブルー / Light blue / Hellblau / Bleu clair
XF-49	●カーキ / Khaki / Khaki / Kaki
XF-57	●バフ / Buff / Lederfarben / Chamois
XF-62	●オリーブドラブ / Olive drab / Braun-Oliv / Vert olive
XF-63	●ジャーマングレイ / German grey / Deutsches Grau / Gris Panzer

⚠ 注意

●工具の使用には十分注意して下さい。特にナイフ、ニッパーなどの刃物によるケガや事故に注意して下さい。●接着剤や塗料は使用する前にそれぞれの注意書きをよく読み、指示に従って正しく使用し、使用する時は換気に十分注意して下さい。●小さなお子様のいる所での作業はやめて下さい。小さな部品の飲み込みや、ビニール袋をかぶつての窒息などの危険な状況が考えられます。

⚠ CAUTION

●When assembling this kit, tools including knives are

used. Extra care should be taken to avoid personal injury. ●Read and follow the instructions supplied with paints and/or cement, if used (not included in kit). Use plastic cement and paints only. ●Keep out of reach of small children. Children must not be allowed to suck any part, or pull vinyl bag over the head.

⚠ VORSICHT!

●Beim Zusammenbau dieses Bausatzes werden Werkzeuge einschließlich Messer verwendet. Zur Vermeidung von Verletzungen ist besondere Vorsicht angebracht. ●Wenn Sie Farben und/oder Kleber verwenden (nicht im Bausatz enthalten), beachten und befolgen Sie die dort beiliegenden Anweisungen. Nur Klebstoff

und Farben für Plastik verwenden. ●Bausatz von kleinen Kindern fernhalten. Verhüten Sie, daß Kinder irgendwelche Bauteile in den Mund nehmen oder Plastiktüten über den Kopf ziehen.

⚠ PRECAUTION

●L'assemblage de ce kit requiert de l'outillage, en particulier des couteaux de modélisme. Manier les outils avec précaution pour éviter toute blessure. ●Lire et suivre les instructions d'utilisation des peintures et ou de la colle, si utilisés (non inclus dans le kit). Utiliser uniquement une colle et des peintures spéciales pour le polystyrène. ●Garder hors de portée des enfants en bas âge. Ne pas laisser les enfants mettre en bouche ou sucer les pièces, ou passer un sachet vinyl sur la tête.

メッサerschmitt Bf109 E3は、ライト系の3色迷彩が基本で、その使用色はRLM71ダークグリーン、RLM02RLMグレイ、RLM65ライトブルーです。下にその配合をエナメル塗料で示しました。

The three colors of camouflage scheme for Messerschmitt Bf109 E3 are denoted by RLM codes.

They are RLM65 Dark Green, RLM02 Gray and RLM71 Light Blue. Refer below for paint mixing. For RLM71 and RLM65, AS-6 and AS-5 from Tamiya Color Spray for Aircraft can also be used.

Die drei Farben des Tarnanstrichs für die Messerschmitt Bf109 E3 sind mit RLM Bezeichnungen angegeben. Beachten Sie Untenstehendes beim Mischen von Farben. Anstelle von RLM71 und RLM65 kann

auch AS-6 und AS-5 aus den Tamiya Sprüharbenreihe für Flugzeuge verwendet werden.

Les trois teintes du schéma de camouflage du Messerschmitt Bf109 E3 sont désignées par leurs codes RLM. Se reporter ci-dessous pour effectuer les mélanges de peinture. Pour les RLM71 et RLM65, les bombes aérosols Tamiya pour avions AS-6 et AS-5 peuvent également être employées.

《迷彩色》

Camouflage scheme  
Tarnanstrich  
Schema de camouflage

RLM71

XF-62:1 + XF-49:1

RLM02

XF-22:1 + XF-49:1

RLM65

XF-23:2 + XF-2:1

1 コックピットのくみため  
Cockpit

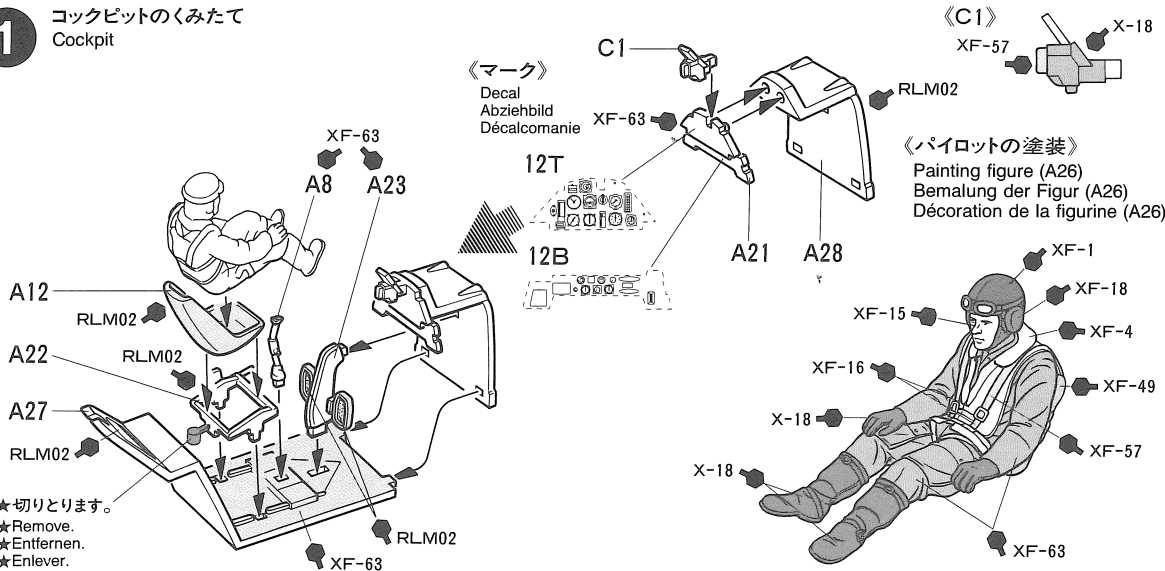

**2** コックピット部品のとりつけ  
Fuselage interior  
Innenraum-Ausstattung  
Intérieur de fuselage

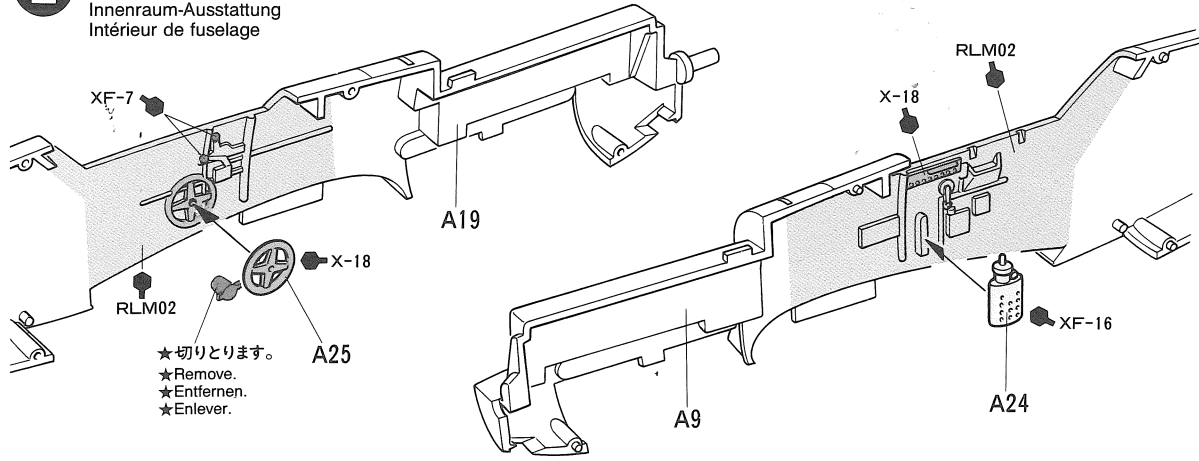

**3** 機体のくみため  
Fuselage assembly  
Rumpf-Zusammenbau  
Assemblage du fuselage

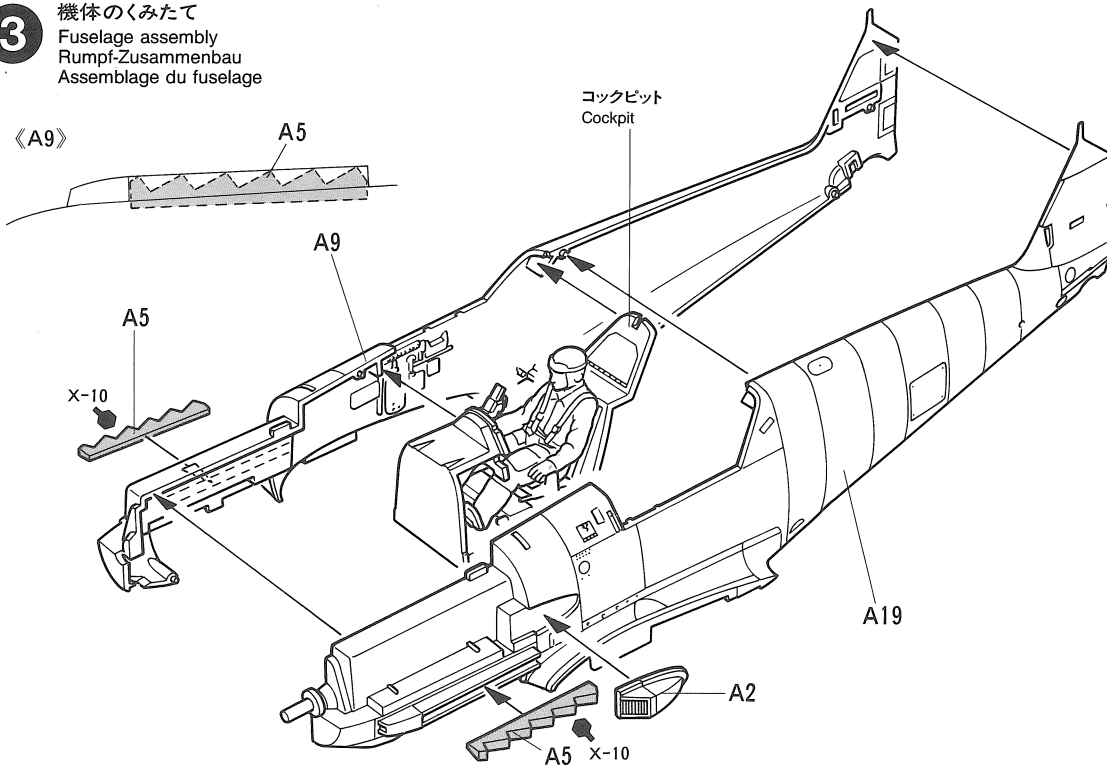

**4** 主翼のくみため  
Wing assembly  
Flügel-Zusammenbau  
Assemblage de l'aile

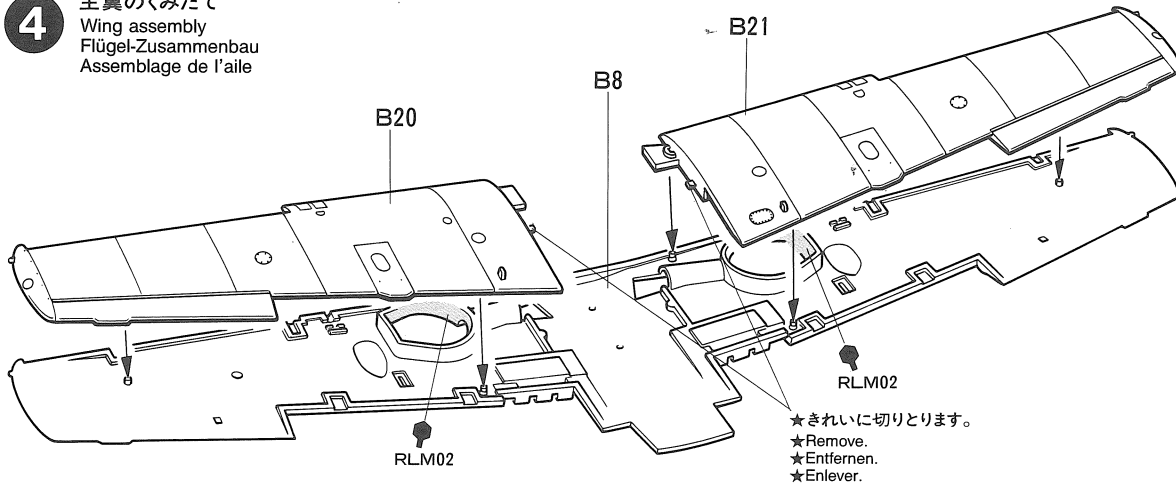

5

主翼のとりつけ  
Attaching wing  
Anbringung des Flügels  
Fixation de l'aile

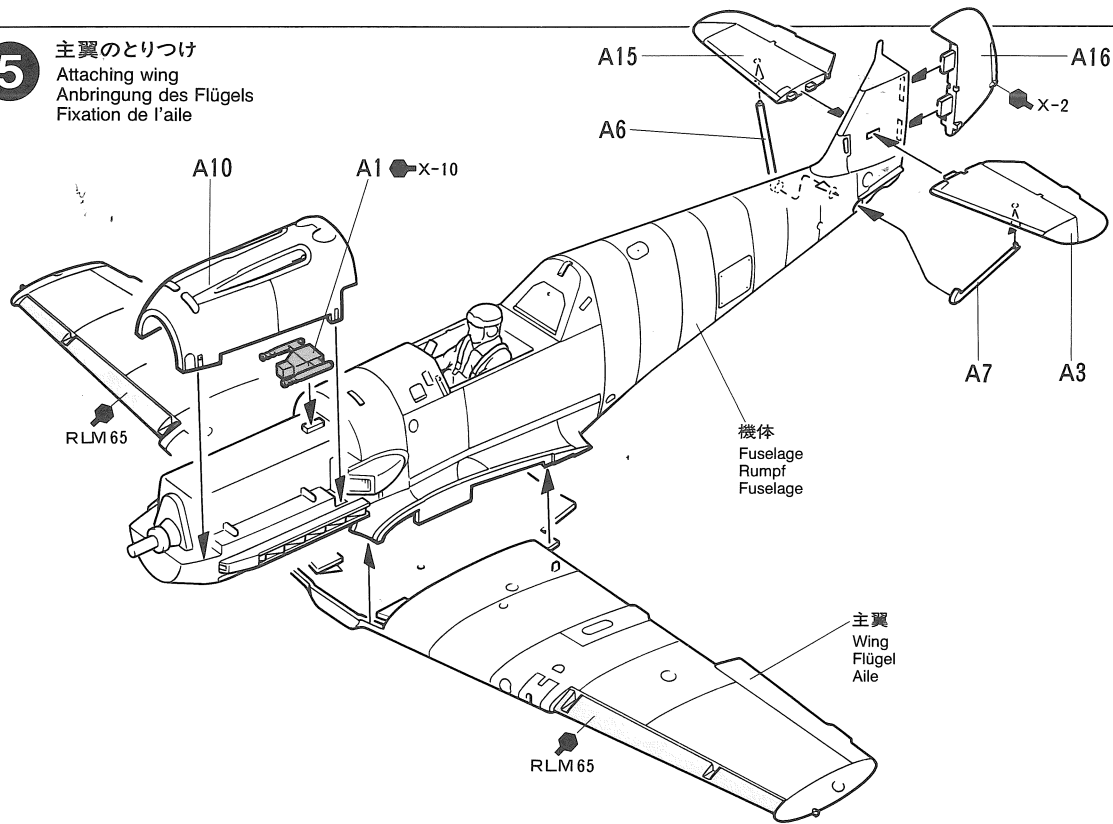

6

補助翼のとりつけ  
Attaching flaps  
Einbau der Landklappen  
Mise en place des volets

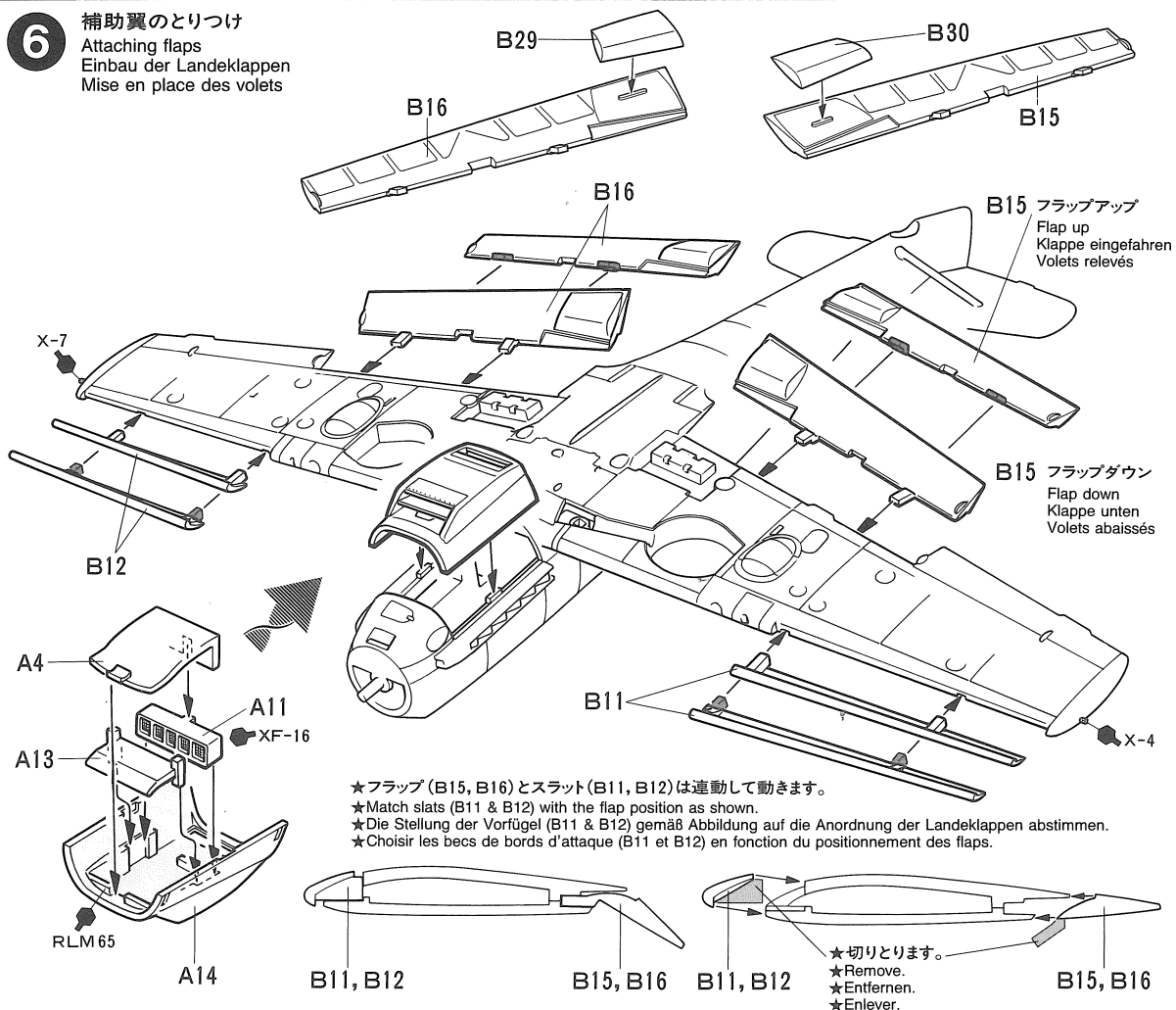

7

主脚のくみだて  
Landing gear  
Fahrwerk  
Train principal

《右主脚》  
right  
rechts  
droit

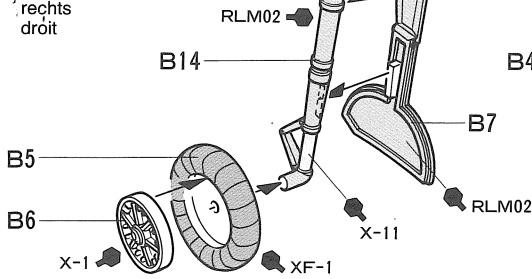

《左主脚》  
left  
links  
gauche

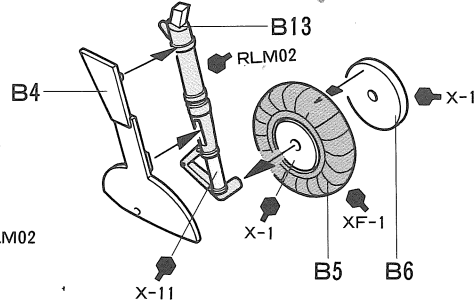

8

主脚のとりつけ  
Attaching landing gear  
Fahrwerk-Einbau  
Fixation du train principal

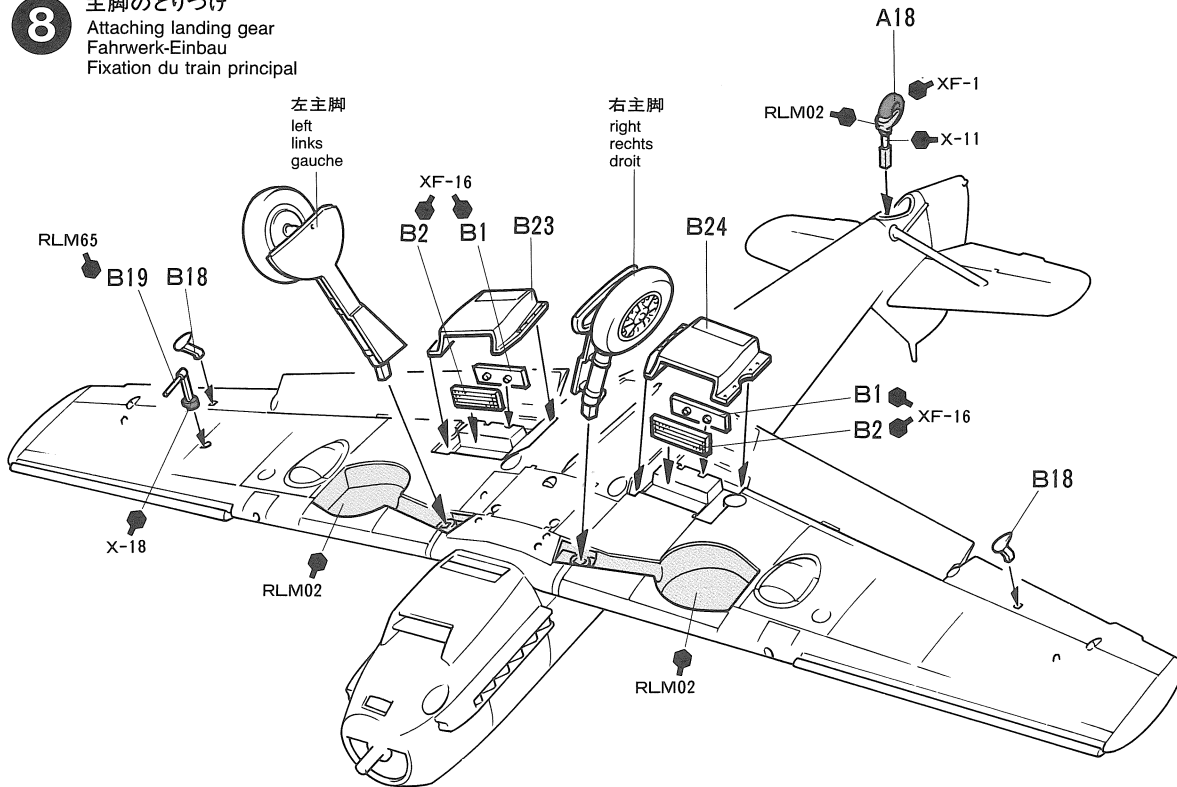

9

プロペラのくみだて  
Propeller  
Hélice

《プロペラスピンナー》  
Spinner  
Propellerhaube  
Cône

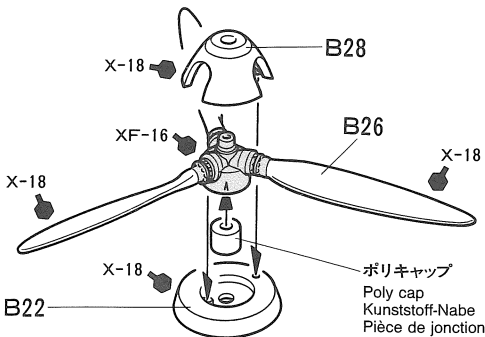

- ★プロペラスピンナーはB27、B25のタイプをとりつけた機体も見られます。
- ★Spinner B27 and B25 were seen on some Bf109 E-3's.
- ★Propellerhaube B27 und B25 wurde bei einigen Bf109 E-3's verwendet.
- ★Les cônes B27 et B25 étaient visibles sur certains Bf109 E-3.

10

キャノピーの塗装と工作

Canopy  
Kabinendach  
Canopée

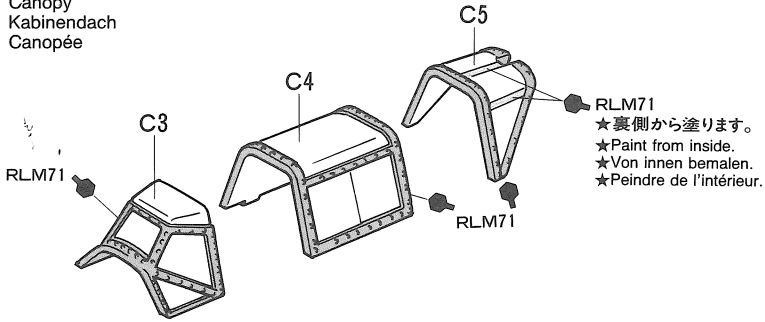

★防弾板をとりつけた機体もあります。  
★Armor plate (A20) is optional.  
★Panzerung (A20) nach Ermessen.  
★Plaque de blindage (A20) est optionnelle.

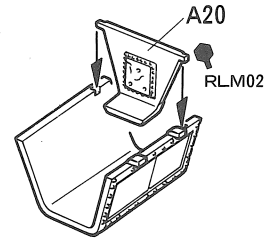

11

キャノピーのとりつけ

Attaching canopy  
Kabinendach-Einbau  
Fixation de la canopée

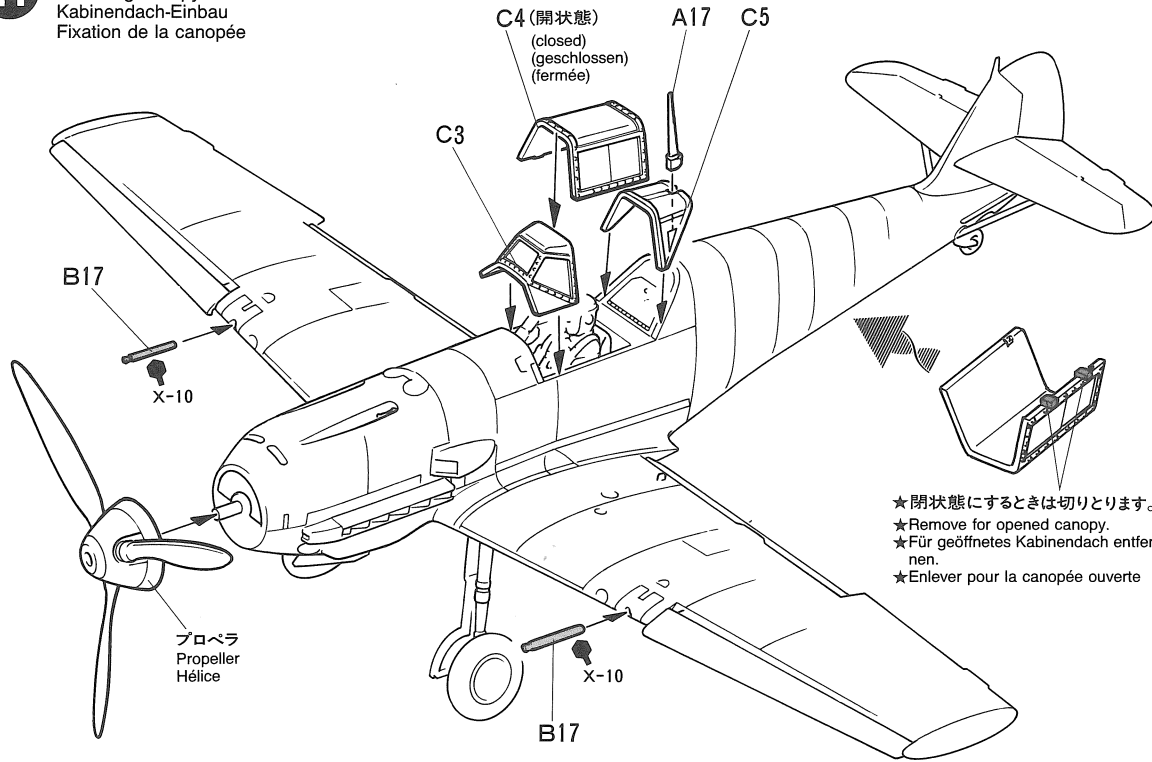

★閉状態にするときは切りとります。  
★Remove for opened canopy.  
★Für geöffnetes Kabinendach entfernen.  
★Enlever pour la canopée ouverte

《キャノピー開状態》

Opened canopy  
Geöffnetes Kabinendach  
Canopée ouverte

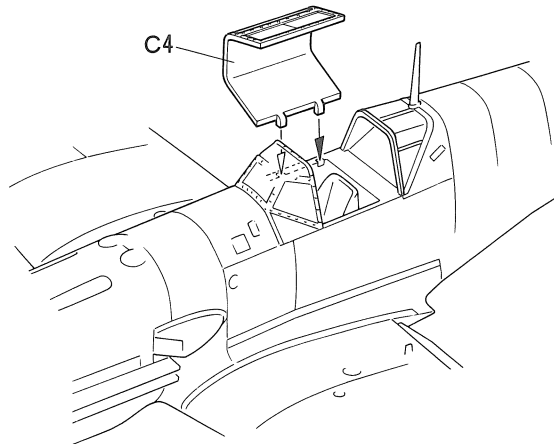

《防弾ガラス》

Bullet-proof glass  
Kugelsicheres Glas  
Verre blindé

★キャノピー前部に防弾ガラスをとりつけた機体もあります。  
★Optional.  
★Wenn gewünscht.  
★Optionnel.

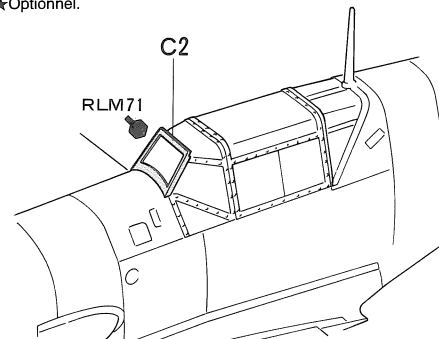

不要部品 A29, B3, B9, B10

Not used.  
Nicht verwenden.  
Non utilisé.

# PAINTING

## 《メッサーシュミットBf109 E3の塗装》

Bf109 E3の塗装は、グレイがかった明るいブルーの下面色と、上面がグレイと暗いグリーンとの迷彩が標準でした。上面の迷彩はスプリンターパターンと言われる直線的な塗り分けて、下面色は胴体側面や垂直尾翼にまわりこんでいました。また、その上に上面色などでモットリングと呼ばれるボカシの強い斑点を加えた機体も見られました。迷彩の塗り分けやモットリングのパターンは7～10ページの図やパッケージのイラストを参考にしてください。機体内部など細部の塗装はマークで組立図中に示されています。

## 《ステンシルの位置》

Marking  
Beschriftung  
Décorations

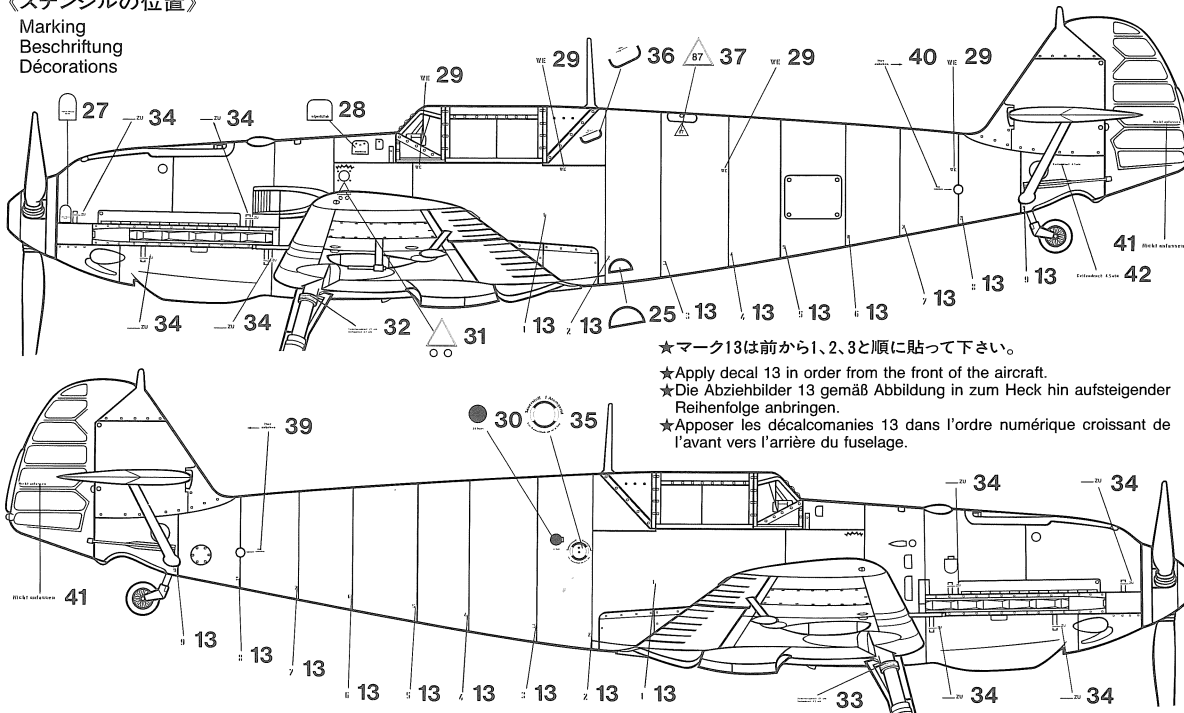

**PAINTING THE MESSERSCHMITT Bf109 E-3**  
The Messerschmitt Bf109 E-3 was painted in the three colors of gray, gray/green and dark green at the factory. The wings had the standard splinter pattern, and the fuselage sides were sometimes mottled with a lighter or darker gray. Refer to the box artwork for specific colors and patterns. Detail painting is called out during construction and should be done at that time.

## LACKERUNG DER MESSERSCHMITT Bf109 E-3

Die Messerschmitt Bf109 E-3 wurde im Werk in den drei Farben Grau, Graugrün und Dunkelgrün gespritzt. Die Flügel wiesen ein typisches Spittermuster auf, und die Rumpfsseiten waren manchmal mit einem helleren oder dun-

kleren Grau gesprenkelt. Einzelheiten zu Farbgebung und Mustern können Sie der Packung entnehmen. Die Bauanleitung gibt an, wann Detailbemalungen während des Zusammenbaus durchgeführt werden sollten.

## DECORATION DU MESSERSCHMITT Bf109 E-3

Le Messerschmitt Bf109 E-3 recevait un camouflage trois tons gris, gris vert et vert foncé appliqué en usine. Le camouflage d'extrados était à limitation franche tandis que les flancs du fuselage étaient parfois mouchetés de gris plus clair ou plus foncé. Se référer à la boîte pour les couleurs et le schéma de camouflage. La peinture des détails est à réaliser lors du montage de votre modèle.

## 《第26戦闘航空団 第3飛行隊第9小隊飛行隊長 アドルフ・ガーランド搭乗機》1940年8月 フランス KOMMANDEUR ADOLF GALLAND, III./JG26 AUGUST 1940, FRANCE

機体側面  
Side view

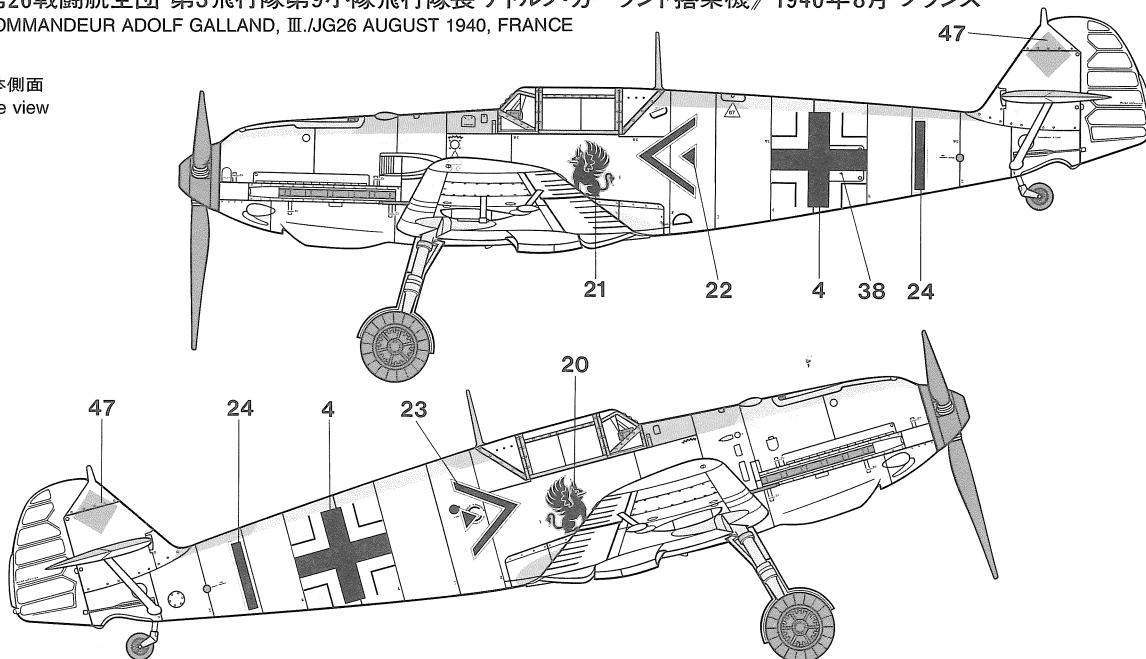

第26戦闘航空団所属機 機体上、下面  
BOTTOM/TOP VIEW

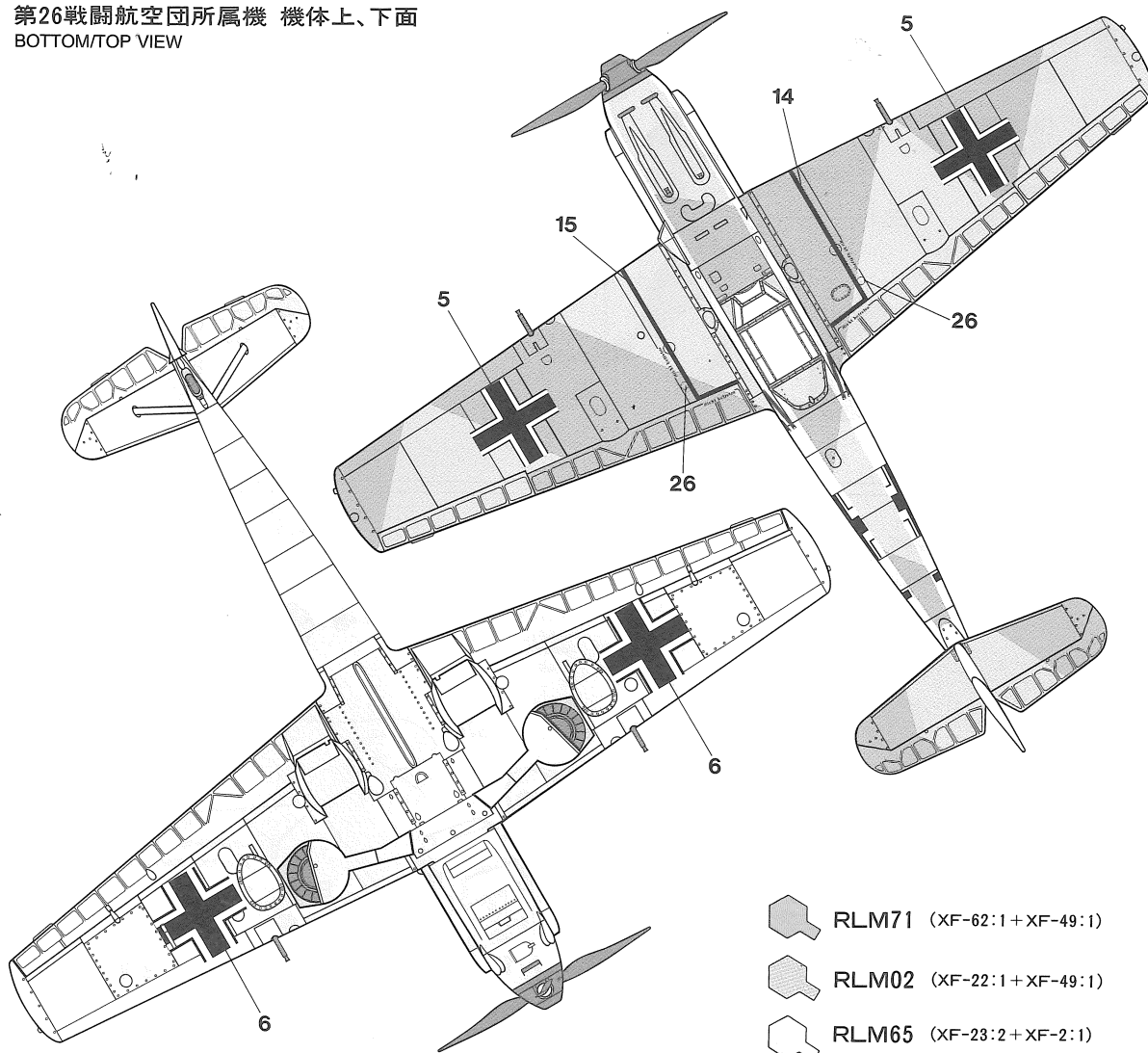

《第77戦闘航空団 第2飛行隊第4小隊所属機》1940年10月 ノルウェー  
II./JG77, OCTOBER 1940, NORWAY

機体側面  
Side view

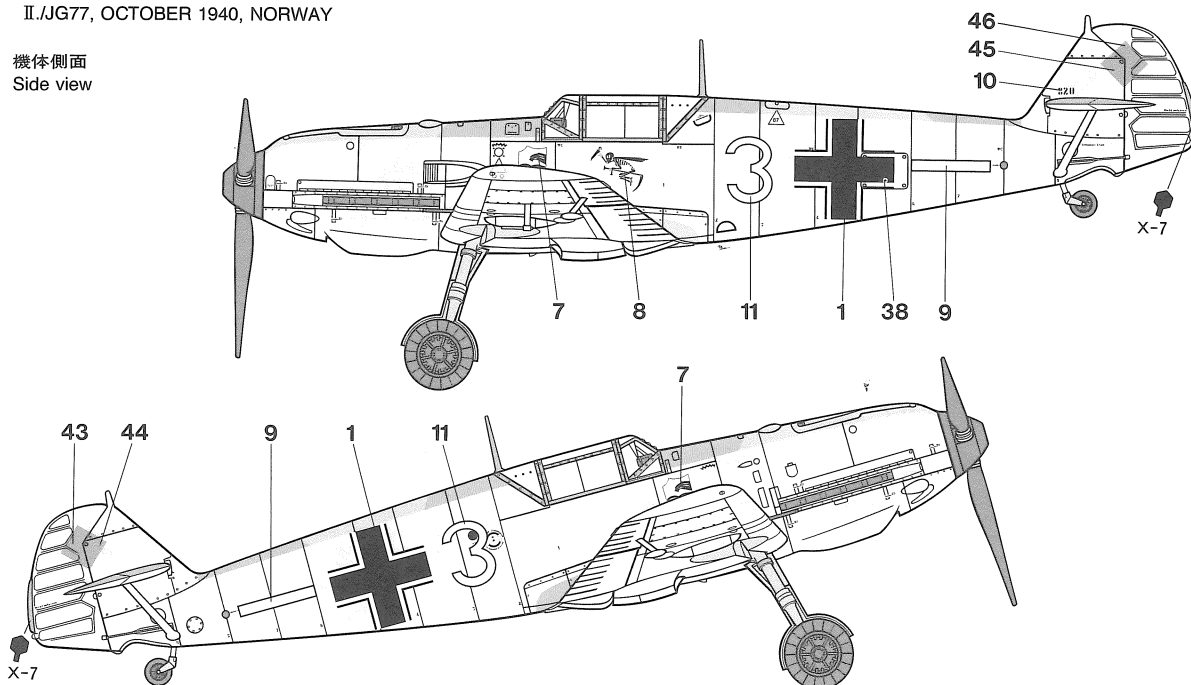



第77戦闘航空団所属機 機体上、下面.  
BOTTOM/TOP VIEW

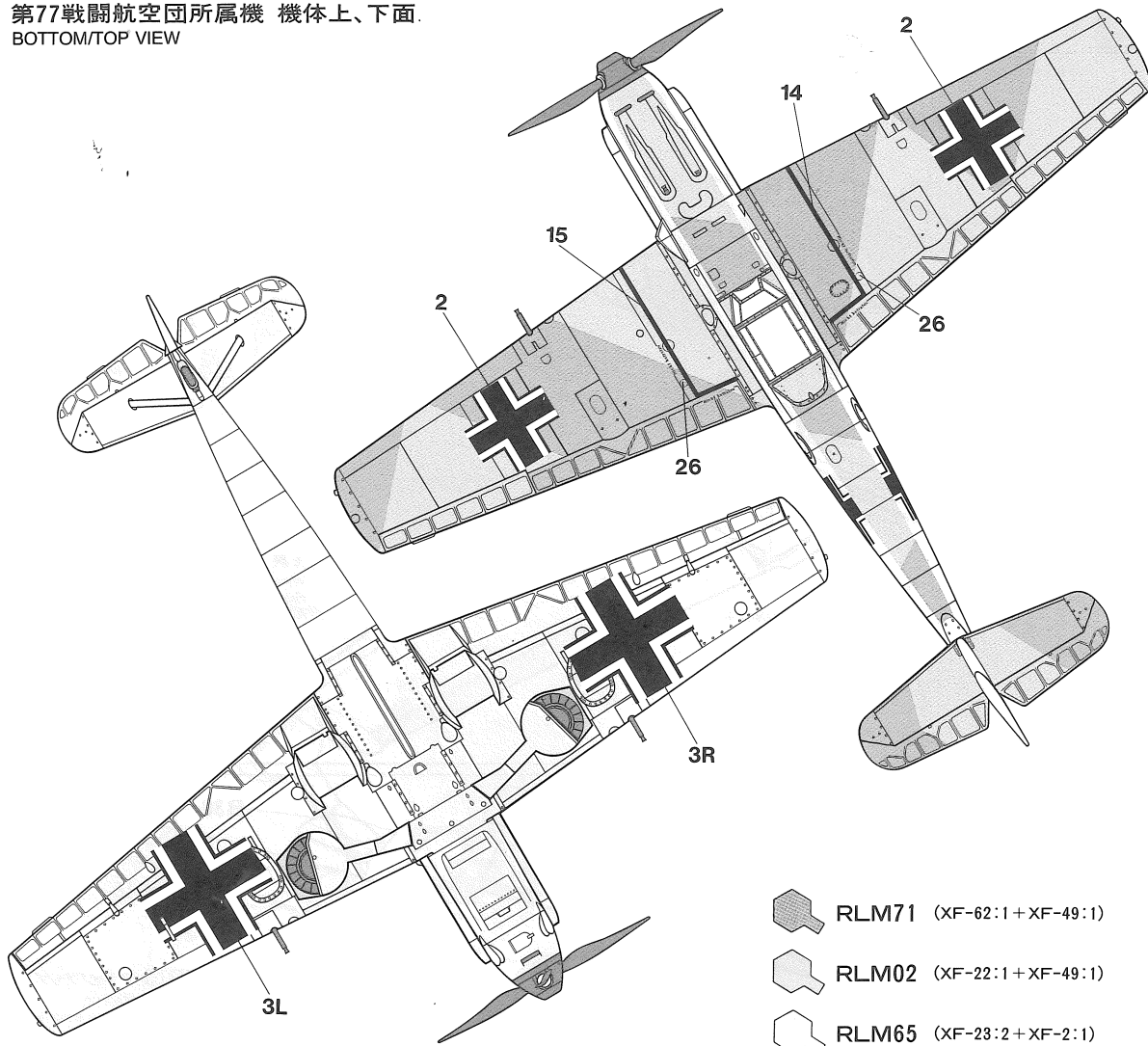

《第54戦闘航空団 第2飛行隊所属機》1940年秋 フランス  
I./JG54, AUTUMN 1940, FRANCE

機体側面  
Side view

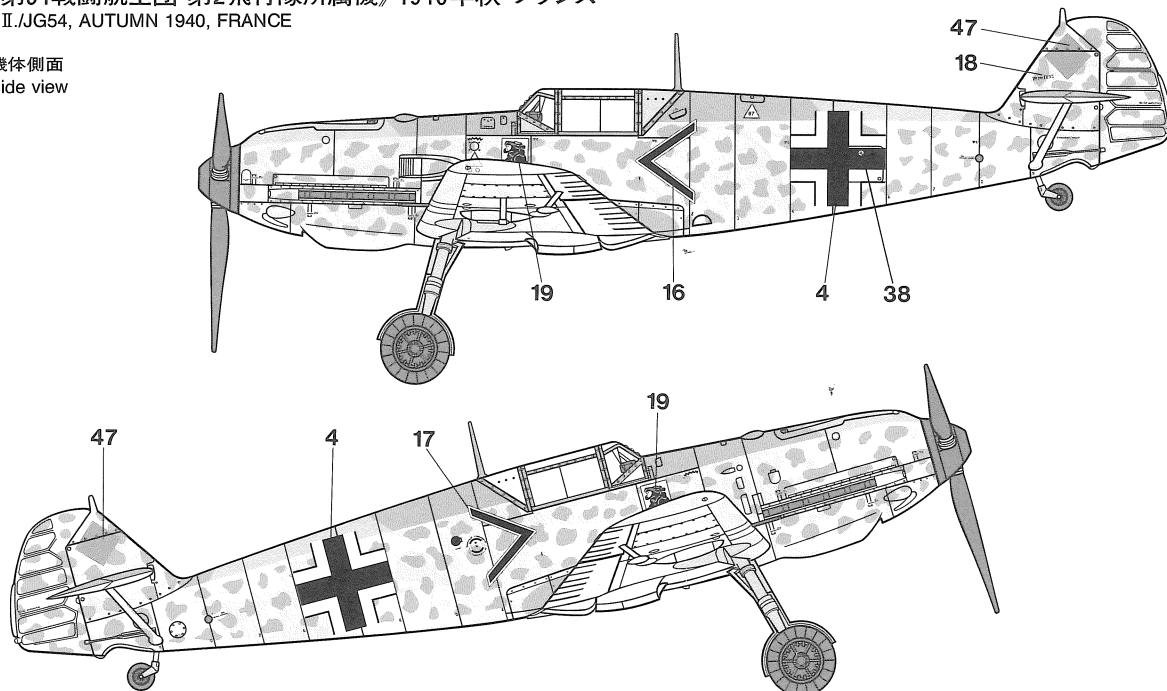

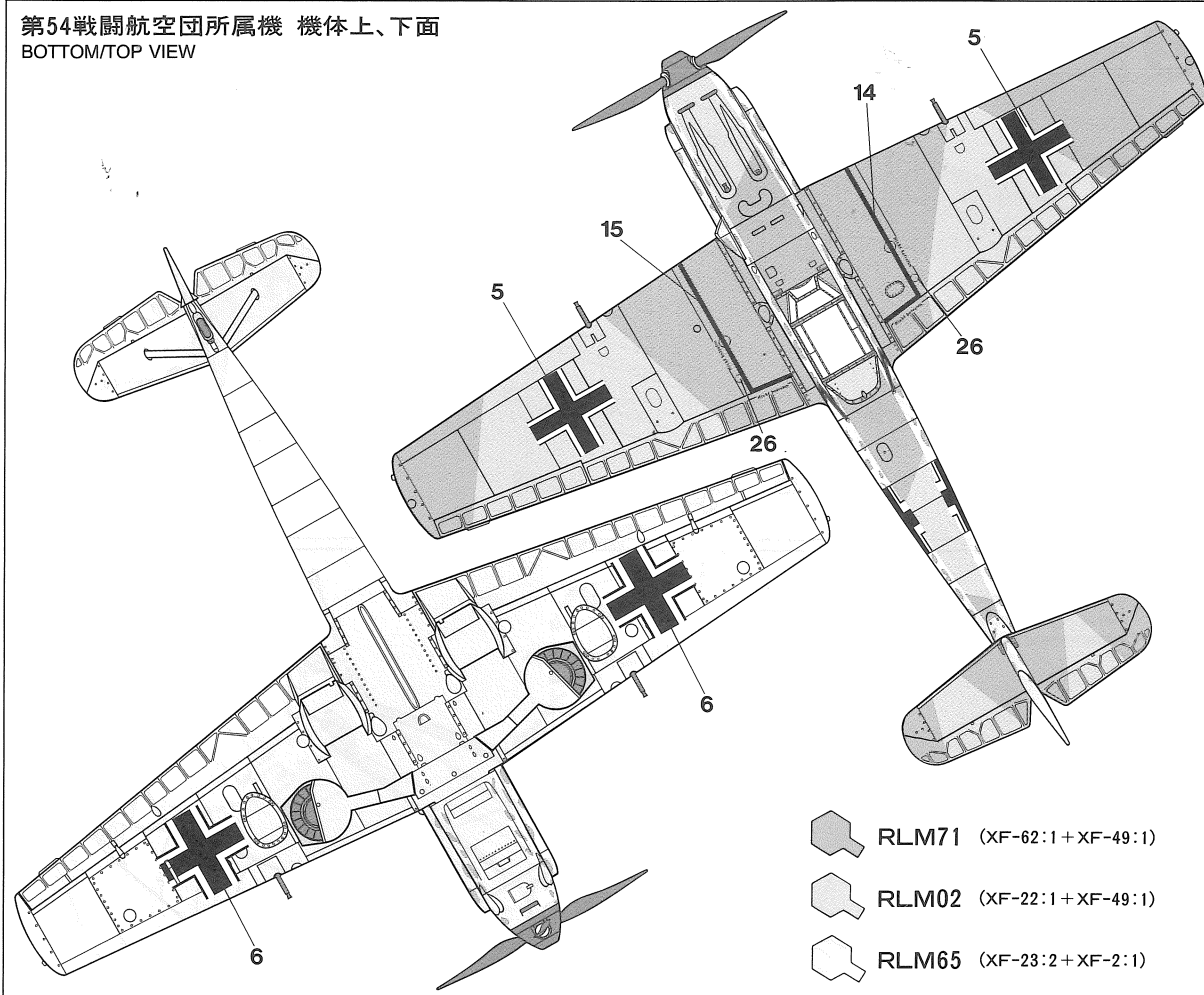

## APPLYING DECALS

- ①はりたいマークをハサミで切りぬきます。
- ②マークをぬるま湯に10秒ほどひたしてからタオル等の布の上におきます。
- ③台紙のはしを手でもち、貼る所にマークをスライドさせてモデルに移して下さい。
- ④指に少し水をつけてマークをぬらしながら、正しい位置にずらしします。
- ⑤やわらかい布でマーク内側の気泡をおし出ししながら、おしつけるようにして水分をとります。

### DECAL APPLICATION

1. Cut off decal from sheet.
2. Dip the decal in tepid water for about 10 sec. and place on a clean cloth.
3. Hold the backing sheet edge and slide decal onto the model.
4. Move decal into position by wetting decal with finger.
5. Press decal gently down with a soft cloth until excess water and air bubbles are gone.

### ANBRINGUNG DES ABZIEHBILDES

1. Abziehbild vom Blatt ausschneiden.
2. Das Abziehbild ungefähr 10 Sek. in lauwarmes Wasser tauchen, dann auf sauberen Stoff legen.
3. Die Kante der Unterlage halten und das Abziehbild auf das Modell schieben.
4. Das Abziehbild an die richtige Stelle schieben und dabei mit dem Finger das Abziehbild naßmachen.
5. Das Abziehbild mit weichem Stoff ganz andrücken, bis kein überflüssiges Wasser und keine Luftblasen mehr vorhanden sind.

### APPLICATION DES DÉCALCOMANIES

1. Découpez la décalcomanie de sa feuille.

2. Plongez la décalcomanie dans de l'eau tiède pendant 10 secondes environ et posez sur un linge propre.
3. Retenez la feuille de protection par le côté et glissez la décalcomanie sur le modèle réduit.
4. Placez la décalcomanie à l'endroit voulu en la mouillant avec un de vos doigts.
5. Pressez doucement la décalcomanie avec un tissu doux jusqu'à ce que l'eau en excès et les bulles aient disparu.

### 《郵便振替のご利用法》

お近くの郵便局にある郵便振替払込用紙の通信欄(通常裏面にあります)に、ITEM番号、スケール、製品名、数量を必ずご記入下さい。そして表面の口座番号欄に00810-9-1118、加入者名欄に田宮模型、金額欄に必要な部品の合計金額を記入します。そして払込人住所氏名欄に、あなたの住所、氏名、郵便番号、電話番号をご記入いただき、代金をそえて郵便局の窓口にお出し下さい。また郵便振替をご利用になる時は右のカードは必要ありません。

### AFTER MARKET SERVICE CARD

When purchasing Tamiya replacement parts, please take or send this form to your local Tamiya dealer so that the parts required can be correctly identified and supplied. Please note that specifications, availability and price are subject to change without notice.

### Parts code

0006179 ..... A Parts  
0006180 ..... B Parts  
9006196 ..... C Parts  
9406058 ..... 2x3mm Poly Cap (2 pcs.)  
1406105 ..... Decal  
1056161 ..... Instructions  
1256020 ..... Paper Pattern ITEM 61050

## MESSerschmitt Bf 109 E3

### メッサーシュミット Bf109 E3

部品を紛失したり、破損なされた方は、このカードの必要部品を丸でかこみ代金を現金書留又は定額為替で田宮模型アフターサービス係までお申し込み下さい。

お問合せ電話番号 静岡 054-283-0003

東京 03-3899-3765(静岡へ自動転送)

営業時間/平日(月~金曜日)8:00~20:00 祝日▶休み

Aパーツ.....800円

Bパーツ.....800円

Cパーツ.....370円

ポリキャブ.....100円

マーク.....400円

説明図.....320円

塗装図.....170円

パーツ価格は予告なく変更することがあります。



For Japanese use only!

☆ITEM 61050

住所

〒

電話 ( ) -

氏名



静岡市恩田原3-7 千422-8610  
PRINTED IN PHILIPPINES