

★READY TO ASSEMBLE PRECISION MODEL KIT
★MODELING SKILLS HELPFUL IF UNDER 10 YEARS OF AGE

ITEM 61057

1/48 傑作機シリーズNO.57
ハインケル He219A-7ウーフー

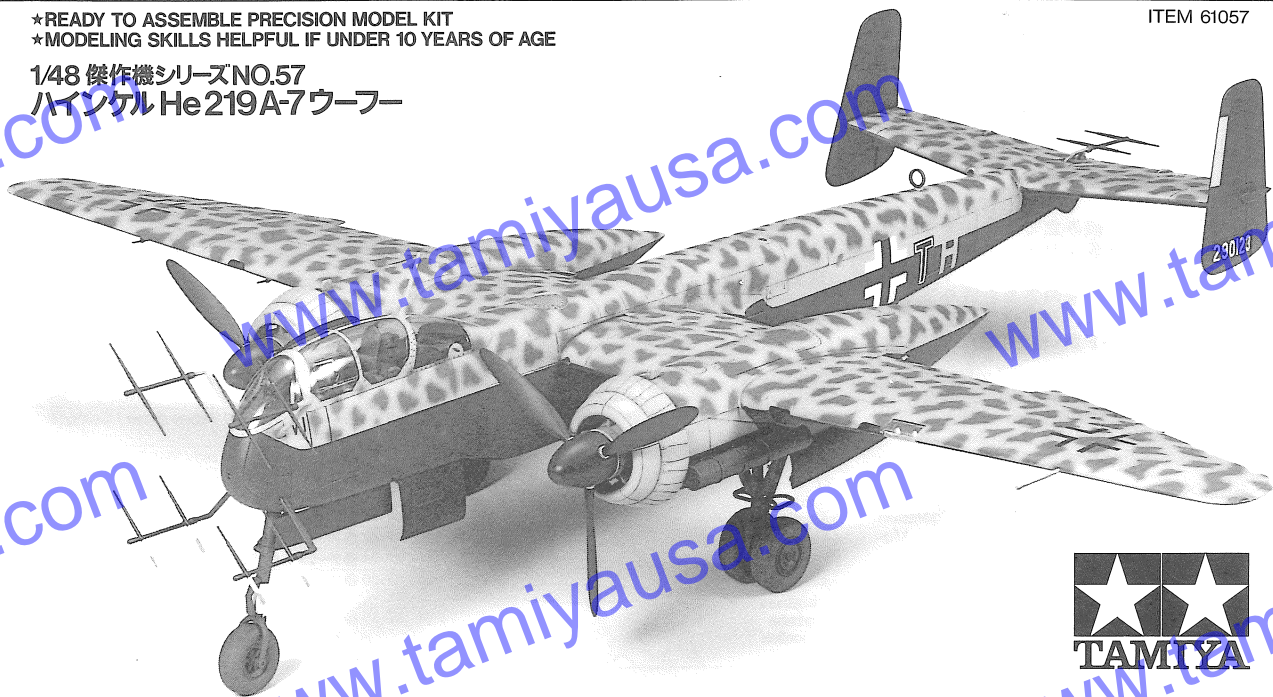

HEINKEL He219A-7 UHU

Potentially one of the most effective night-fighters for the Luftwaffe, the Heinkel He219 "Uhu" (eagle owl) was doomed by political misjudgments and maltreatment. Started as a private venture study of the firm, the He219 incorporated a number of advanced features such as pressurized crew compartment, cockpit positioned at the extreme nose for excellent visibility, landing gear of tricycle configuration, etc. The He219 was also the world's first operational aircraft to be equipped with ejector seats. Powered by two Daimler-Benz DB603 engines, this aircraft with a long and slender fuselage displayed its combat-worthiness against allied bombers in nocturnal operations during the final period of the conflict. Several ver-

Möglicherweise einer der wirksamsten Nachtjäger der Luftwaffe, die Heinkel He219 "Uhu", wurde durch politische Fehlentscheidungen und Geringschätzung ins Abseits gebracht. Als ein Forschungsauftrag auf eigene Kosten der Firma gestartet, enthielt die He219 eine Reihe fortschrittlicher Merkmale wie eine Druckkabine für die Mannschaft, ein zur Optimierung der Sicht in die äußerste Nasenspitze versetztes Cockpit, ein Dreibein-Fahrwerk und ähnliches. Angetrieben von zwei Daimler-Benz DB603 Motoren zeigte dieses Flugzeug mit dem langen, schlanken Rumpf in der Schlussphase des Kriegs seine Kampfqualitäten bei Nachtoperationen gegen Alliierte Bomber. Es wurden verschiedene Versionen gebaut, beginnend bei der He219A-0 im Jahre 1942, und darunter war die

Le Heinkel 219 "Uhu" (Grand Duc), l'un des chasseurs de nuit allemands les plus efficaces de la 2^{ème} G.M., eut un destin marqué par les jugements erronés et le désintéressement des politiciens. Initialement développé sur les fonds propres de Heinkel, le He219 intégraient de nombreuses innovations techniques, telles qu'un poste de pilotage pressurisé installé dans la pointe avant, un train d'atterrissage tricycle, etc. Le He219 fut également le premier appareil opérationnel au monde doté de sièges éjectables. Heinkel proposa dans un premier temps l'appareil comme chasseur lourd à long rayon d'action. Propulsé par deux moteurs Daimler Benz DB603, le He219 au long et fin fuselage fut d'une grande efficacité contre les raids de bombardiers alliés nocturnes, tout à la fin de la 2^{ème}

イギリス空軍によるドイツ本土への夜間爆撃が激しさを増していた1943年6月末、オランダのフェンロー基地からドイツの新型夜間戦闘機が初めての迎撃に飛び立ちました。パイロットは夜間戦闘機隊のエアース、シュトライプ少佐。30分以上続いた戦闘中、シュトライプ少佐から地上基地への撃墜報告は5回にも達しました。このイギリスのランカスター四発重爆撃機を一挙に5機撃墜するという鮮烈なデビューを果たした新型機こそ、ドイツの夜間戦闘機パイロット達が待ち望んでいたハインケルHe219ウーフーでした。He219の開発は1940年にさかのぼります。当時ハインケル社は爆撃や雷撃も可能な多目的双発戦闘機の自主開発を始めていました。この機体に着目した夜間戦闘師団長カムフバー大佐が空軍技術局に働きかけ、夜間戦闘専用機として正式に開発が進められることになったのです。1942年末には原型機が初飛行、優れた飛行性能を示しました。その設計は、空力的に洗練された細い胴体、射

sions were produced starting with the He219A-0 in 1942, and among them, the He219A-7 was the final and the most sophisticated version. It is equipped with larger, improved super charger intakes for its DB603G engines. Coupled with a FuG220 radar, two dorsal 30mm canons dubbed "Schräge Musik" plus two each 20 or 30mm canons in the wing-roots and the ventral tray enhanced A-7's capability as a high altitude night-fighter. Although the total number of production was only 268 until the end of the war, the Heinkel He219 Uhu produced noteworthy results against allied airforces and was supposed to be the best among the Luftwaffe's reciprocating engined night-fighters.

He219A-7 die letzte und am weitesten entwickelte Version. Sie war ausgerüstet mit größeren, verbesserten Kompressor-Lufteinlässen für ihre DB603G Motore. In Verbindung mit einem FuG220 Radar sorgten zwei 30mm Kanonen mit dem Spitznamen "Schräge Musik" auf dem Rücken und je zwei 20 oder 30mm Kanonen in der Flügelwurzel und der Bodenwanne für das Leistungsvermögen der A7 als Nachtjäger für große Höhen. Obwohl bis zum Ende des Krieges nur eine Stückzahl von 268 produziert wurde, erzielte die Heinkel He219 Uhu bemerkenswerte Erfolge gegen die Alliierte Luftwaffe, und man sagte ihr nach, sie sei der beste unter den mit Kolbenmotoren ausgestatteten Nachtjägern der Luftwaffe gewesen.

G.M. Plusieurs versions en furent produites en commençant par le He219A-0 en 1942 jusqu'au plus sophistiqué He219A-7. Ce dernier, un chasseur de nuit à haute altitude, était équipé d'admissions d'air plus grandes et améliorées pour ses moteurs DB603G. Il disposait de deux canons de 30mm installés en oblique dans le fuselage, surnommés "Schräge Musik" couplés au radar FuG220 ainsi que de canons de 20 ou 30mm dans les emplantures d'ailes et une gondole ventrale. Bien que le total des appareils produits à la fin de la guerre ne dépasse pas 268 exemplaires, le Heinkel He219 Uhu remporta des résultats notables contre les bombardiers alliés et se tailla la réputation de meilleur chasseur de nuit allemand de la Luftwaffe.

出座席、前輪式降着装置、視界の広い胴体先端のコックピットなど斬新なものでした。A-0型から量産が始められたHe219ですが、高々度性能の向上した最終量産型、A-7は基本的な武装として20ミリ機関砲と30ミリ機関砲を組み合わせ、両翼と胴体下に2門づつ、胴体後部に斜め銃として30ミリ機関砲を2門、そしてFuG220レーダーを装備していました。前線部隊から高い評価を得ながらも、その全生産量はわずか268機でした。これは連合軍の爆撃による生産設備の被害や、すでに量産中だったBf110やJu88夜間戦闘機の生産を優先するという空軍上層部の判断ともいわれます。実戦配備された少数のHe219は、他のドイツ夜間戦闘機にとって恐怖の的だったイギリスのモスキート夜間戦闘機も撃墜するなど戦果をあげ、ドイツ空軍最良のレシプロ夜間戦闘機といわれたのです。■実機データ(A-7):エンジンDB603G(1900hp)×2、乗員2名最大速度670km/h 基本武装20mm機関砲×2、30mm機関砲×4

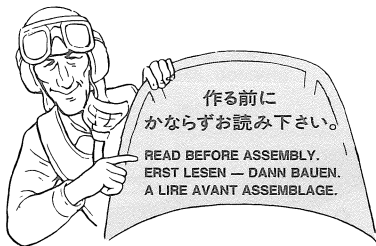

●このキットは組み立てモデルです。作る前に必ず説明書を最後までお読み下さい。また小学生などの低年齢の方が組み立てる時は、保護者の方もお読み下さい。●接着剤や塗料は、必ずプラスチックモデル用をお使い下さい。(別売)

●Read carefully and fully understand the instructions before commencing assembly. A supervising adult should also read the instructions if a child assembles the model. ●Remove plating from areas to be cemented.

●Bevor Sie mit dem Zusammenbau beginnen, sollten Sie alle Anweisungen gelesen und verstanden haben. Falls ein Kind das Modell zusammenbaut, sollte ein beaufsichtigender Erwachsener die Bauanleitung ebenfalls gelesen haben.

●An den Klebestellen muß die Chromschicht abgeschabt werden.

●Bien lire et assimiler les instructions avant de commencer l'assemblage. La construction du modèle par un enfant doit s'effectuer sous la surveillance d'un adulte.

●Enlever le revêtement chromé des parties à encoller.

★下図の工具を用意して下さい。

★Tools recommended
★Benötigtes Werkzeug
★Outilsage nécessaire

接着剤 (プラスチック用)

Cement
Kleber
Colle



ニッパー

Side cutters
Seitenschneider
Pinces coupante

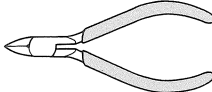

ナイフ

Modeling knife
Modelliermesser
Couteau de modéliste



ピンセット

Tweezers
Pinzette
Précèles



●塗装指示のマークです。タミヤカラーのカラーナンバーで指示しました。 This mark denotes numbers for Tamiya Paint colors.

AS-4 ●グレイバイオレット (Luftwaffe) / Gray Violet (Luftwaffe) / Grauviolett (Luftwaffe) / Gris Violet (Luftwaffe)

AS-5 ●ライトブルー (Luftwaffe) / Light Blue (Luftwaffe) / Hellblau (Luftwaffe) / Bleu Clair (Luftwaffe)

TS-48 ●ガンシップグレイ / Gunship grey / Gunship-Grau / Gunship Grey

X-5 ●グリーン / Green / Grün / Vert

X-7 ●レッド / Red / Rot / Rouge

X-10 ●ガンメタル / Gun metal / Metall-Grau / Gris acier

X-11 ●クロームシルバー / Chrome silver / Chrom-Silber / Aluminium chromé

X-12 ●ゴールドリーフ / Gold leaf / Gold glänzend / Doré

X-18 ●セミグロスブラック / Semi gloss black / Seidenglanz Schwarz / Noir satiné

XF-1 ●フラットブラック / Flat black / Matt Schwarz / Noir mat

XF-2 ●フラットホワイト / Flat white / Matt Weiß / Blanc mat

XF-4 ●イエローグリーン / Yellow green / Grüngelb / Vert jaune

XF-7 ●フラットレッド / Flat red / Matt Rot / Rouge mat

XF-15 ●フラットフレッシュ / Flat flesh / Fleischfarben/matt / Chair mate

XF-16 ●フラットアルミ / Flat aluminum/Matt Aluminium/Aluminium mat

XF-22 ●RLMグレイ / RLM grey / RLM-Grau / Gris R.L.M.

XF-24 ●ダークグレイ / Dark grey / Dunkelgrau / Gris foncé

XF-50 ●フィールドブルー / Field blue / Feldblau / Bleu campagne

XF-56 ●メタリックグレイ / Metallic grey / Grau-Metallic / Gris métallisé

注意

●工具の使用には十分注意して下さい。特にナイフ、ニッパーなどの刃物によるケガや事故に注意して下さい。

●接着剤や塗料は使用前にそれぞれの注意書きをよく読み、指示に従って正しく使用し、使用する時は換気に十分注意して下さい。

●小さなお子様のいる所でのご作業はやめて下さい。小さな部品の飲み込みや、ビニール袋をかぶっての窒息などの危険な状況が考えられます。

CAUTION

●When assembling this kit, tools including knives are

used. Extra care should be taken to avoid personal injury.

●Read and follow the instructions supplied with paints and/or cement, if used (not included in kit). Use plastic cement and paints only.

●Keep out of reach of small children. Children must not be allowed to suck any part, or pull vinyl bag over the head.

VORSICHT!

●Beim Zusammenbau dieses Bausatzes werden Werkzeuge einschließlich Messer verwendet. Zur Vermeidung von Verletzungen ist besondere Vorsicht an gebracht.

●Wenn Sie Farben und/oder Kleber verwenden (nicht im Bausatz enthalten), beachten und befolgen Sie die dort beiliegenden Anweisungen. Nur Klebstoff

und Farben für Plastik verwenden.

●Bausatz von kleinen Kindern fernhalten. Verhüten Sie, daß Kinder irgendwelche Bauteile in den Mund nehmen oder Plastiktüten über den Kopf ziehen.

PRECAUTION

●L'assemblage de ce kit requiert de l'outillage, en particulier des couteaux de modélisme. Manier les outils avec précaution pour éviter toute blessure.

●Lire et suivre les instructions d'utilisation des peintures et ou de la colle, si utilisés (non inclus dans le kit). Utiliser uniquement une colle et des peintures spéciales pour le polystyrène.

●Garder hors de portée des enfants en bas âge. Ne pas laisser les enfants mettre en bouche ou sucer les pièces, ou passer un sachet vinyl sur la tête.

1 コクピットの組み立て 1 Cockpit assembly 1 Kockpit-Zusammenbau 1 Assemblage du cockpit 1

《パイロット》 Pilot Pilote

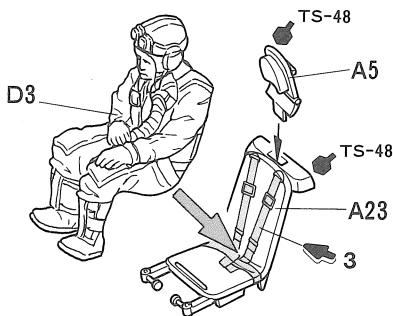

《コクピット》 Cockpit Kockpit Cockpit

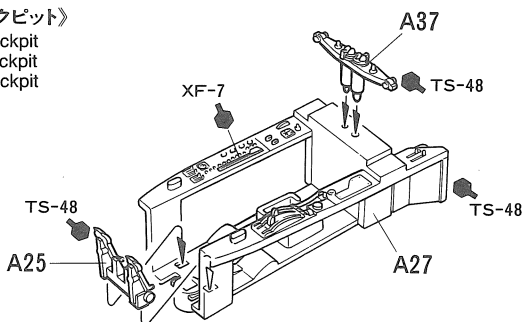

《ナビゲーター》 Navigator Navigateur

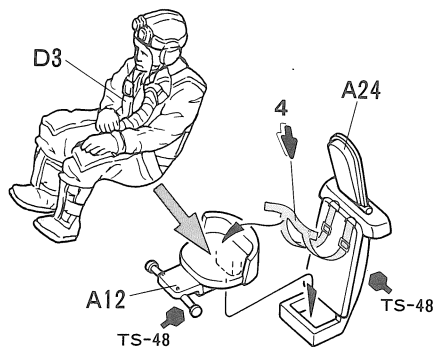

《人形の塗装》 Painting figures Bemalung der Figuren Décoration des figurines

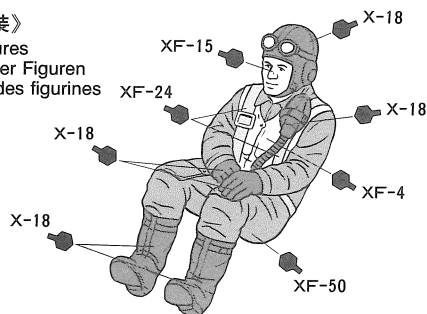

指示の番号のスライドマークをはります。
Number of decal to apply.
Nummer des Abziehbildes, das anzubringen ist.
Numéro de la décalcomanie à utiliser.

2 コックピットの組み立て 2
Cockpit assembly 2
Cockpit-Zusammenbau 2
Assemblage du cockpit 2

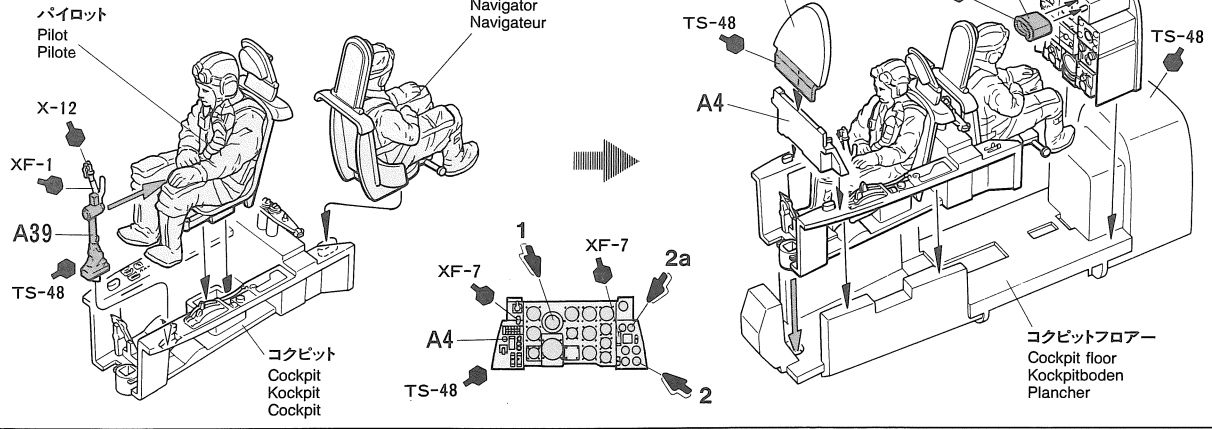

3 機体の組み立て
Fuselage assembly
Rumpf-Zusammenbau
Assemblage du fuselage

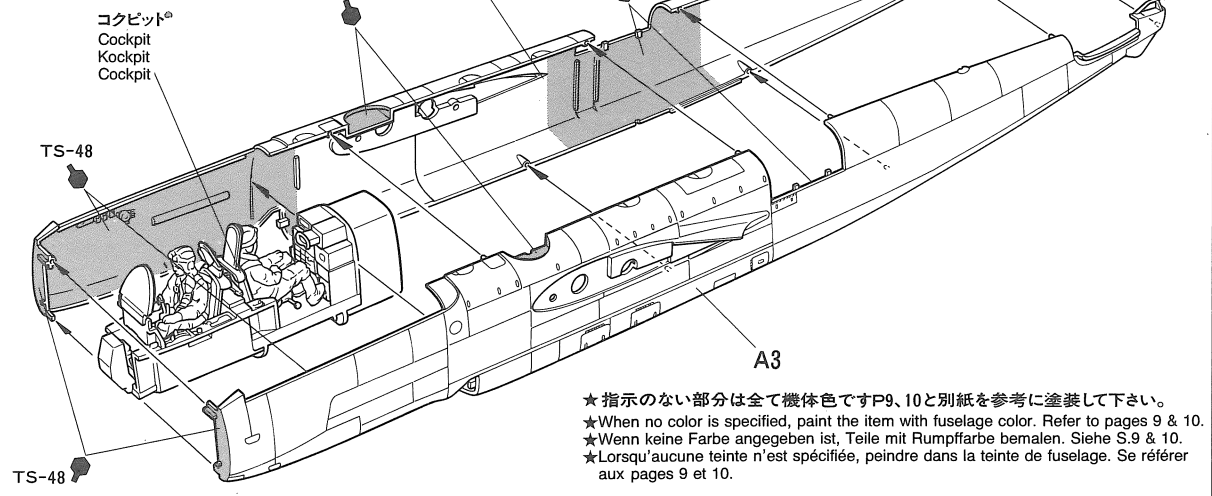

4 前脚の取り付け
Nose landing gear
Bugrad
Train avant

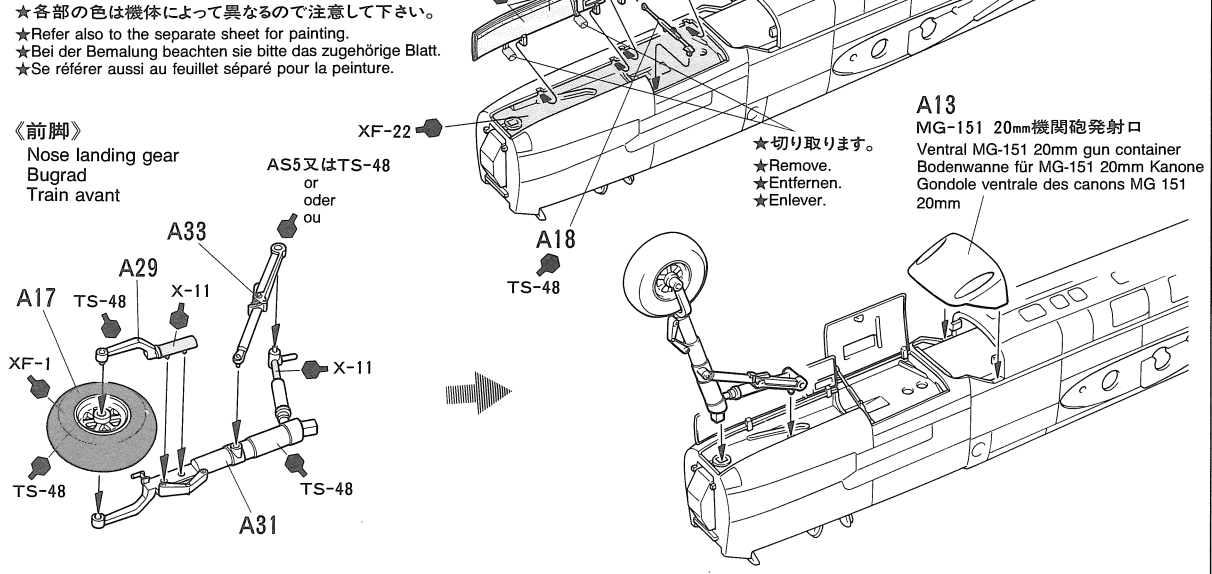

5

エンジンナセル内壁の取り付け

Firewall
Brandschott
Cloisons pare-feu

《主翼左》

Left wing
Linke Tragfläche
Aile gauche

《主翼右》

Right wing
Rechte Tragfläche
Aile droite

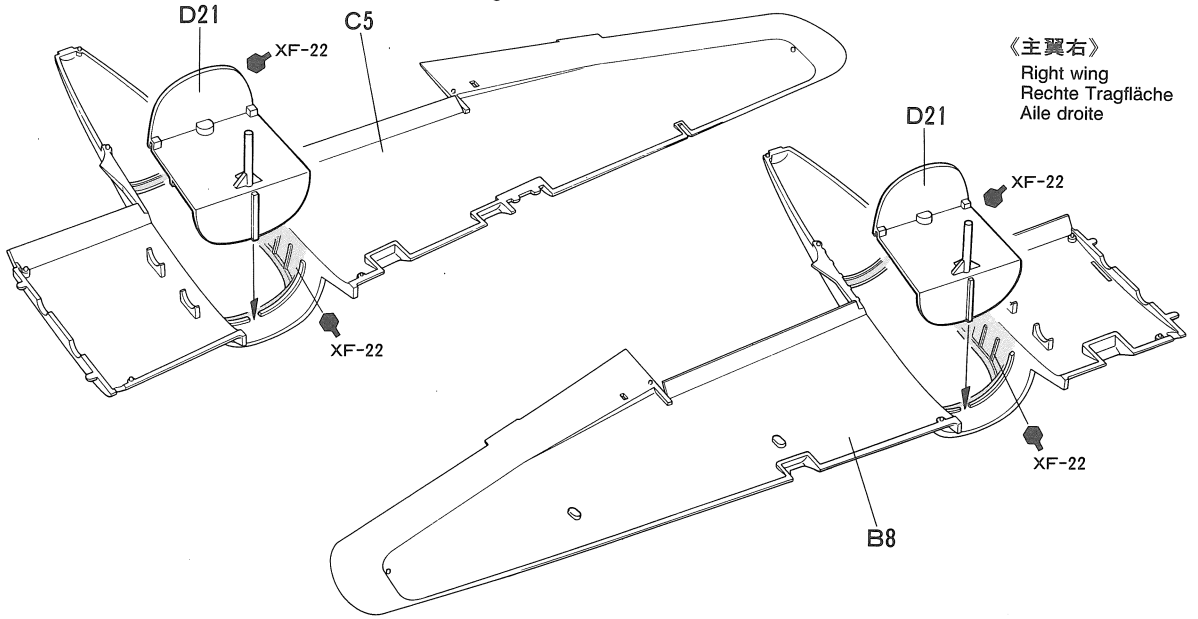

6

主翼の組み立て

Wing assembly
Flügel-Zusammenbau
Assemblage de l'aile

《エンジンカウル左》

Engine cowling (left)
Motorabdeckung (links)
Capotage moteur (gauche)

《エンジンカウル右》

Engine cowling (right)
Motorabdeckung (rechts)
Capotage moteur (droit)

《主翼右》

Right wing
Rechte Tragfläche
Aile droite

主翼右
Right wing

エンジンカウル右
Engine cowling (right)
Motorabdeckung (rechts)
Capotage moteur (droit)

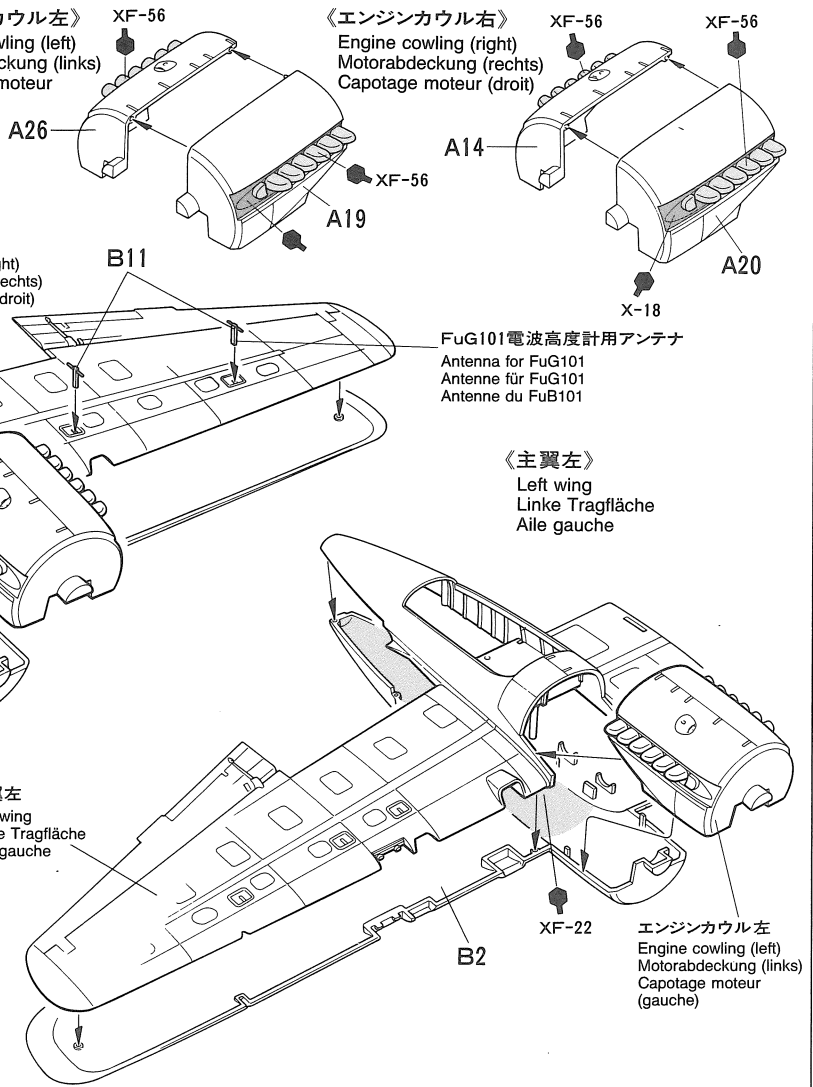

FuG101電波高度計用アンテナ
Antenna for FuG101
Antenne für FuG101
Antenne du FuB101

《主翼左》

Left wing
Linke Tragfläche
Aile gauche

主翼左
Left wing
Linke Tragfläche
Aile gauche

エンジンカウル左
Engine cowling (left)
Motorabdeckung (links)
Capotage moteur (gauche)

7

フラップの組み立て
Flap assembly
Klappen-Zusammenbau
Assemblage des volets

《フラップ左LS》
Flap
Klappe
Volet

《フラップ右RS》
Flap
Klappe
Volet

《フラップ左LO》
Flap
Klappe
Volet

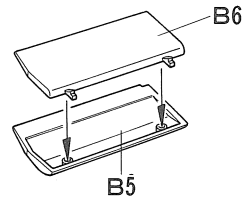
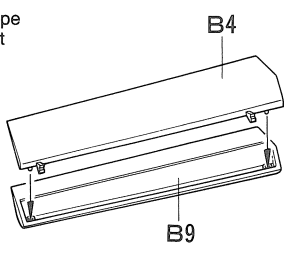

《フラップ左RO》
Flap
Klappe
Volet

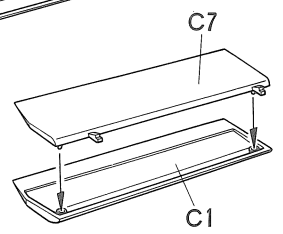
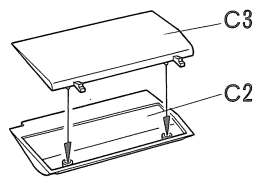

8

フラップの取り付け
Attaching flaps
Einbau der Landklappen
Mise en place des volets

《主翼左》
Left wing
Linke Tragfläche
Aile gauche

《排気管消焰ダンパー》
Flame damper tube
Flammendämpferrohr
Pare-flammes

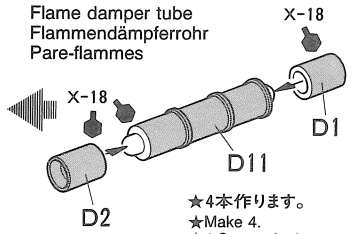
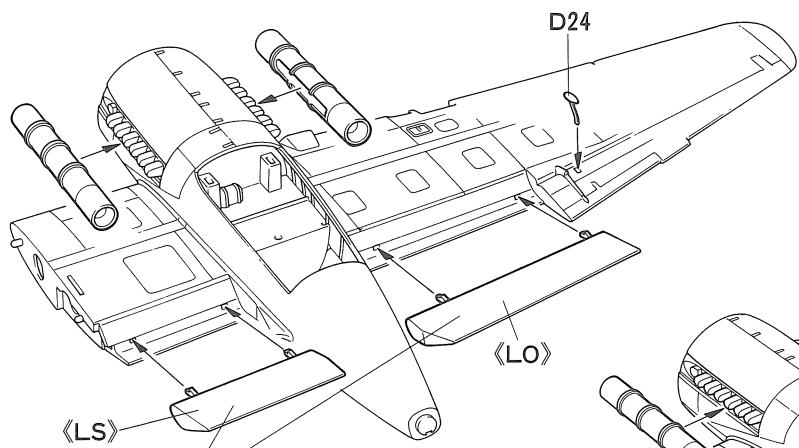

★4本作ります。
★Make 4.
★4 Satz anfertigen.
★Faire 4 jeux.

《主翼右》
Right wing
Rechte Tragfläche
Aile droite

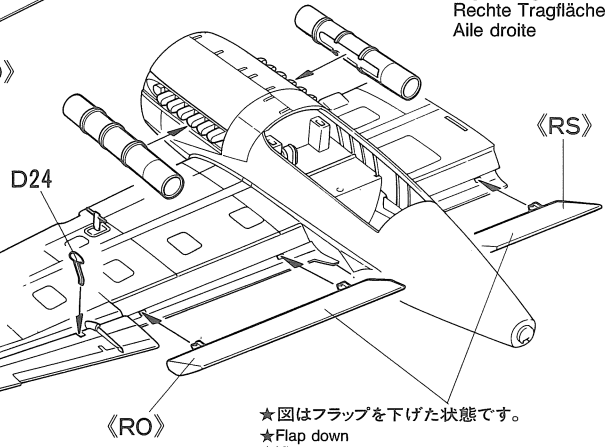

★図はフラップを下げた状態です。
★Flap down
★Klappe unten
★Volets abaissés

★図はフラップを下げた状態です。
★Flap down
★Klappe unten
★Volets abaissés

《フラップを上げた状態にする時》
Flap up
Klappe eingefahren
Volets relevés

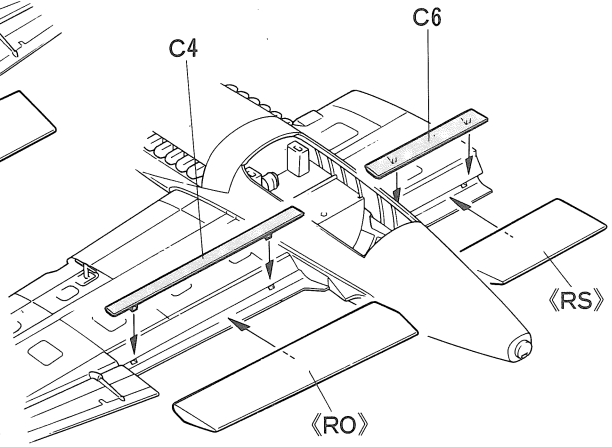
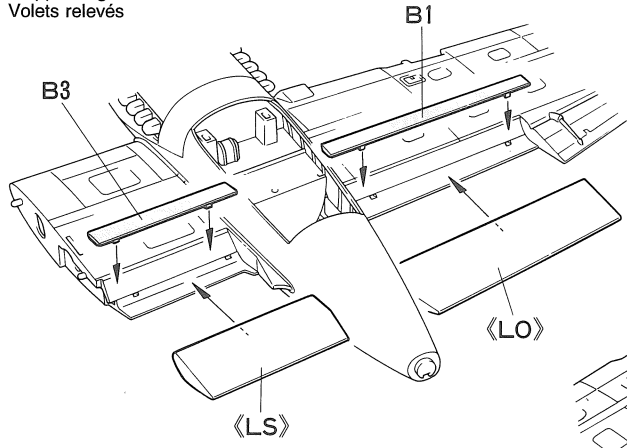

★フラップに付いている2本のリブを切りはなし図のように取り付けます。
★Remove pins for raised flaps and attach as shown.
★Für eingefahrene Klappe Noppen entfernen, und gemäß Abbildung einbauen.
★Enlever les ergots pour les volets relevés, et monter comme indiqué.

9

主脚の組み立て
Main landing gear
Fahrgestell
Train principal

《エンジンカウル》
Radiator grille
Kühlergrill
Grille de radiateur

★2個作ります。
★Make 2.
★2 Satz anfertigen.
★Faire 2 jeux.

《Mk 108 30mm機関砲》
Mk 108 30mm cannons
Mk 108 30mm Kanonen
Canons Mk 108 30mm

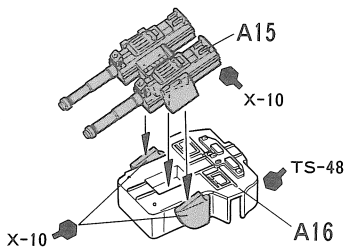

ポリキャップ
Poly cap
Kunststoff-Nabe
Pièce de jonction

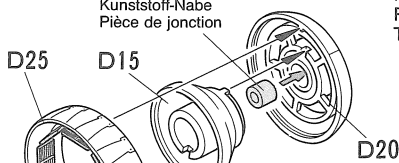

★どちらか選んで取り付けます。
★Select either.
★Auswählen.
★Choisir l'une ou l'autre.

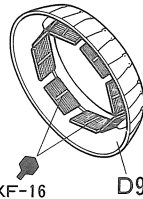

《主脚》
Main landing gear
Fahrgestell
Train principal

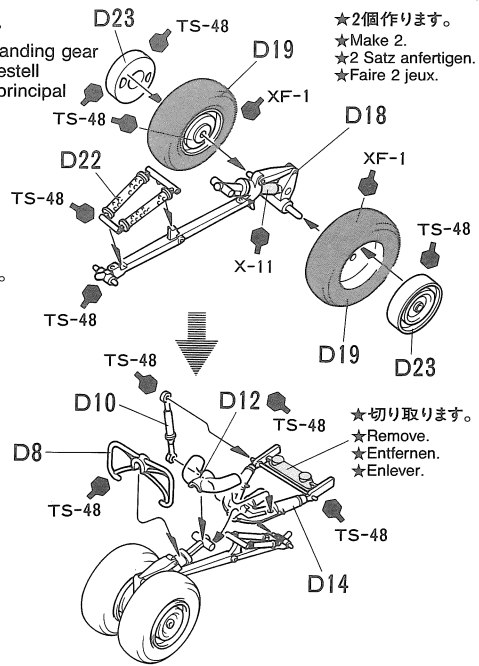

★2個作ります。
★Make 2.
★2 Satz anfertigen.
★Faire 2 jeux.

★切り取ります。
★Remove.
★Entfernen.
★Enlever.

10

主脚の取り付け
Attaching main landing gear
Fahrgestell-Einbau
Fixation du train principal

《右翼》
Right wing
Rechte Tragfläche
Aile droite

主脚
Main landing gear
Fahrgestell
Train principal

エンジンカウル
Radiator grille
Kühlergrill
Grille de radiateur

《左翼》
Left wing
Linke Tragfläche
Aile gauche

主脚
Main landing gear
Fahrgestell
Train principal

エンジンカウル
Radiator grille
Kühlergrill
Grille de radiateur

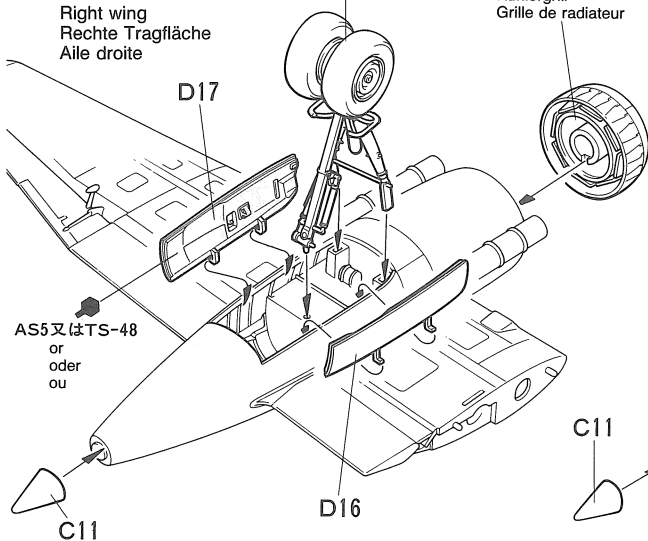

AS5又はTS-48
or
oder
ou

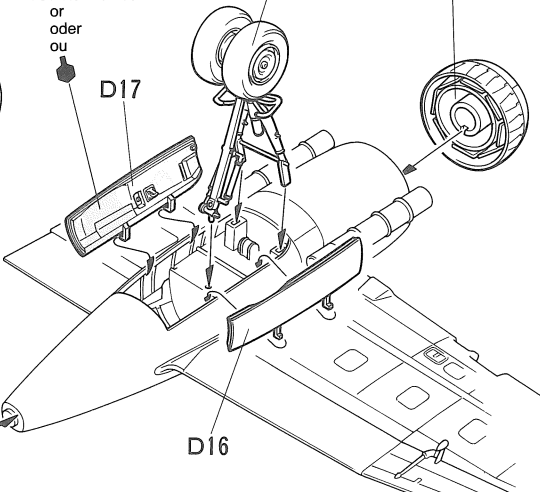

11

プロペラと尾翼の組み立て
Propeller
Hélice

《尾翼》
Tail
Heckteil
Empennages

《プロペラ》
Propeller
Hélice

★D6, D7は機体色によって色が異なるのでP9, 10と別紙を参考にして下さい。
★Paint D6 referring to page 9 & 10.
★D6 unter Bezug auf Seite 9 & 10 bemalen.
★Peindre D6 en se référant aux pages 9 et 10.

★2個作ります。
★Make 2.
★2 Satz anfertigen.
★Faire 2 jeux.

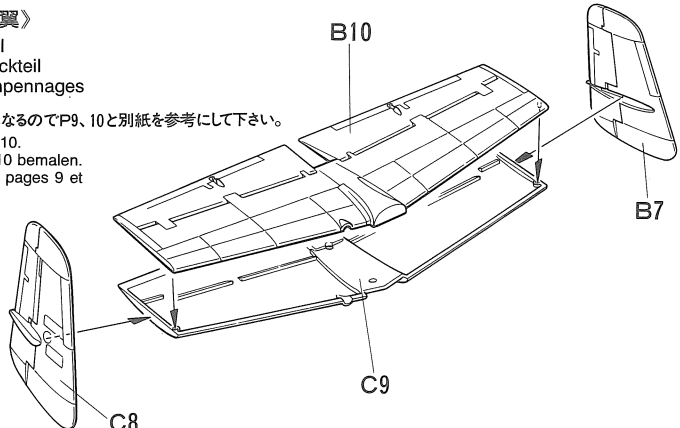
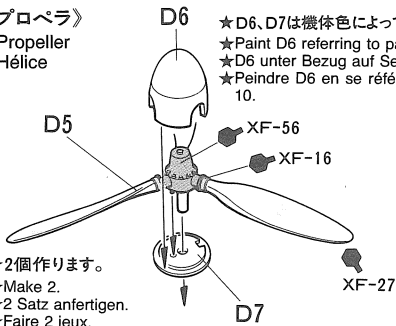

12

主翼の取り付け

Attaching wings
Anbringung der Flügel
Fixation des ailes

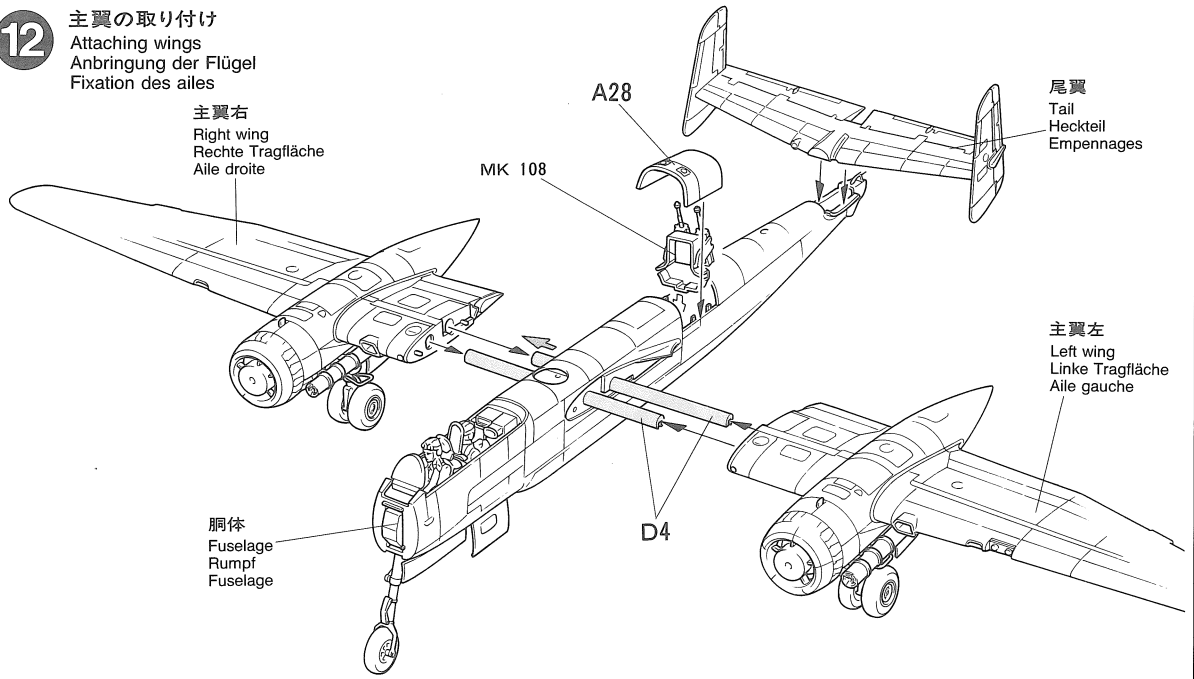

13

プロペラの取り付け

Attaching propellers
Propeller-Einbau
Fixation des hélices

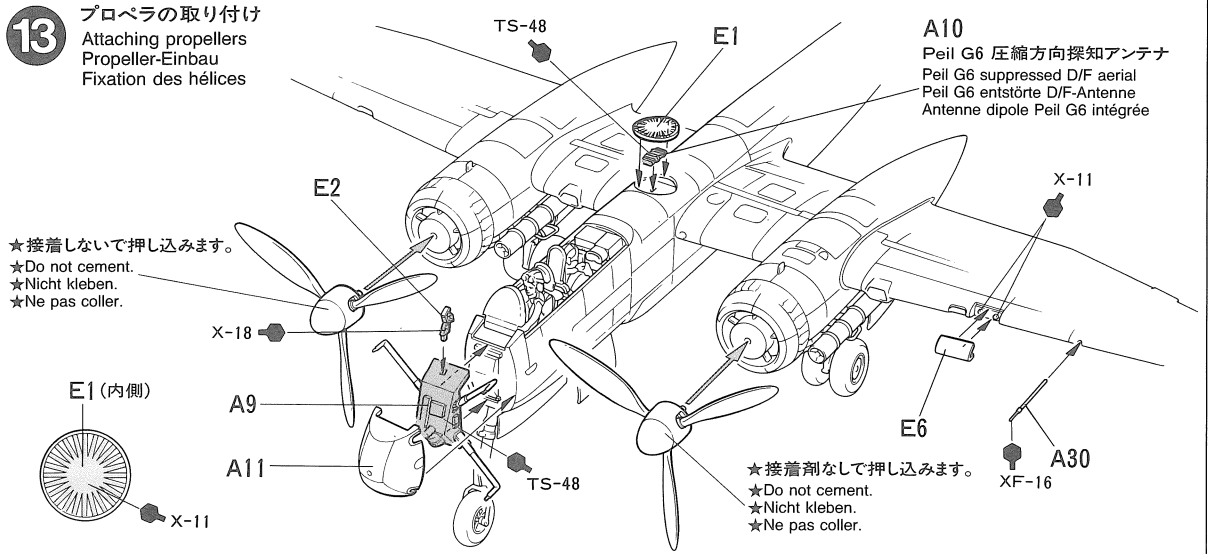

14

後方警戒用アンテナの取り付け

Attaching tail antennas
Anbringung der Heckantennen
Fixation des antennes arrière

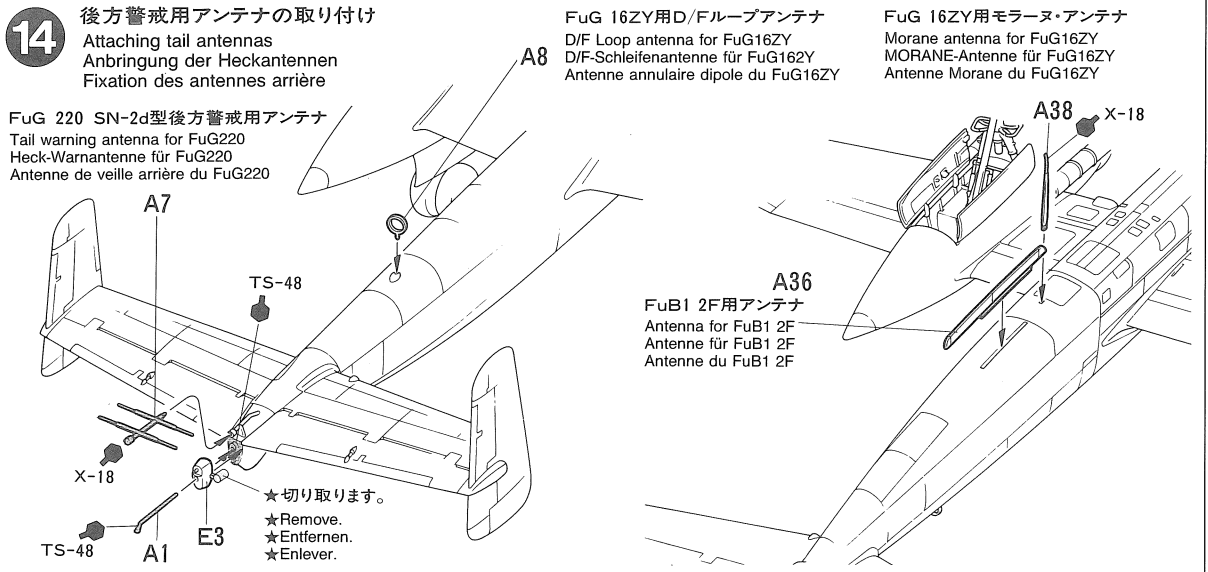

15

キャノピーの取り付け

Attaching canopy
Kabinendach-Einbau
Fixation de la canopée

★切り取ります。
★Remove.
★Entfernen.
★Enlever.

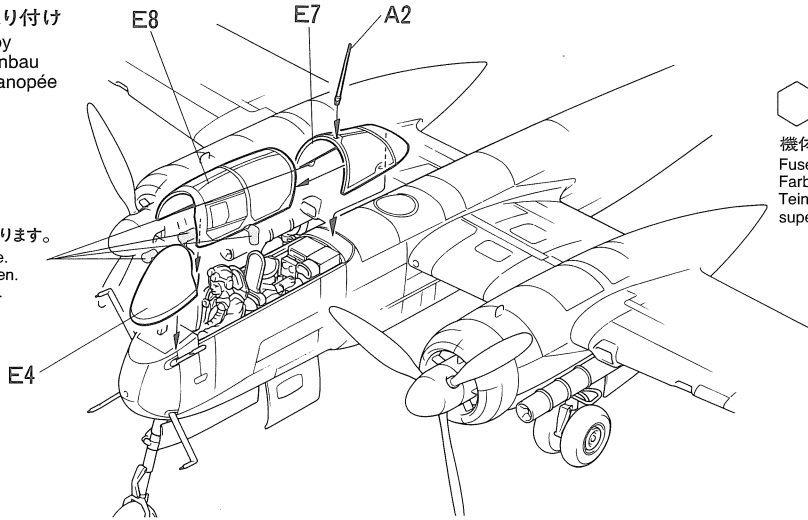

機体上面色
Fuselage uppersurface color
Farbe der Rumpf-Oberseite
Teinte des surfaces supérieures

16

機上レーダー用アンテナの取り付け

Attaching nose antennas
Anbringung der Bugantennen
Fixation des antennes avant

★D13は下側の2本のアンテナのみ右図のように塗装します。
★Paint lower two D13s as shown.
★Paint upper two D13s in XF-1.

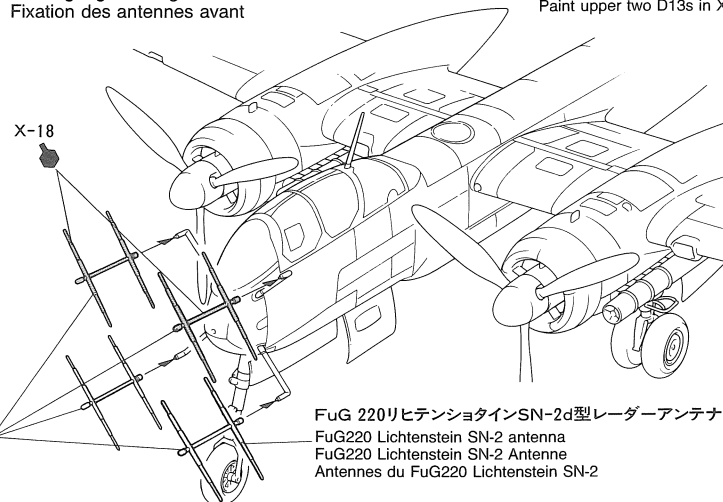

FuG 220リヒテンシュタインSN-2d型レーダーアンテナ
FuG220 Lichtenstein SN-2 antenna
FuG220 Lichtenstein SN-2 Antenne
Antennes du FuG220 Lichtenstein SN-2

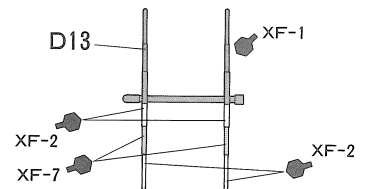

《ステップ(A34)を取り付ける場合》
Step (A34) is optional.
Einbau (A34) wahlweise.
L'échelle escamotable (A34) est optionnelle.

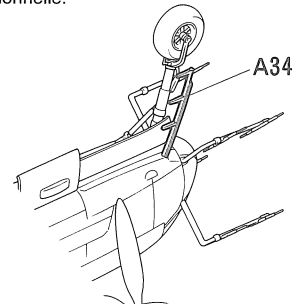

《レーダー用アンテナとステップの取り付け角度》

Attach antennas and step as shown.
Antennen und Auftritt gemäß Abbildung anbringen.
Fixer les antennes et l'échelle comme indiqué.

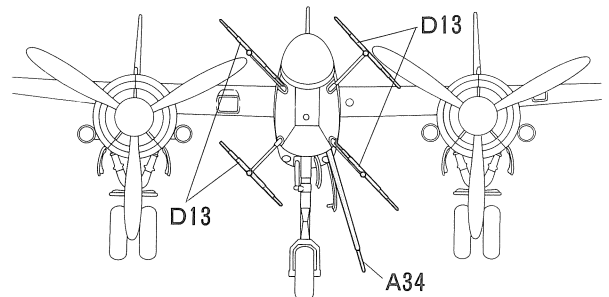
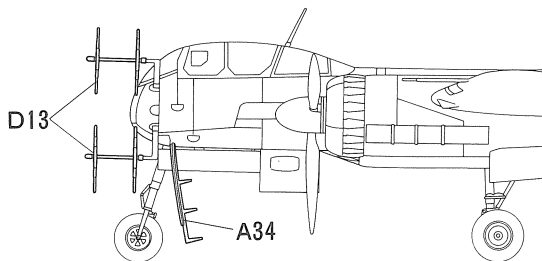

PAINTING

《He219A-7ウーファーの塗装》

He219の標準的な塗装は全面ライトブルーの上にモットリングと呼ばれるボカシの強い斑点迷彩をグレイバイオレットで施したものでした。また胴体側面や下面、垂直尾翼を黒で塗装した機体もありました。機体内部をはじめ、各部の塗装は組立図中にマークとタミヤカラー・エナメル塗料、アクリル塗料の色番号で指示してあります。また9、10ページと別紙の図やパッケージも参考に仕上げて下さい。

PAINTING THE HEINKEL He219A-7

The Heinkel He219A-7 was painted in overall light bluish gray and mottled with a gray violet. The fuselage sides/undersurface and tail fin were sometimes painted in matt black. Refer to pages 9 & 10 and box artwork for camouflage scheme. Detail painting is called out during construction and should be done at that time.

LACKIERUNG DER HEINKEL He219A-7

Die Heinkel He219A-7 war insgesamt hell bläulich-grau gestrichen und mit grauviolett Flecken versehen. Die Rumpfseiten und-unterseite einschließlich Höhenleitwerk waren manchmal mattschwarz lackiert. Beachten

Sie für die Tarnbemalung die Seiten 9 und 10 sowie den Kunstdruck auf der Schachtel. Die Detailbemalung ist während des Zusammenbaus beschrieben und sollte dort vorgenommen werden.

DECORATION DU HEINKEL He219A-7

Le Heinkel He219A-7 était entièrement peint en gris bleuté clair avec un mouchetis gris violacé. Les surfaces inférieures, les flancs du fuselage et les dérives étaient parfois peints noirs mats. Pour le schéma de camouflage, se reporter aux pages 9 et 10 et aux illustrations de la boîte. La peinture des détails doit s'effectuer durant la construction.

《第1夜間戦闘航空団第1飛行隊第1中隊所属機 1945年5月ドイツ》
 1./NJG1, May 1945, Germany

- 

 機体上面色
 Fuselage uppersurface color
 Farbe der Rumpf-Oberseite
 Teinte des surfaces supérieures
- 

 AS-5
- 

 機体下面色
 Fuselage undersurface color
 Farbe der Rumpf-Unterseite
 Teinte des surfaces inférieures

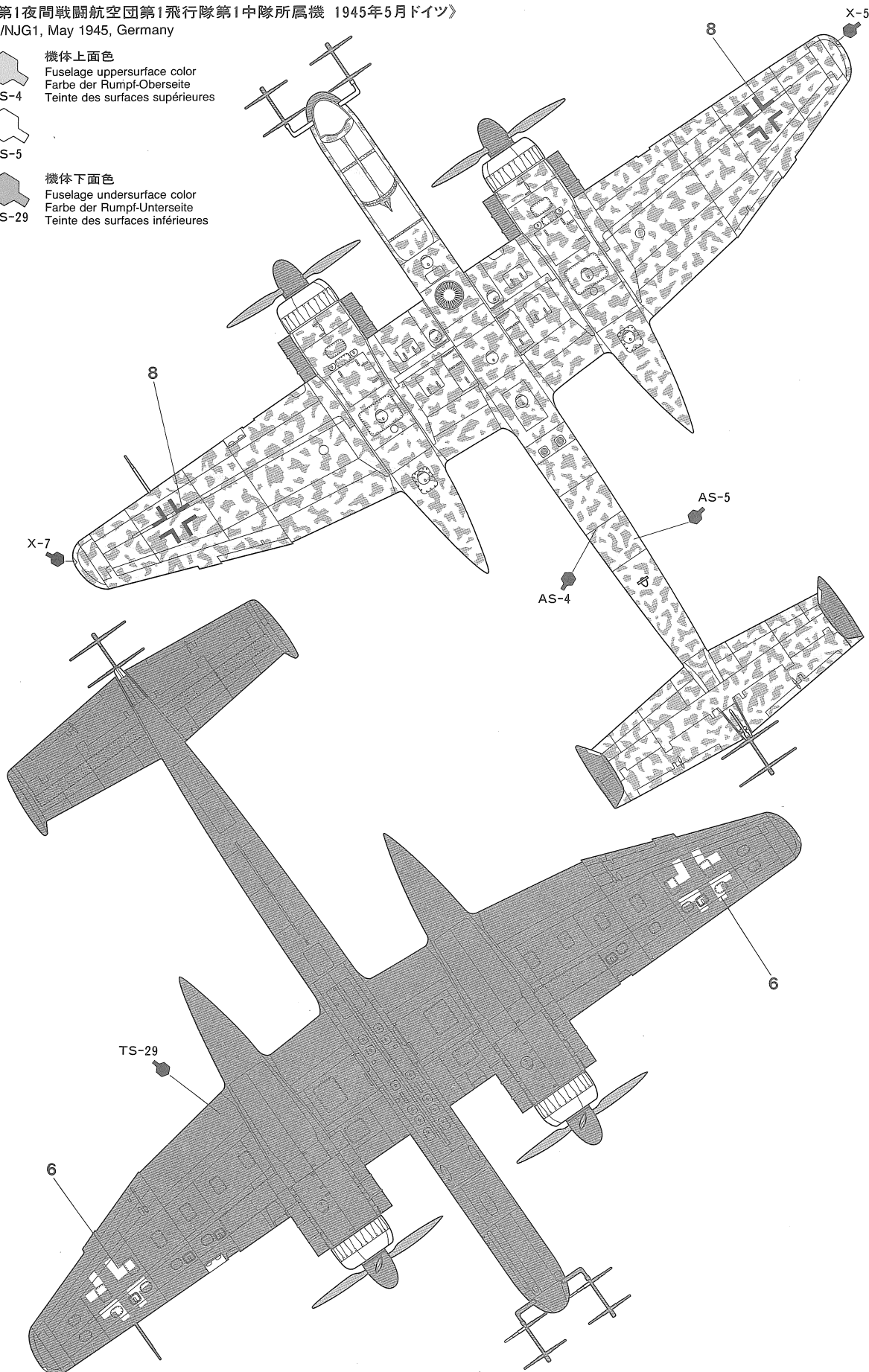

《第1夜間戦闘航空団第1飛行隊第1中隊所属機》

1./NJG1, May 1945, Germany

機体上面色
Fuselage uppersurface color
Farbe der Rumpf-Oberseite
Teinte des surfaces supérieures

機体下面色
Fuselage undersurface color
Farbe der Rumpf-Unterseite
Teinte des surfaces inférieures

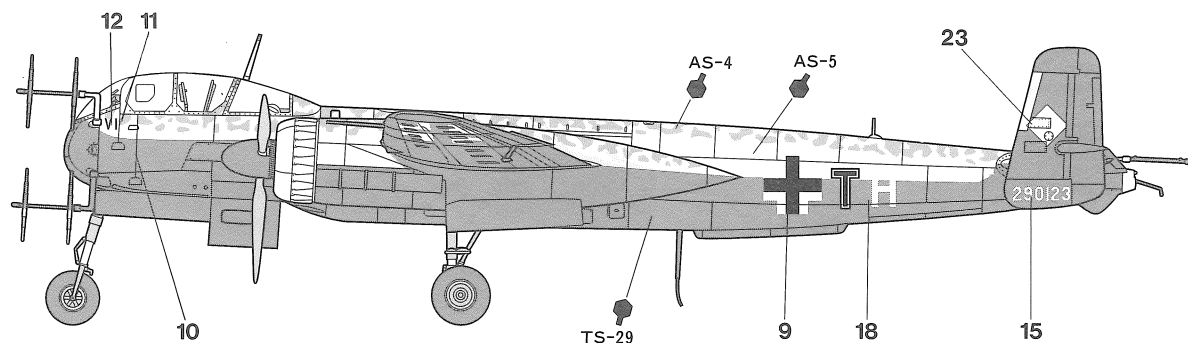
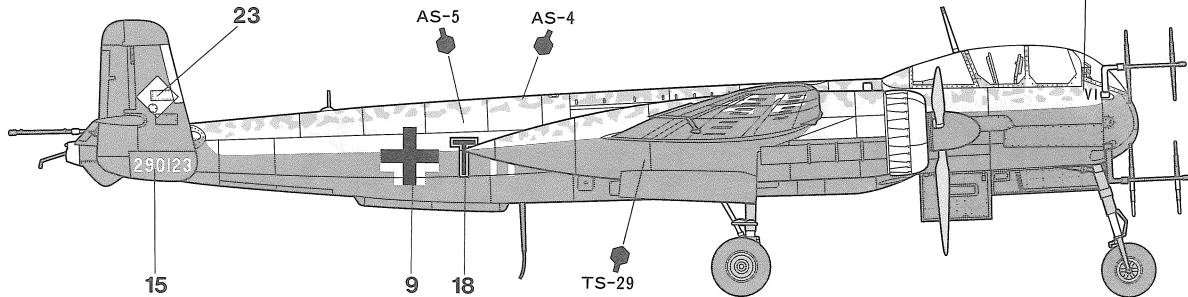

APPLYING DECALS

- ①はりたいマークをハサミで切りぬきます。
- ②マークをぬるま湯に10秒ほどひたしてからタオル等の布の上におきます。
- ③台紙のはしを手でもち、貼る所にマークをスライドさせてモデルに移して下さい。
- ④指に少し水をつけてマークをぬらしながら、正しい位置にずらします。
- ⑤やわらかい布でマーク内側の気泡をおし出ししながら、おしつけるようにして水分をとります。

DECAL APPLICATION

1. Cut off decal from sheet.
2. Dip the decal in tepid water for about 10 sec. and place on a clean cloth.
3. Hold the backing sheet edge and slide decal onto the model.
4. Move decal into position by wetting decal with finger.
5. Press decal gently down with a soft cloth until excess water and air bubbles are gone.

ANBRINGUNG DES ABZIEHBILDES

1. Abziehbild vom Blatt ausschneiden.
2. Das Abziehbild ungefähr 10 Sek. in lauwarmes Wasser tauchen, dann auf sauberen Stoff legen.
3. Die Kante der Unterlage halten und das Abziehbild auf das Modell schieben.
4. Das Abziehbild an die richtige Stelle schieben und dabei mit dem Finger das Abziehbild naßmachen.
5. Das Abziehbild mit weichem Stoff ganz andrücken, bis kein überflüssiges Wasser und keine Luftblasen mehr vorhanden sind.

APPLICATION DES DÉCALCOMANIES

1. Découpez la décalcomanie de sa feuille.

2. Plongez la décalcomanie dans de l'eau tiède pendant 10 secondes environ et poser sur un linge propre.
3. Retenez la feuille de protection par le côté et glissez la décalcomanie sur le modèle réduit.
4. Placez la décalcomanie à l'endroit voulu en la mouillant avec un de vos doigts.
5. Pressez doucement la décalcomanie avec un tissu doux jusqu'à ce que l'eau en excès et les bulles aient disparu.

《郵便振替のご利用法》

お近くの郵便局にある郵便振替払込用紙の通信欄に、ITEM番号、スケール、製品名、数量を必ずご記入下さい。そして表面の口座番号欄に00810-9-1118、加入者名欄に田宮模型、金額欄に必要な部品の合計金額を記入します。そして払込人住所氏名欄に、あなたの住所、氏名、郵便番号、電話番号をご記入いただき、代金をそえて郵便局の窓口にお出し下さい。また郵便振替をご利用になる時は下のカードは必要ありません。

AFTER MARKET SERVICE CARD

When purchasing Tamiya replacement parts, please take or send this form to your local Tamiya dealer so that the parts required can be correctly identified and supplied. Please note that specifications, availability and price are subject to change without notice.

Parts code	ITEM 61057
0006208.....	A Parts
0006209.....	B Parts
0006210.....	C Parts
0006211.....	D Parts (1 pc.)
0006212.....	E Parts
5496001.....	Cockpit Floor
9406058.....	2x3mm Poly Cap (2 pcs.)
1406120.....	Decal

HEINKEL He 219A-7 UHU

1/48 ハインケル He 219A-7ウーフー



部品を紛失したり、破損なされた方は、このカードの必要部品を丸でかこみ代金を現金書留又は定額為替で田宮模型アフターサービス係までお申し込み下さい。

お問合せ電話番号 静岡 054-283-0003
東京 03-3899-3765(静岡へ自動転送)

営業時間/平日(月~金曜日)8:00~17:00祝日▶休み

Aパーツ.....	970円
Bパーツ.....	920円
Cパーツ.....	920円
Dパーツ.....	660円
Eパーツ.....	460円
コクピットフロア(ダイキャスト).....	500円
ポリキャップ.....	100円
マーク.....	390円
塗装用.....	170円

パーツ価格は予告なく変更することがあります。

For Japanese use only!

☆ITEM 61057

住所

電話 () -

氏名



静岡市恩田原3-7 千422

《第1夜間戦闘航空団第1飛行隊第1中隊飛行機 1945年5月ドイツ》

1./NJG1

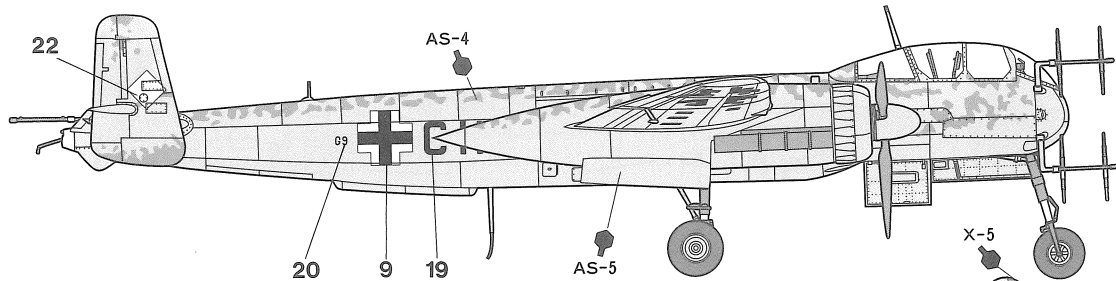

AS-4



AS-5

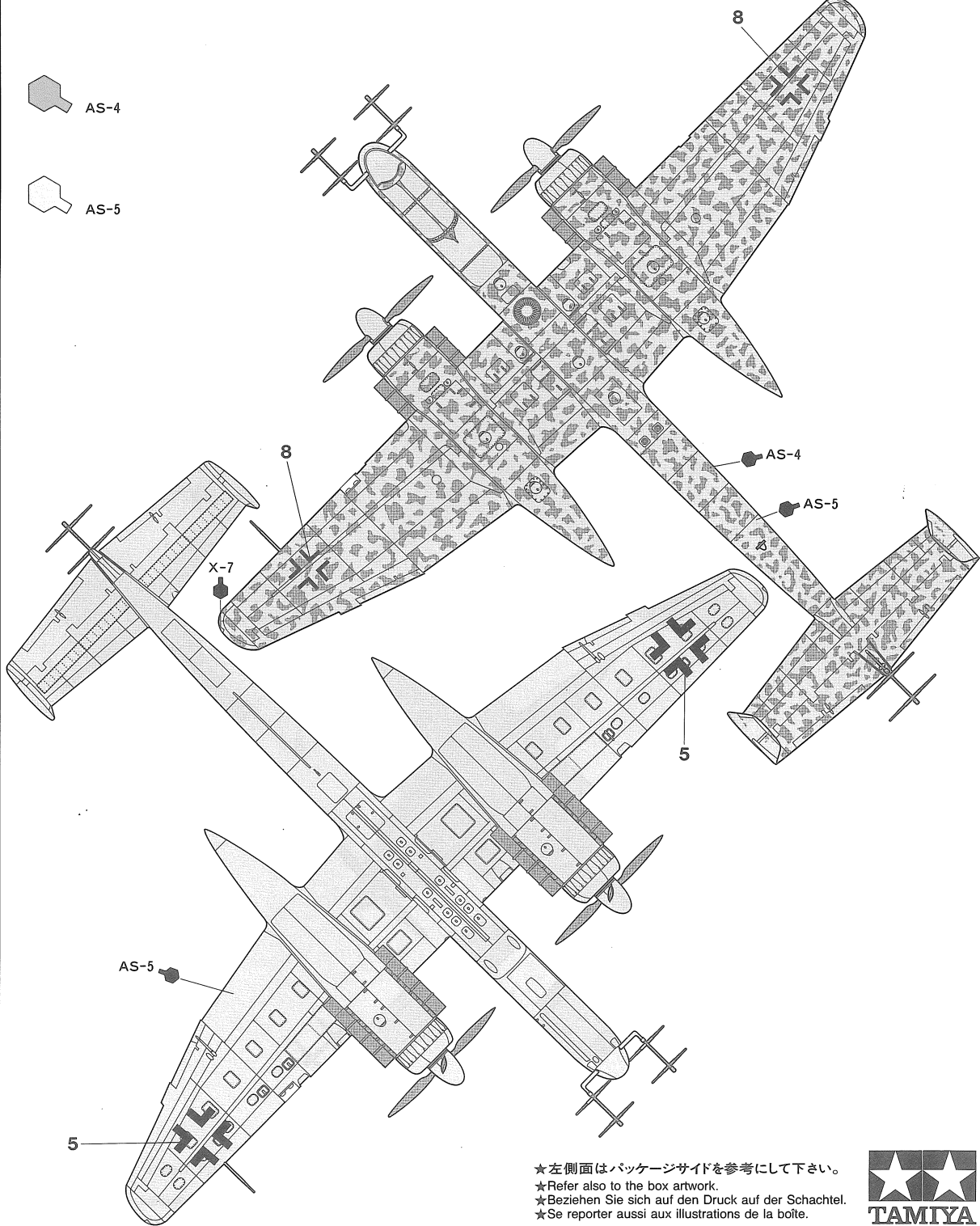

★左側面はパッケージサイドを参考にして下さい。

★Refer also to the box artwork.

★Beziehen Sie sich auf den Druck auf der Schachtel.

★Se reporter aussi aux illustrations de la boîte.



《第3夜間戦闘航空団第1飛行隊第3中隊所属機 1945年5月デンマーク》

3./NJG3, May 1945, Denmark

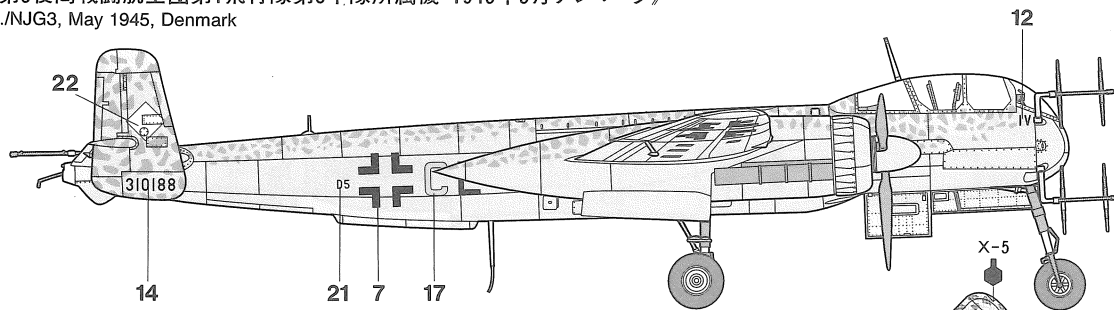

AS-4

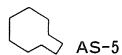

AS-5

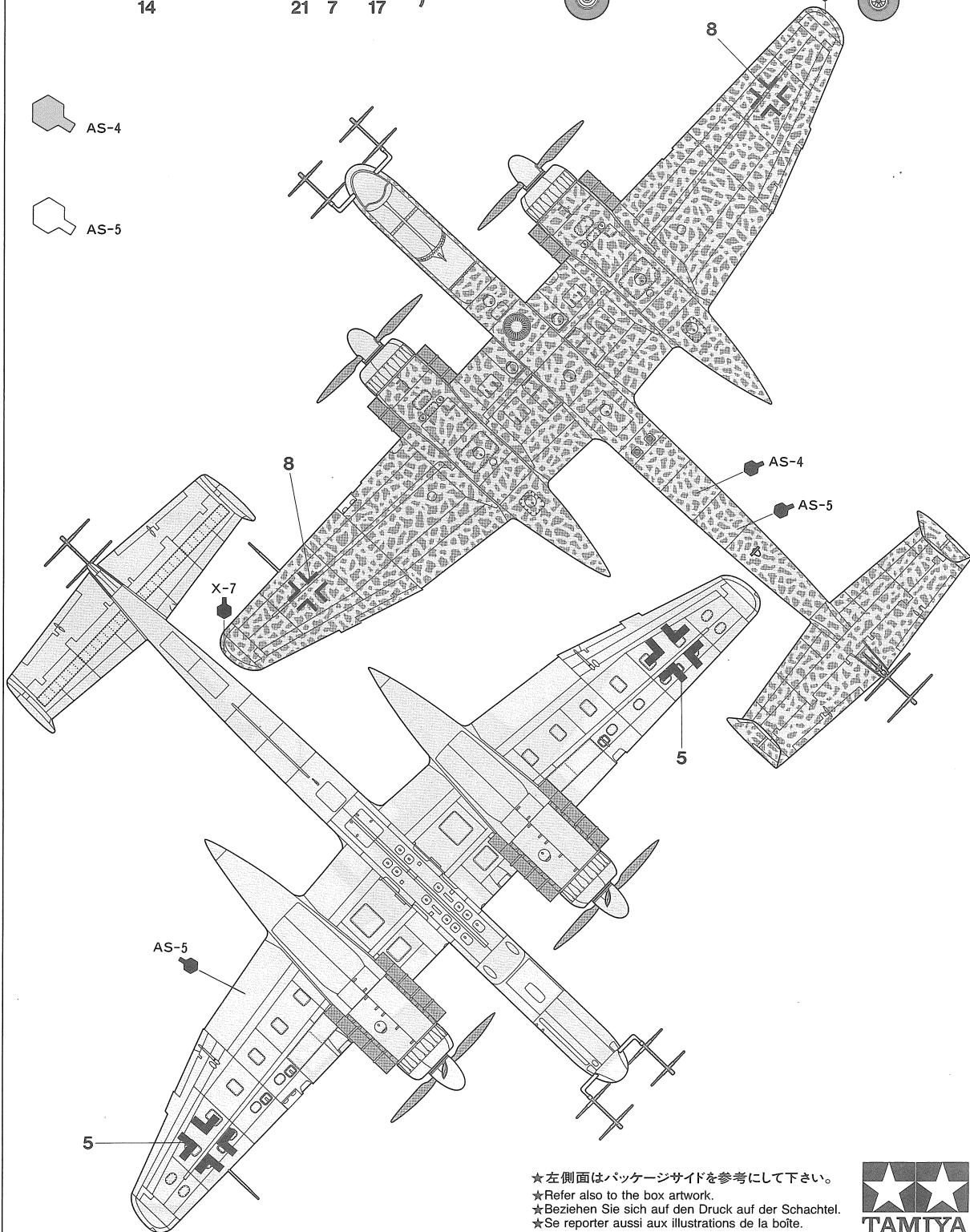

★左側面はパッケージサイドを参考にして下さい。
 ★Refer also to the box artwork.
 ★Beziehen Sie sich auf den Druck auf der Schachtel.
 ★Se reporter aussi aux illustrations de la boîte.

