

1/48 SCALE AIRCRAFT SERIES NO.105 ★FUSELAGE 443mm. WINGSPAN 648mm.

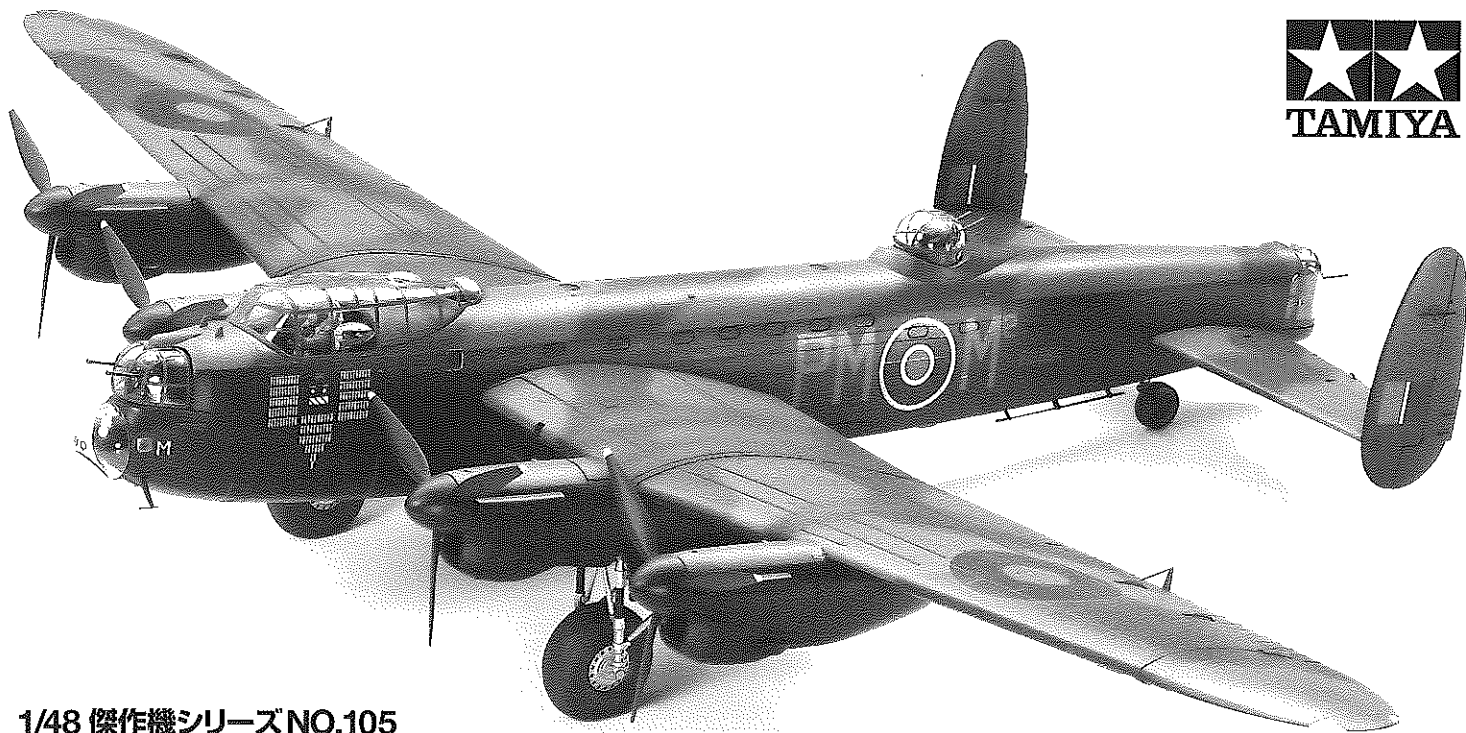

1/48 傑作機シリーズNO.105
アプロ ランカスター B Mk.I/III

AVRO LANCASTER B Mk.I/III

第二次大戦後半、ドイツ本土に対する夜間爆撃の主役として飛び続けたのがイギリス空軍の4発重爆撃機、ランカスターです。搭載エンジンの不調などから失敗作に終わったマンチェスターMk.I双発爆撃機の改良型として、アプロ683の名称で1940年に開発を開始。アプロ683はマンチェスターの胴体に全幅30.5mに延長された主翼と信頼性の高いロールスロイス製マーリン・エンジン4基を装備。1941年1月の初飛行で優れた飛行性能を示し、ランカスターMk.I(後にB Mk.Iに変更)として量産が開始されました。

ランカスターはその装備したエンジンによっていくつかのタイプに分けられます。Mk.Iは原型機ではロールスロイス製のマーリン10を装備していましたが、量産型ではマーリン20、さらに22、24を装備して出力向上が行われました。またマーリンエンジンの供給不足に備えてプリストル・ハーキュリーズ空冷エンジン装備の機体をMk.IIとして採用。さらにアメリカ参戦後はアメリカのパッカー社でマーリンエンジンの生産が開始され、それを装備した機体をMk.IIIとして区別しました。このMk.IIIもMk.Iと同様に、マーリン28、38、224と出力向上が行われています。Mk.IとMk.IIIの外観上の違いはほとんどなく、生産も併行して行われました。

ランカスターの最大の特徴は、機体全長の半分に近い長さ約10mもの巨大な爆弾倉でした。頑丈な機体構造とこの大きな爆弾倉により、ランカスターは最大で9856kgまでの爆弾を搭載できたのです。また生産性に配慮して胴体は5分割、主翼も5分割に分けて生産され、最終的に組み上げるような方式が採られていました。武装はいずれも7.7mm機銃を装備した油圧式の回転銃座を、機首(連装)、胴体上部(連装)、後部(4連装)と3ヶ所に装備していましたが、大戦末期には後部銃座を12.7mm(連装)に換装した機体も見られました。また、その優れた搭載能力を活かし、ランカスターをベースとした特殊任務用の機体もいくつか開発されました。ダム攻撃専用のダムバスター、そして10トンの大型爆弾グラッドスラムを搭載するグラッドスラムボマーがその代表的な機体です。

1942年4月、ランカスターはドイツ本土の内陸部に位置するアウグスブルクへの昼間爆撃作戦から本格的に実戦投入されました。この作戦

は護衛戦闘機の援護なしで行われた白昼の低空攻撃だったのです。イギリス重爆撃機の中で最速を誇るこの新鋭機に対するイギリス空軍の期待と信頼は絶大でした。しかし夕闇を利用し低空を進撃したにもかかわらず、ドイツ空軍戦闘機の迎撃や目標上空の対空砲火によって、出撃した機体の半数以上が失われたのです。この後、イギリス空軍は犠牲の大きな昼間爆撃から夜間爆撃へと作戦の転換を行いました。そして、すでに使われていた誘導装置GEE(ジー)に加え、高精度なレーダー補助航法装置Oboe(オーボエ)や、地上目標を識別できる新型のH2Sレーダーなどの導入と改良が重ねられたのです。また、一部の機体にはRebecca(レベッカ)と呼ばれる航法レーダーも装備されました。その後ランカスターはドイツ本国に対する夜間爆撃に飛び続け、終戦までにイギリス空軍機としては最大の608,612トンもの爆弾を投下。ドイツ本土への出撃回数は107,085回、そして全出撃回数は

156,000回にも達しました。大戦中に100回以上出撃した機体も35機に上りましたが、中でも第103飛行隊に所属するED888は140回という最多出撃数を記録しました。またドイツ降伏後、いまだ戦闘が続いている極東に爆撃機を送るためのタイガーフォースが編制され、この任務のために改装された機体はFE(Far East)と名付けられました。徹底的な夜間爆撃によってドイツの工業生産に大きな打撃を与え、連合軍の勝利に貢献したランカスターは、スピットファイアやモスキートと共に大戦中にイギリスが生んだ傑作機の1つに数えられたのです。

■実機データ

全長: 21.18m 全幅: 31.09m 総重量: 29.12トン
 発動機(Mk.I): ロールスロイス・マーリン20/22/24 (離陸出力1300~1610馬力) 4基
 発動機(Mk.III): パッカー・マーリン28/38/224 (離陸出力1390~1610馬力) 4基
 航続距離: 4071km (搭載量3136kg)

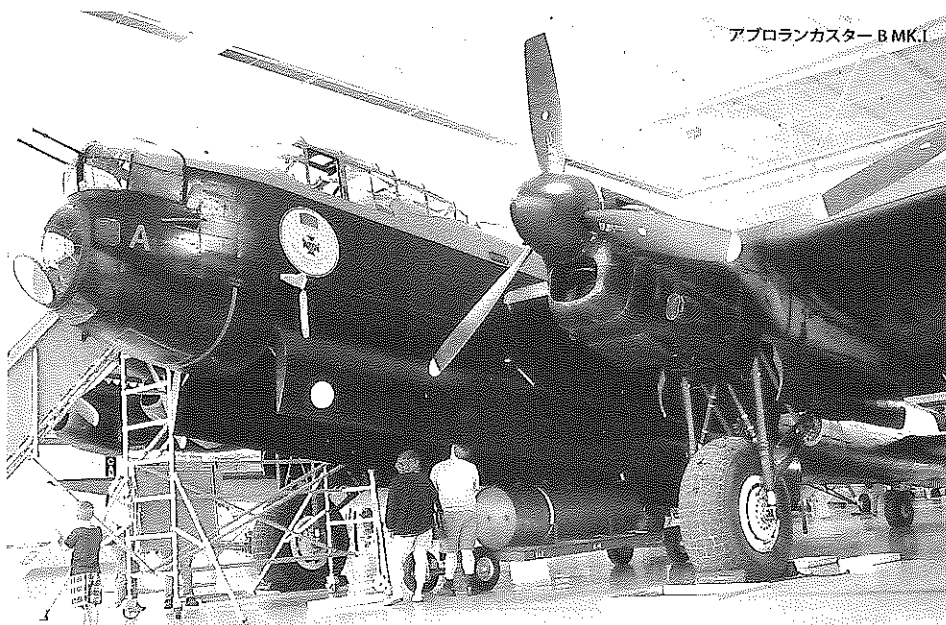

AVRO LANCASTER B Mk.I/III

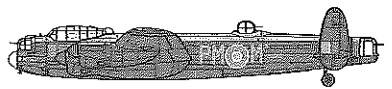

■ Specifications / Fuselage length: 21.18m, Wingspan: 31.09m, Weight: 29.12t Range: 4,071km (w/3,136kg load)
 Engine Mk.I : Rolls-Royce Merlin 20/22/24 (takeoff output 1390 to 1610hp) x4 Mk.III : Packard Merlin 28/38/224 (takeoff output 1390 to 1610hp) x4

The Lancaster was one of the RAF's main 4-engine heavy bombers during the latter half of WWII and can be considered along with the Spitfire and Mosquito as one of Britain's best aircraft of the war. Developed in 1940 from the failed Manchester Mk.I twin engine bomber design, the prototype Avro 683 which flew in January 1941 featured the Manchester fuselage matched with a wing that was lengthened to 30.5m to accommodate 4 Rolls-Royce Merlin engines. Mass production of the Mk.I, later redesignated as the B Mk.I, followed afterwards.

Production variants were distinguished by their different engine types: the Mk.I was equipped with Rolls-Royce Merlin engines (10, 20, 22, and 24), the Mk.II was equipped with Bristol Hercules radial engines, and the Mk.III was equipped with Merlin

engines license-built by Packard in America. Apart from the engines, the Mk.I and Mk.III had largely identical outward appearances and were produced simultaneously. Defensive armament consisted of 7.7mm machine guns in 3 hydraulic turrets: 2 guns in the nose turret, 2 in the dorsal turret, and 4 in the tail turret. Some late-WWII aircraft were fitted with a twin 12.7mm gun turret in the tail instead of the quad-7.7mm gun turret. The Lancaster's greatest asset was its 10m long bomb bay, which took up nearly half the length of its fuselage. Coupled with its strong airframe, this enabled the Lancaster to carry up to bombs up to 9,856kg in weight. Special versions of the Lancaster such as the "Dam Buster" and "Grand Slam Bomber" were also created to make use of this load-carrying capability.

Lancasters first saw major combat in April, 1942 in a daring low-level, unescorted daylight attack on Augsburg, deep inside Germany. However, despite the speed of the Lancasters and timing the attack to coincide with dusk, German fighters and flak shot down over half of the bombers. Afterwards, the RAF switched to nighttime bombing, and Lancasters went on to drop 608,612 tons of bombs in 107,085 sorties, dealing severe blows against German industrial output. Lancasters flew an overall total of 156,000 sorties by the end of WWII and thirty-five of them survived over 100 sorties, including ED888 from No.103 Squadron which was a veteran of 140. After Germany's surrender, Lancaster FE (Far East) versions were specially-outfitted and slated for deployment against Japan as part of the Tiger Force.

Der Lancaster war in der späteren Hälfte des Zweiten Weltkriegs einer der schweren 4-motorigen Hauptbomber der RAF und ist zusammen mit Spitfire und Mosquito als eines der besten Flugzeuge Britanniens dieses Kriegs anzusehen. 1940 aus dem fehlgeschlagenen Manchester Mk.I zweimotorigen Bomber-Entwurf entwickelt, hatte der Prototyp Avro 683, der im Januar 1941 flog, den Rumpf des Manchester mit auf 30,5m vergrößerter Spannweite um die 4 Rolls-Royce Merlin Motore aufzunehmen. Die Serienfertigung des Mk.I, später umbenannt in B Mk.I, folgte später.

Die Produktions-Varianten zeichneten sich durch ihre unterschiedlichen Motortypen aus: Der Mk.I war mit Rolls-Royce Merlin Motoren (10,20,22 und 24) ausgerüstet, der Mk.II mit Bristol Hercules Sternmotoren und der Mk.III mit Merlin Motoren, die von Packard in Amerika in Lizenz gebaut wurden. Abgesehen von den Motoren, hatten der Mk.I und Mk.III ein weitgehend identisches äußeres Aussehen und wurden gleichzeitig hergestellt. Die Abwehr-Bewaffnung bestand aus 7,7mm Maschinengewehren in 3 hydraulischen Türmen: 2 Kanonen im Turm an der Nase, 2 im Turm auf dem Rücken und 4 im Heckturm. Gegen Kriegsende wurden einige Flugzeuge mit einem 12,7mm Zwillings-MG-Turm am Heck anstelle des vierfach 7,7mm MG-Turms ausgerüstet. Der größte Aktivposten des Lancasters war sein 10m langer Bombenschacht, der fast die halbe Rumpflänge

einnahm. In Verbindung mit seiner starken Zelle ermöglichte dies dem Lancaster, eine Bombenlast von bis zu 9.856kg zu tragen. Sonderausführungen des Lancaster wie „Dam Buster“ und „Grand Slam Bomber“ wurden geschaffen, um diese Nutzlast-Tragfähigkeit auszunutzen.

Lancaster-Bomber erlebten den ersten größeren Kampfeinsatz im April 1942 in einem gewagten Tageslicht-Tiefenangriff ohne Begleitschutz auf Augsburg weit innerhalb Deutschlands. Trotz der Geschwindigkeit der Lancaster-Bomber und der Wahl des Zeitpunkts in der Dämmerung schossen Deutsche Jäger und Flak mehr als die Hälfte der

Bomber ab. Später schaltete die RAF auf Nachtangriffe um und die Lancaster-Bomber fuhren fort, 608.612 Tonnen Bomben bei 107.085 Einsätzen zu werfen, womit sie der Deutschen Industrie-Produktion schwere Schläge versetzten. Lancaster-Bomber flogen bis zum Ende des Zweiten Weltkriegs insgesamt 156.000 Einsätze und 35 von ihnen überlebten mehr als 100 Einsätze, einschließlich ED888 von der Schwadron Nr.103, die ein Veteran mit 140 war. Nach Deutschlands Kapitulation wurden Lancaster FE (Fernost) Versionen extra ausgerüstet und für die Abstellung gegen Japan als Teil der Tiger Force vorgeschlagen.

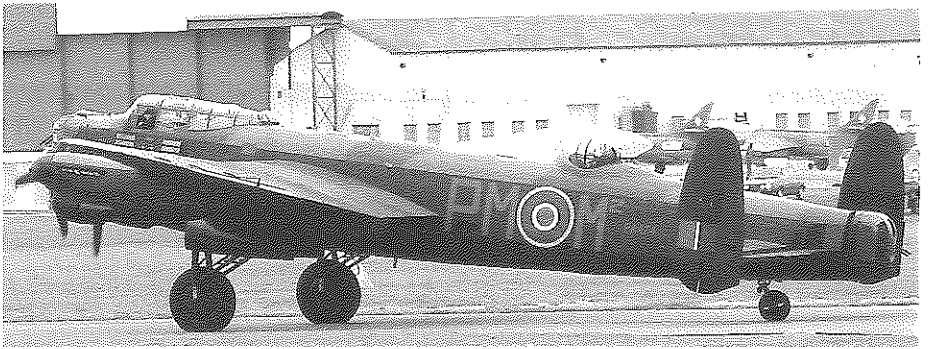

Le Lancaster était un des principaux bombardiers quadrimoteurs de la RAF de la dernière moitié de la 2ème G.M. et il peut être considéré avec le Spitfire et le Mosquito comme un des meilleurs avions britanniques du conflit. Développé en 1940 sur la base du bombardier bimoteur Manchester Mk.I raté, le prototype Avro 683 qui vola en janvier 1941 avait un fuselage de Manchester et des ailes à l'envergure portée à 30,5m pour y installer quatre moteurs Rolls Royce Merlin. La production en série du Mk.I désigné ultérieurement B. Mk.I fut lancée juste après.

Les versions produites se distinguaient par leurs différents types de moteurs : Rolls Royce Merlin (10, 20, 22, et 24) pour le Mk.I, Bristol Hercules en étoile pour le Mk.II et Merlin construits sous licence par Packard aux Etats-Unis pour le Mk.III. A part les

moteurs, les Mk.I et Mk.III partageaient la même apparence extérieure et ils furent produits conjointement. L'armement défensif était constitué de mitrailleuses de 7,7mm dans trois tourelles commandées hydrauliquement : deux dans la tourelle de nez, deux dans la dorsale et quatre dans celle de queue. A la fin de la guerre, certains appareils furent dotés d'une tourelle de queue à deux canons de 12,7mm à la place de celle à quatre mitrailleuses de 7,7mm. Le principal avantage du Lancaster était sa soute à bombes longue de 10 mètres, presque la moitié de la longueur du fuselage. Grâce à sa robuste structure, le Lancaster pouvait emporter jusqu'à 9.856kg de bombes. Des versions spéciales du Lancaster, par exemple le "Dam Buster" et le "Grand Slam Bomber" furent conçues pour exploiter cette grande capacité d'emport.

Les Lancasters furent la première fois utilisés au combat en avril 1942 lors d'un raid sans escorte à basse altitude très risqué sur Augsburg, loin à l'intérieur de l'Allemagne. Malgré la vitesse du Lancaster et l'attaque menée au crépuscule, les chasseurs et la Flak allemands descendirent la moitié des bombardiers. Par la suite, la RAF passa au bombardement de nuit et les Lancaster larguèrent 608,612 tonnes de bombes en 107,085 sorties, portant des coups sévères à l'industrie allemande. Les Lancasters effectuèrent un total de 156,000 sorties durant la 2^{ème} G.M. et trente-cinq d'entre eux dépassèrent les 100 sorties, dont le ED888 du Squadron N°103 qui en totalisa 140. Après la reddition allemande, des versions Lancaster FE (Far East) furent spécialement équipés pour opérer contre le Japon au sein de la Tiger Force.

RECOMMENDED TOOLS

●用意する工具

Recommended tools
 Benötigtes Werkzeug
 Outillage nécessaire

接着剤 (プラスチック用)
 Cement
 Kleber
 Colle



ニッパー
 Side cutters
 Seitenschneider
 Pince coupante

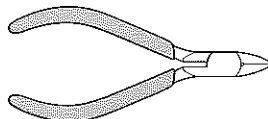

ナイフ
 Modelling knife
 Modelliermesser
 Couteau de modéliste

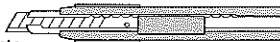

ピンセット
 Tweezers
 Pinzette
 Précelles



デカールバサミ
 Scissors
 Schere
 Ciseaux

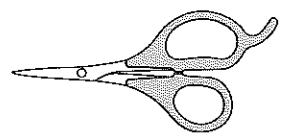

PAINTS REQUIRED

●塗装指示のマークです。タミヤカラーのカラーナンバーで指示しました。

This mark denotes numbers for Tamiya Paint colors.

AS-9 ●ダークグリーン (RAF) / Dark Green (RAF) / Dunkelgrün (RAF) / Vert Foncé (RAF)

AS-22 ●ダークアース (RAF) / Dark Earth (RAF) / Dunkle Erdfarbe (RAF) / Terre Foncée (RAF)

TS-6 ●マットブラック / Matt black / Matt Schwarz / Noir mat

TS-27 ●マットホワイト / Matt white / Matt Weiß / Blanc mat

X-10 ●ガンメタル / Gun metal / Metall-Grau / Gris acier

X-11 ●クロームシルバー / Chrome silver / Chrom-Silber / Aluminium chromé

XF-1 ●フラットブラック / Flat black / Matt Schwarz / Noir mat

XF-2 ●フラットホワイト / Flat white / Matt Weiß / Blanc mat

XF-3 ●フラットイエロー / Flat yellow / Matt Gelb / Jaune mat

XF-5 ●フラットグリーン / Flat green / Matt Grün / Vert mat

XF-15 ●フラットフレッシュ / Flat flesh / Fleischfarben / Matt / Chair mate

XF-16 ●フラットアルミ / Flat aluminum / Matt Aluminium / Aluminium mat

XF-21 ●スカイ / Sky / Himmel / Ciel

XF-50 ●フィールドブルー / Field blue / Feldblau / Bleu campagne

XF-52 ●フラットアース / Flat earth / Erdfarbe / Terre mate

XF-55 ●デッキタン / Deck tan / Deck-Braun / Havane

XF-56 ●メタリックグレイ / Metallic grey / Grau-Metallic / Gris métallisé

XF-62 ●オリーブドラブ / Olive drab / Braun-Oliv / Vert olive

XF-63 ●ジャーマングレイ / German grey / Deutsches Grau / Gris Panzer

XF-64 ●レッドブラウン / Red brown / Rotbraun / Rouge brun

XF-65 ●フィールドグレイ / Field grey / Feldgrau / Gris campagne

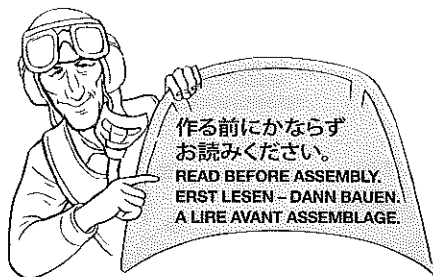

- お買い求めの際、または組立の前には必ず内容をお確かめください。万一不良部品、不足部品などがありました場合には、お買い求めの販売店にご相談ください。なお、組み立てを始められたあとは、製品の返品交換には応じかねます。
- 組み立てる前に説明書をよく見て、全体の流れをつかんでください。
- このキットには接着剤は含まれていません。プラスチ

- ック用接着剤(タミヤセメント)を別にお買い求めください。
- 接着剤、塗料は必ずプラスチック用を使用し、換気には十分注意してください。
- メッキ部品を接着する際は、必ず接着面のメッキをはがしてください。
- このマークは塗装指示のマークです。このキットに必要な塗料は、2ページの《使用する塗料》を参考にしてください。
- Study and understand the instructions thoroughly before beginning assembly.
- Read and follow the instructions supplied with paints and /or cement, if used (not included in kit).
- Use cement sparingly and ventilate room while constructing.
- Remove plating from areas to be cemented.
- This mark denotes numbers for Tamiya Paint colors. Refer to P2 for paints required.
- Vor dem Zusammenbau die Bauanleitung gründlich studieren.

- Wenn Sie Farben und/oder Kleber verwenden (nichtim Bausatz enthalten) beachten und befolgen Sie die dort beiliegenden Anweisungen.
- Nicht zuviel Klebstoff verwenden (separat erhältlich)
- An den Klebestellen muß die Chromschicht abgeschabt werden.
- Dieses Zeichen gibt die Tamiya Farbnummern an. Siehe S.2 für benötigte Farben.
- Etudier et bien assimiler les instructions avant de débiter l'assemblage.
- Lire et suivre les instructions d'utilisation des peintures et ou de la colle, si utilisées (non incluses dans le kit).
- Utiliser aussi peu que possible la colle et aérer la pièce pendant la construction.
- Enlever le revêtement chromé des parties à encoller.
- Ce signe indique la référence de la peinture TAMIYA à utiliser. Se référer à la page 2 pour les peintures à employer.

注意

- 工具の使用には十分注意してください。特にナイフ、ニッパーなどの刃物によるケガや事故に注意してください。●接着剤や塗料は使用する前にそれぞれの注意書きをよく読み、指示に従って正しく使用し、使用するときは換気に十分注意してください。●小さなお子様のいる所での作業はやめてください。小さな部品の飲み込みや、ビニール袋をかぶつての窒息などの危険な状況が考えられます。

CAUTION

- When assembling this kit, tools including knives are used. Extra care should be taken to avoid personal injury. ●Read and follow the instructions

supplied with paint and/or cement, if used (not included in kit). Use plastic cement and paints only. ●Keep out of reach of small children. Children must not be allowed to put any parts in their mouths or pull vinyl bags over their heads.

VORSICHT

- Beim Zusammenbau dieses Bausatzes werden Werkzeuge einschließlich Messer verwendet. Zur Vermeidung von Verletzungen ist besondere Vorsicht angebracht. ●Wenn Sie Farben und/oder Kleber verwenden (nicht im Bausatz enthalten), beachten und befolgen Sie die dort beiliegenden Anweisungen. Nur Klebstoff und Farben für Plastik verwenden. ●Bausatz von kleinen Kindern fernhalten. Kindern darf

keine Möglichkeit gegeben werden, irgendwelche Teile in den Mund zu nehmen oder sich Plastiktüten über den Kopf zu ziehen.

PRECAUTIONS

- L'assemblage de ce kit requiert de l'outillage, en particulier des couteaux de modélisme. Manier les outils avec précaution pour éviter toute blessure. ●Lire et suivre les instructions d'utilisation des peintures et ou de la colle, si utilisées (non incluses dans le kit). Utiliser uniquement une colle et des peintures spéciales pour le polystyrène. ●Garder hors de portée des enfants en bas âge. Ne pas laisser les enfants mettre en bouche ou sucer les pièces, ou passer un sachet vinyl sur la tête.

ASSEMBLY



- 組立説明図の中で塗装指示のない部品は機体色で塗装します。
- When no color is specified, paint the item with fuselage color.
- Wo keine Farbe angegeben ist, wird das Teil in der Rumpffarbe lackiert.
- Lorsqu'aucune teinte n'est spécifiée, peindre dans la teinte du fuselage.

- キットは4種のマーキングから1種選べ、マーキングによって組み立てが異なります。下図及びP14～P16のマーキングを参考に選んで組み立ててください。
- Kit includes four kinds of markings, and assembly differs accordingly. Refer to pages 14-16 and the diagrams below to choose one before assembling.
- Der Bausatz enthält vier Arten von Markierungen entsprechend dem unterschiedlichen Zusammenbau. Beachten Sie vor dem Zusammenbau die Seiten 14-16 und die Schaubilder unten, um einen Typ auszuwählen.
- Le kit inclut quatre types de marquages pour lesquels l'assemblage diffère. Se reporter aux pages 14-16 et aux tableaux ci-dessous pour choisir avant de commencer l'assemblage.

A ED888 第103飛行隊所属 ランカスター B Mk.III
ED888, No.103 Squadron, Lancaster B Mk.III

- AS-22
- AS-9
- TS-6

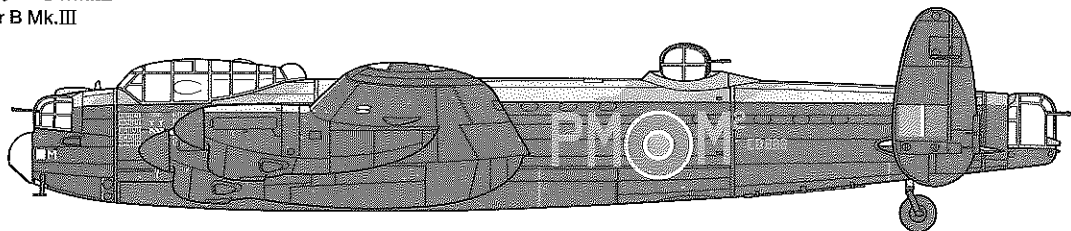

B ED905 第550飛行隊所属 ランカスター B Mk.III
ED905, No.550 Squadron, Lancaster B Mk.III

- AS-22
- AS-9
- TS-6

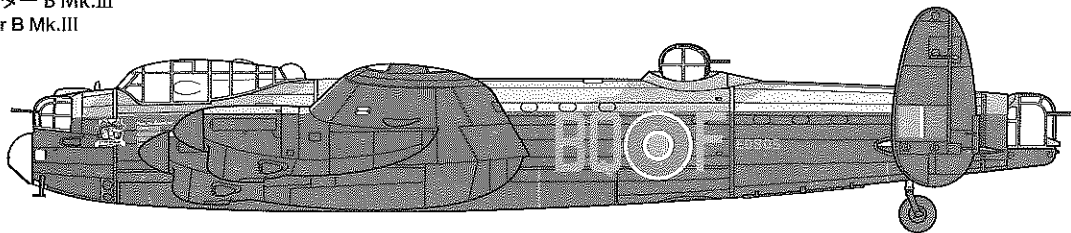

C NG347 第424飛行隊所属 ランカスター B Mk.I
NG347, No.424 Squadron, Lancaster B Mk.I

- AS-22
- AS-9
- TS-6

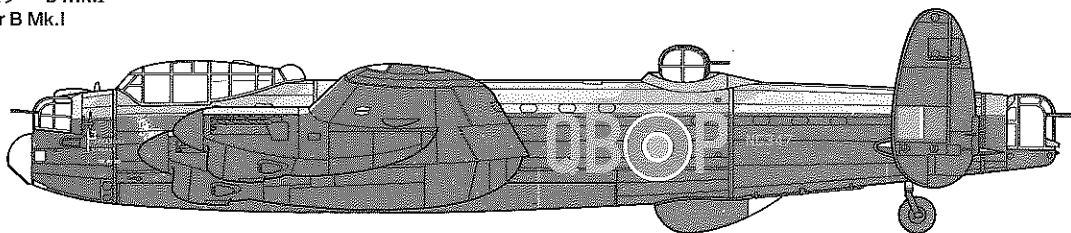

D TW880 第35飛行隊所属 ランカスター B Mk.I (FE)
TW880, No.35 Squadron, Lancaster B Mk.I (FE)

- TS-27
- TS-6

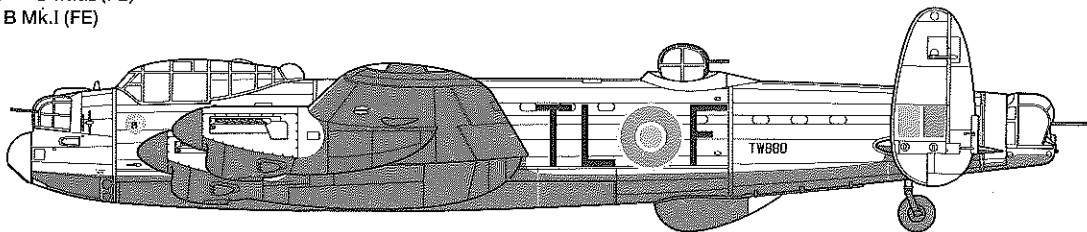

1

人形の組み立てと塗装

Figures
Figuren
Figurines

《搭乗員》

Crew
Mannschaft
Equipage

《地上クルー》

Ground crew
Bodenmannschaft
Mécánicos

《操縦手》
Pilot
Pilot
Pilote

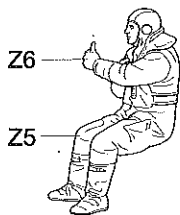

《通信手》
Radio operator
Funker
Opérateur radio

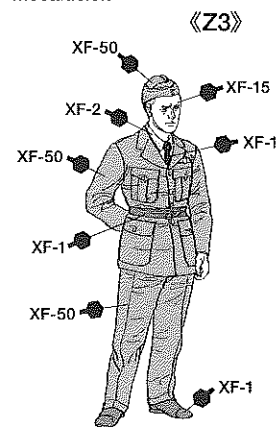
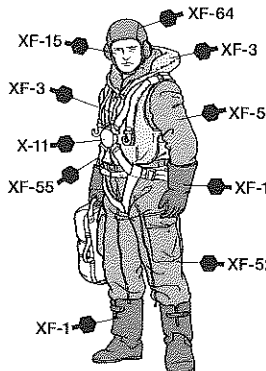
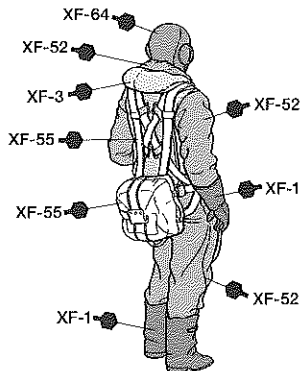
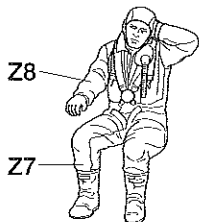

《Z3》

2

コックピットの組み立て

Cockpit assembly
Kockpit-Zusammenbau
Assemblage du cockpit



機体内部色
Inside
Innenseite
Intérieur

XF-5 : 1
+XF-21 : 3
+XF-65 : 1



指示の番号のスライドマークをはります。
Number of decal to apply.
Nummer des Abziehbildes, das anzubringen ist.
Numéro de la décalcomanie à utiliser.

《操縦席》
Pilot seat
Pilotensitz
Siège du pilot

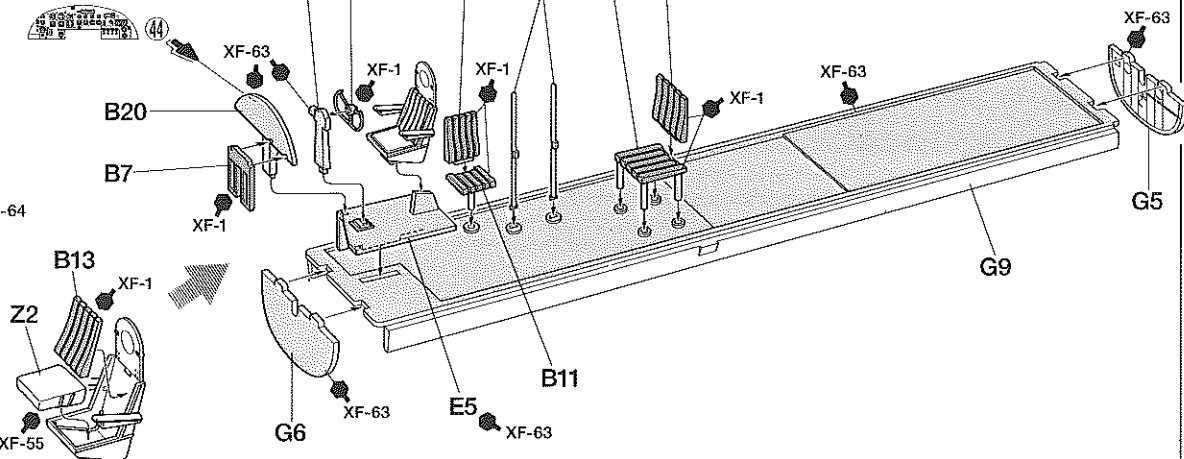
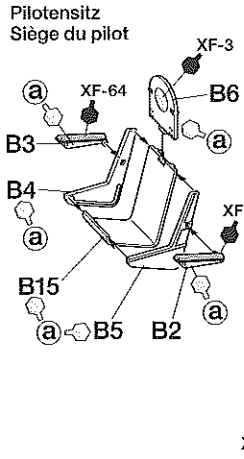

3

胴体内部部品の取り付け

Fuselage interior parts
Teile innen im Rumpf
Pièces de l'intérieur du fuselage



F11, F15, F28, F29, F30の窓は機体色で塗りつぶされていました。
Windows F11, F15, F28, F29, and F30 were painted in fuselage color.
Die Fenster F11, F15, F28, F29, und F30 waren in Rumpffarbe lackiert.
Les hublots F11, F15, F28, F29 et F30 étaient peints de la couleur du fuselage.

《無線機》
Radio position
Position des Funks
Position de la radio

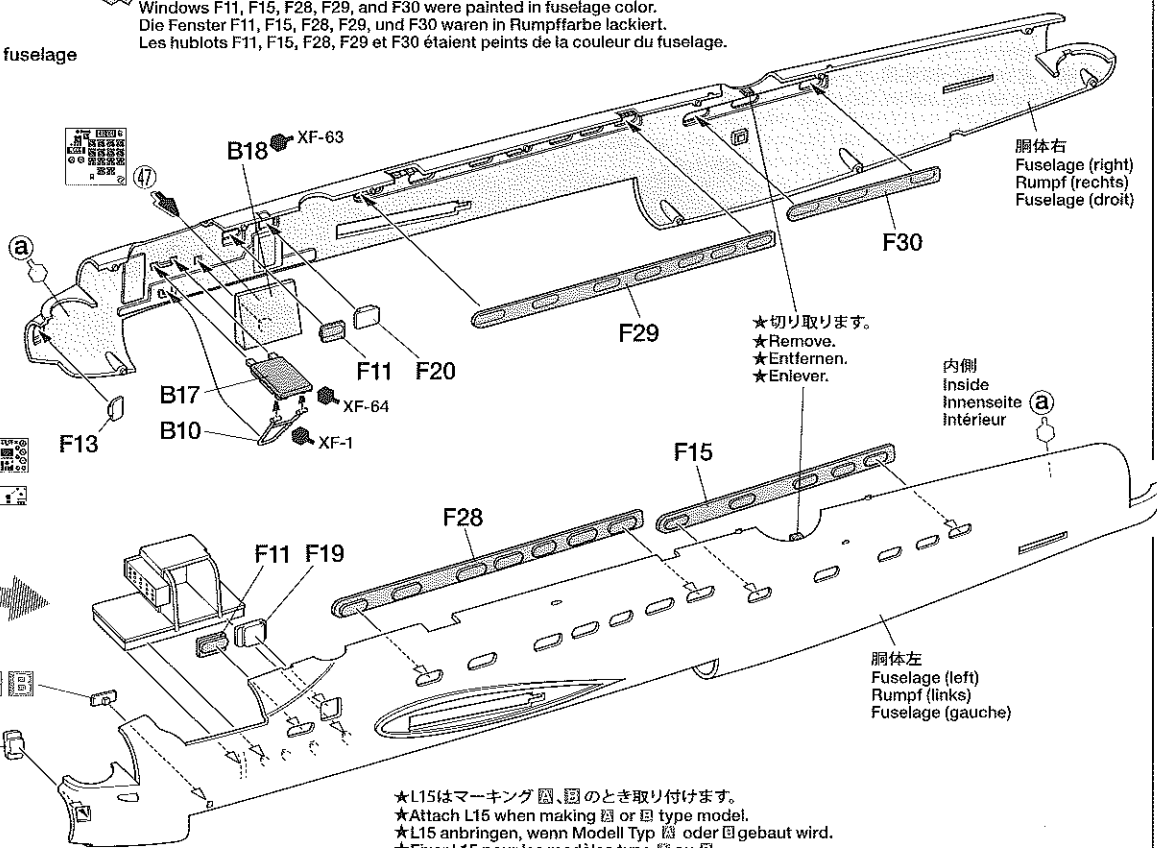
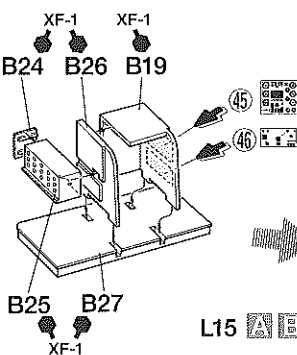

★切り取ります。
★Remove.
★Entfernen.
★Enlever.

内側
Inside
Innenseite
Intérieur

胴体左
Fuselage (left)
Rumpf (links)
Fuselage (gauche)

胴体右
Fuselage (right)
Rumpf (rechts)
Fuselage (droit)

★L15はマーキング 図、図のとき取り付けます。
★Attach L15 when making 図 or 図 type model.
★L15 anbringen, wenn Modell Typ 図 oder 図 gebaut wird.
★Fixer L15 pour les modèles type 図 ou 図.

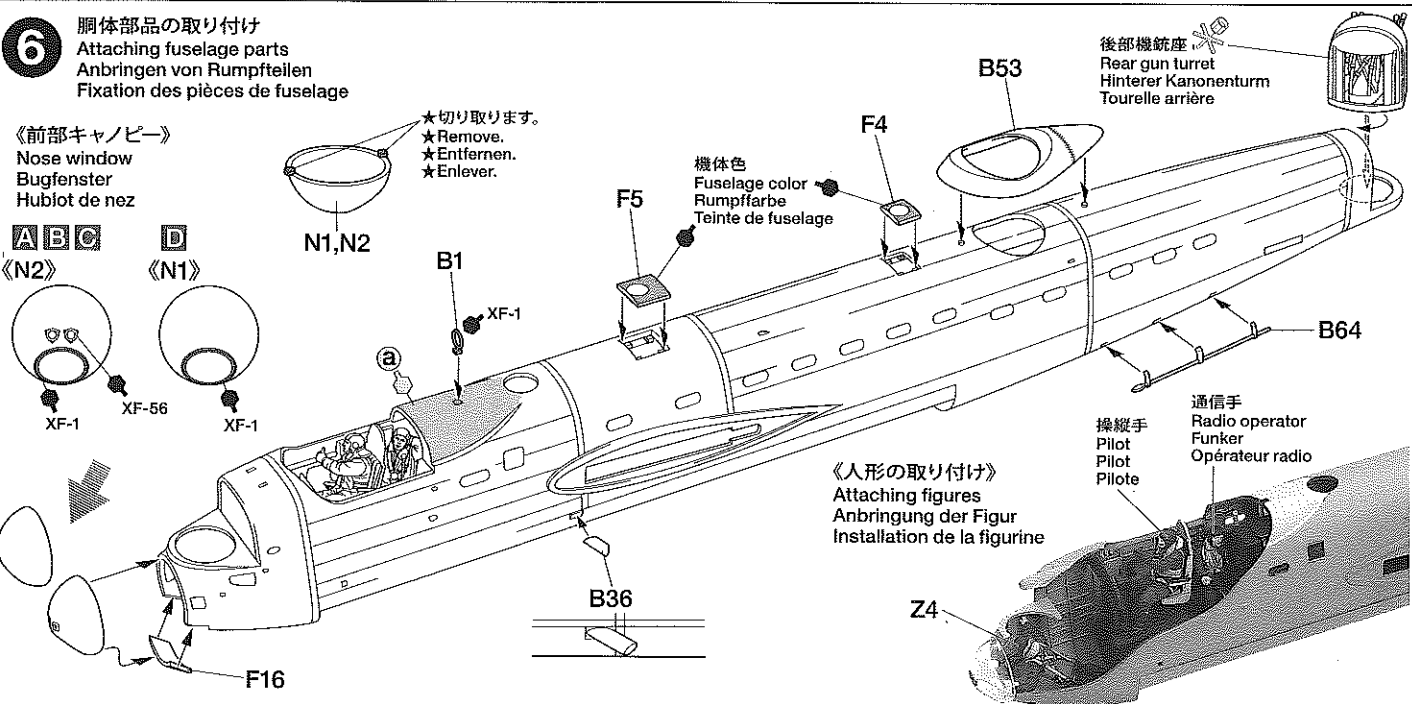
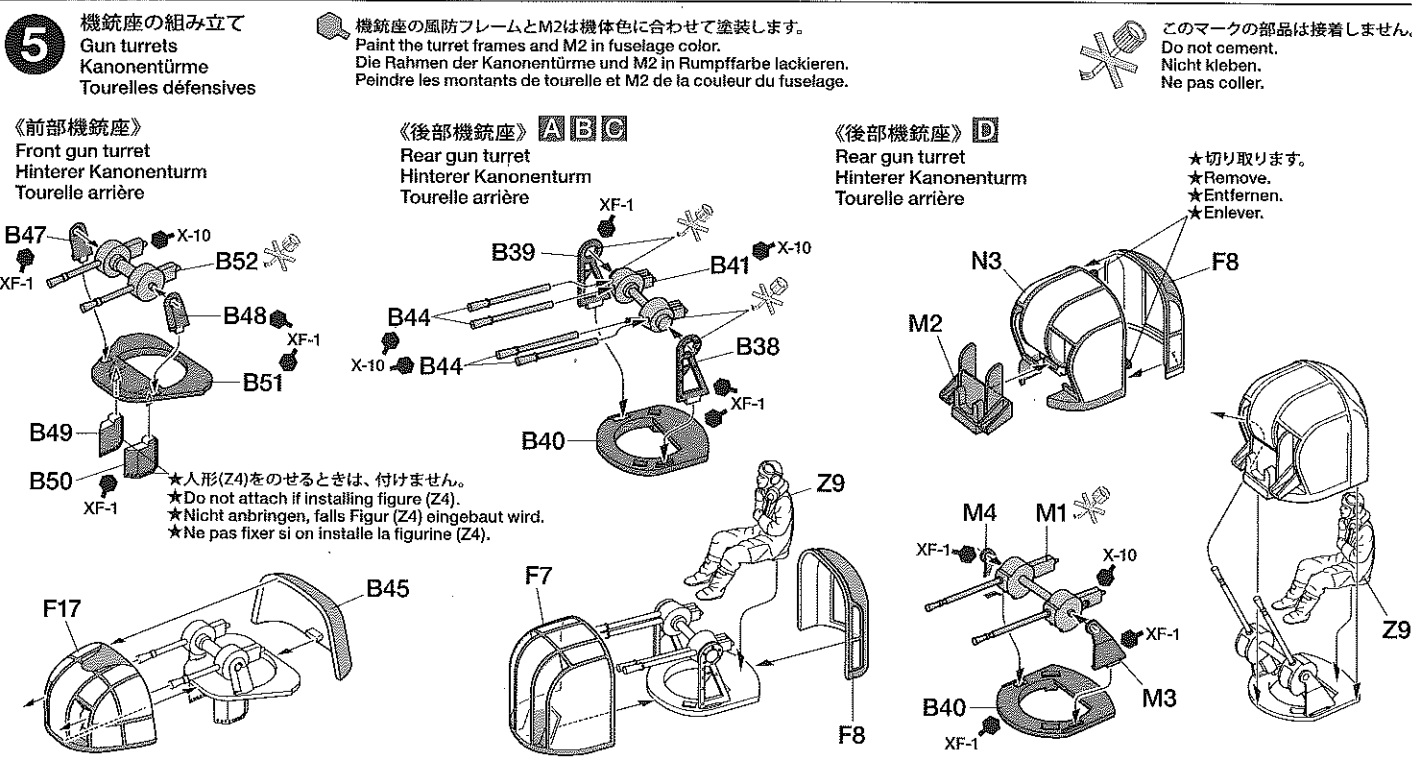
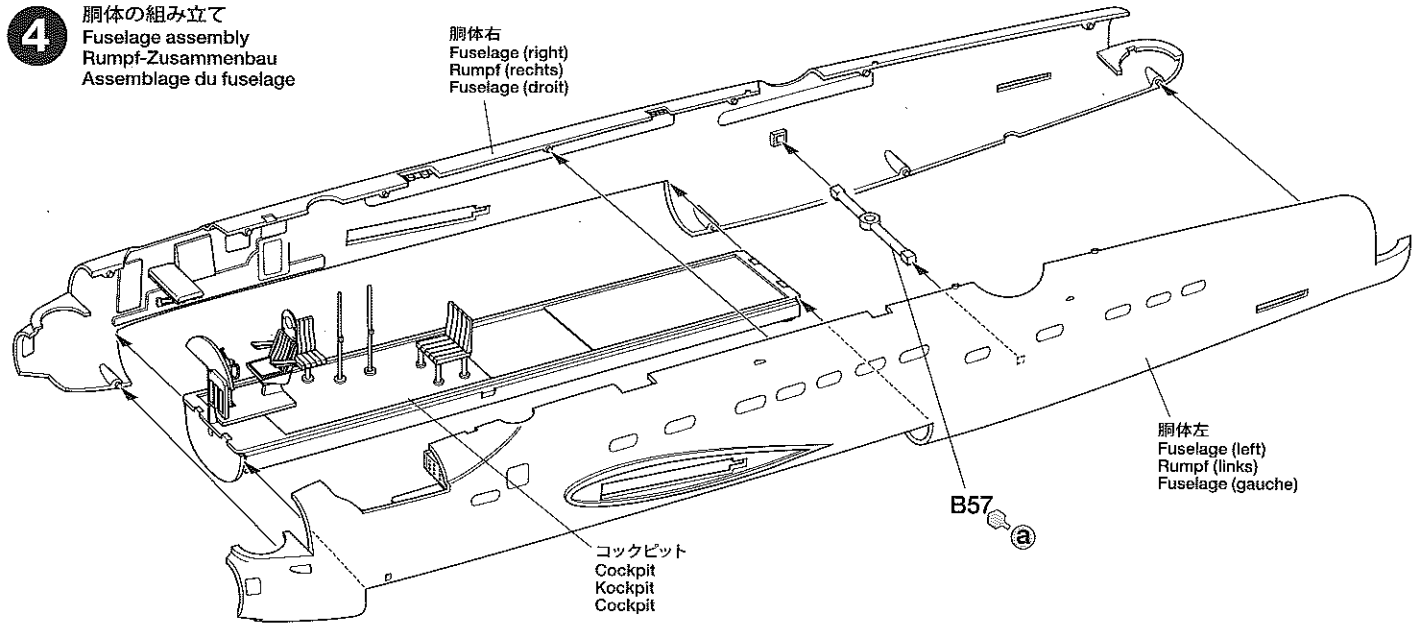

7 キャンピの取り付け
Attaching canopy
Einbau der Kanzel
Fixation de la verrière

キャンピーフレームは機体色に合わせて塗装します。
Paint the canopy frame in fuselage color.
Den Kanzelrahmen in Rumpffarbe lackieren.
Peindre les montants de la verrière de la couleur du fuselage.

A B

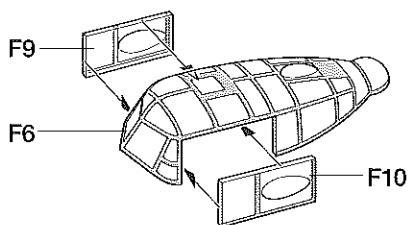

C D

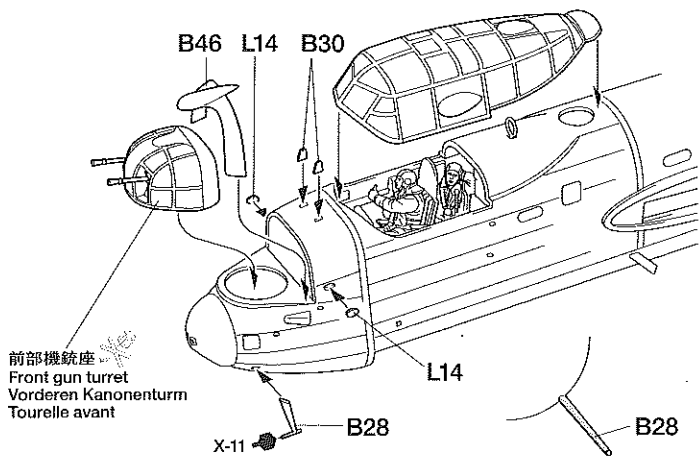
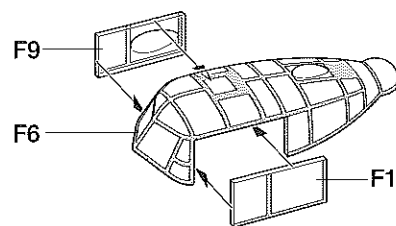

前部機銃座
Front gun turret
Vorderen Kanonenturm
Tourelle avant

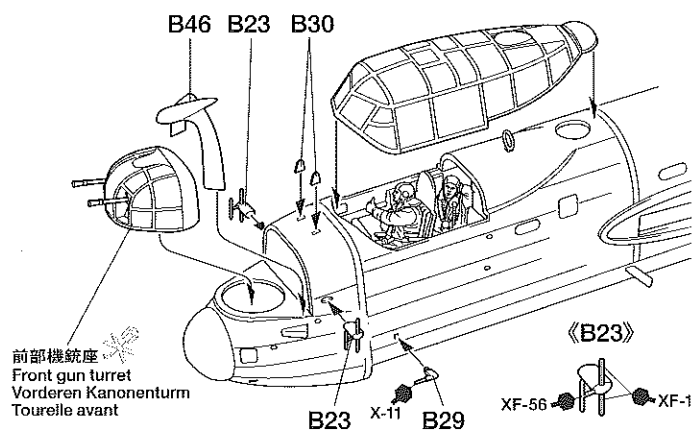

前部機銃座
Front gun turret
Vorderen Kanonenturm
Tourelle avant

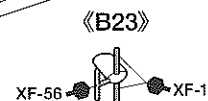

8 エンジンナセルの組み立て
Engine nacelle assembly
Motorgehäuse-Zusammenbau
Assemblage du nacelles moteurs

《内側》
Inner nacelle
Innere Motorgondel
Nacelle intérieure

《右翼外側》
Right wing outer nacelle
Äußere Motorgondel rechte Tragfläche
Nacelle extérieure droite

《左翼外側》
Left wing outer nacelle
Äußere Motorgondel linke Tragfläche
Nacelle extérieure gauche

★2個作ります。
★Make 2.
★2 Satz anfertigen.
★Faire 2 jeux.

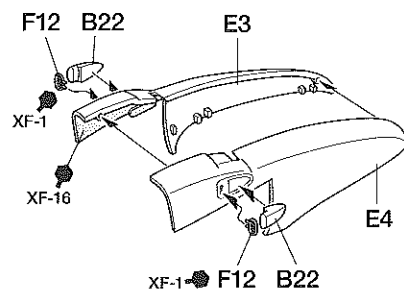
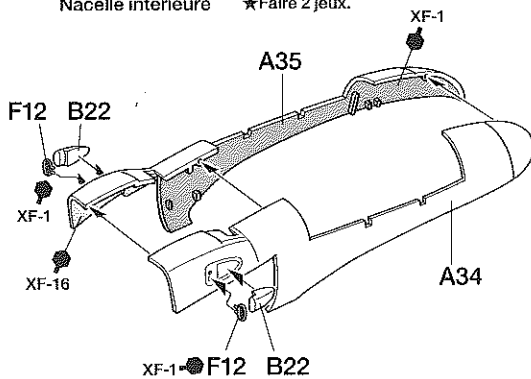
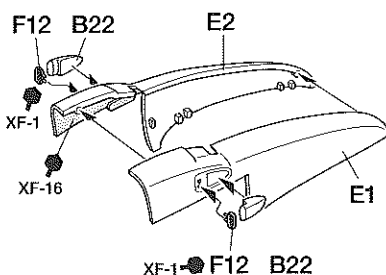

9 エンジンナセルの取り付け
Attaching engine nacelles
Anbringung der Motorgehäuse
Installation du nacelles moteurs

《左翼》
Left wing
Linke Flügel
Aile gauche

《右翼》
Right wing
Rechte Flügel
Aile droite

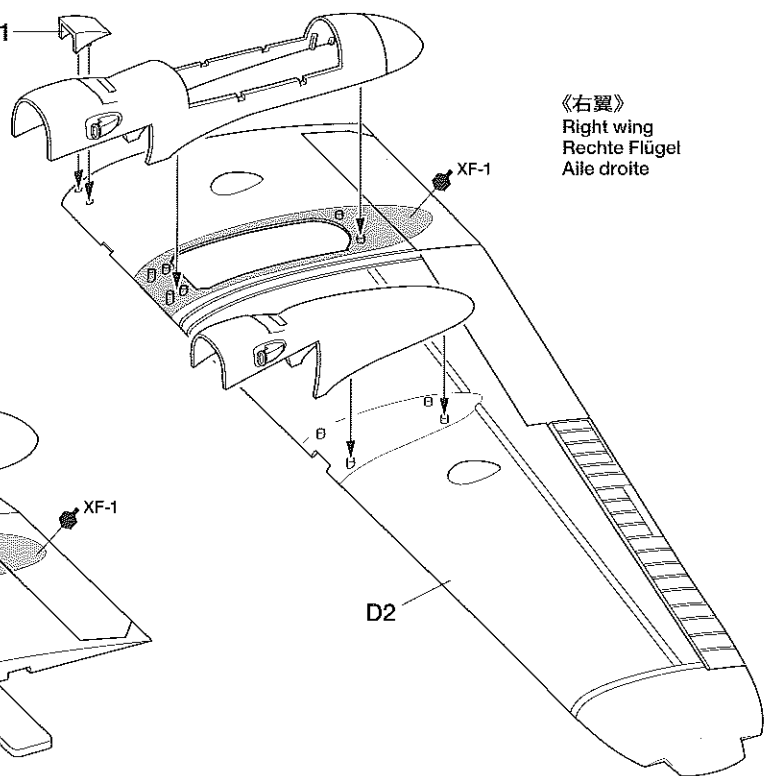
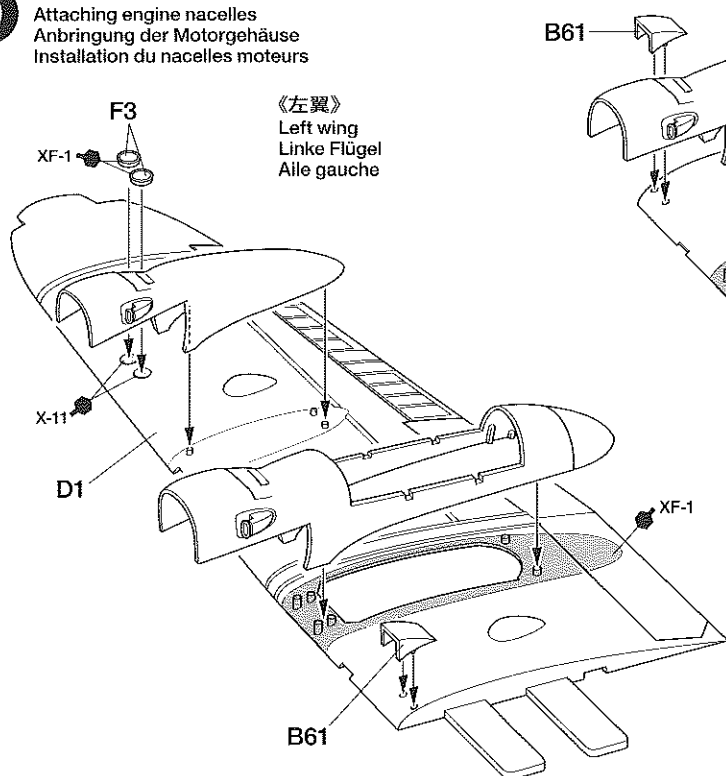

10

主脚の組み立て
Main landing gear
Fahrgestell
Train principal

★2個作ります。
★Make 2.
★2 Satz anfertigen.
★Faire 2 jeux.

★主脚格納状態にするときは組み立てません。
★Main landing gears are not required when assembling with closed gear covers.
★Bei Zusammenbau mit geschlossenen Fahrwerksklappen wird das Hauptfahrgerstell nicht benötigt.
★Les trains d'atterrissage ne sont pas requis lorsqu'on assemble avec les trappes fermées.

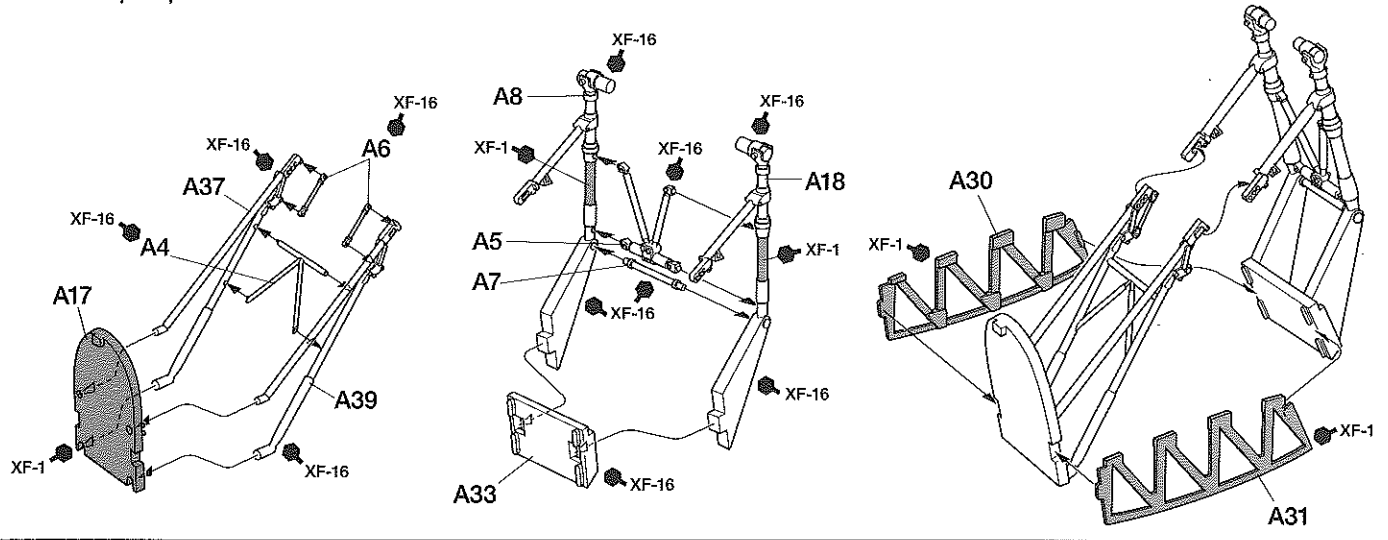

11

主脚の取り付け
Attaching main landing gear
Fahrwerk-Einbau
Installation du train principal

《左翼》
Left wing
Linke Flügel
Aile gauche

《右翼》
Right wing
Rechte Flügel
Aile droite

主脚
Main landing gear
Fahrgerstell
Train principal

主脚
Main landing gear
Fahrgerstell
Train principal

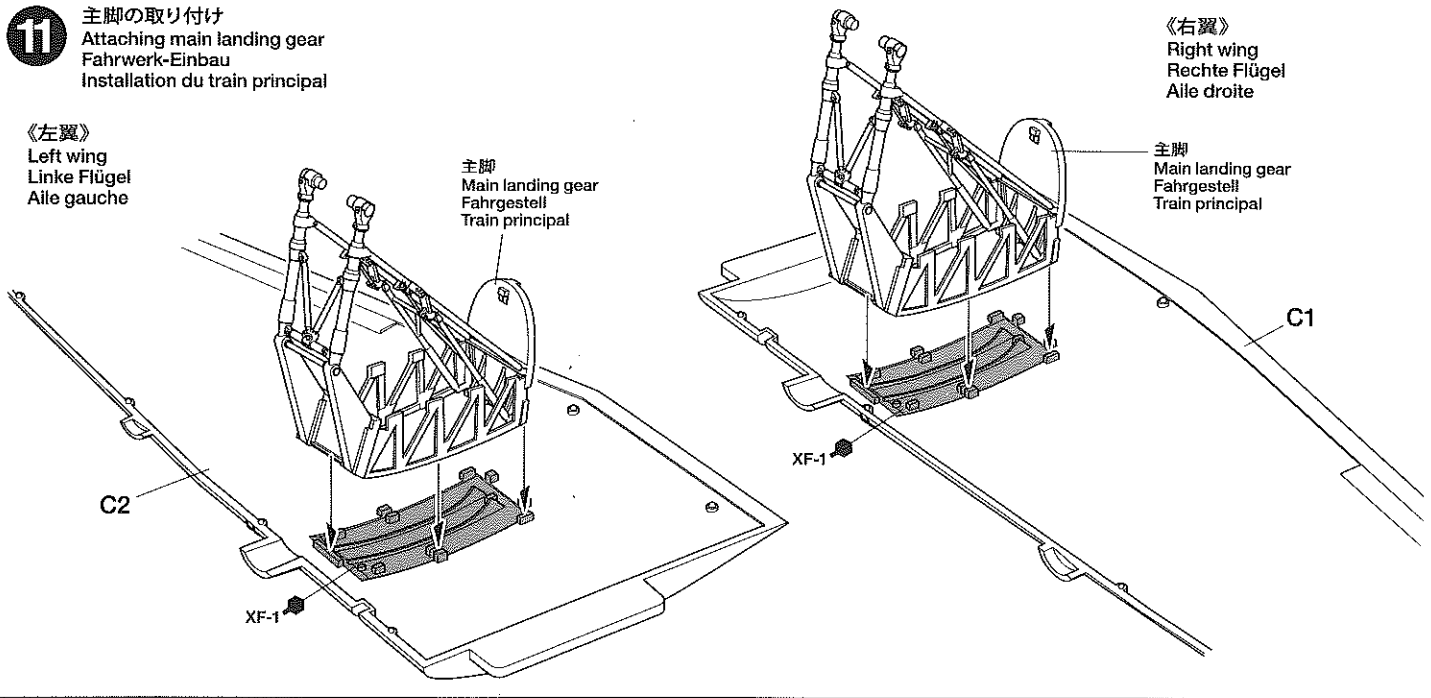

12

主翼の組み立て
Wing assembly
Flügel-Zusammenbau
Assemblage de l'aile

《左翼》
Left wing
Linke Flügel
Aile gauche

《右翼》
Right wing
Rechte Flügel
Aile droite

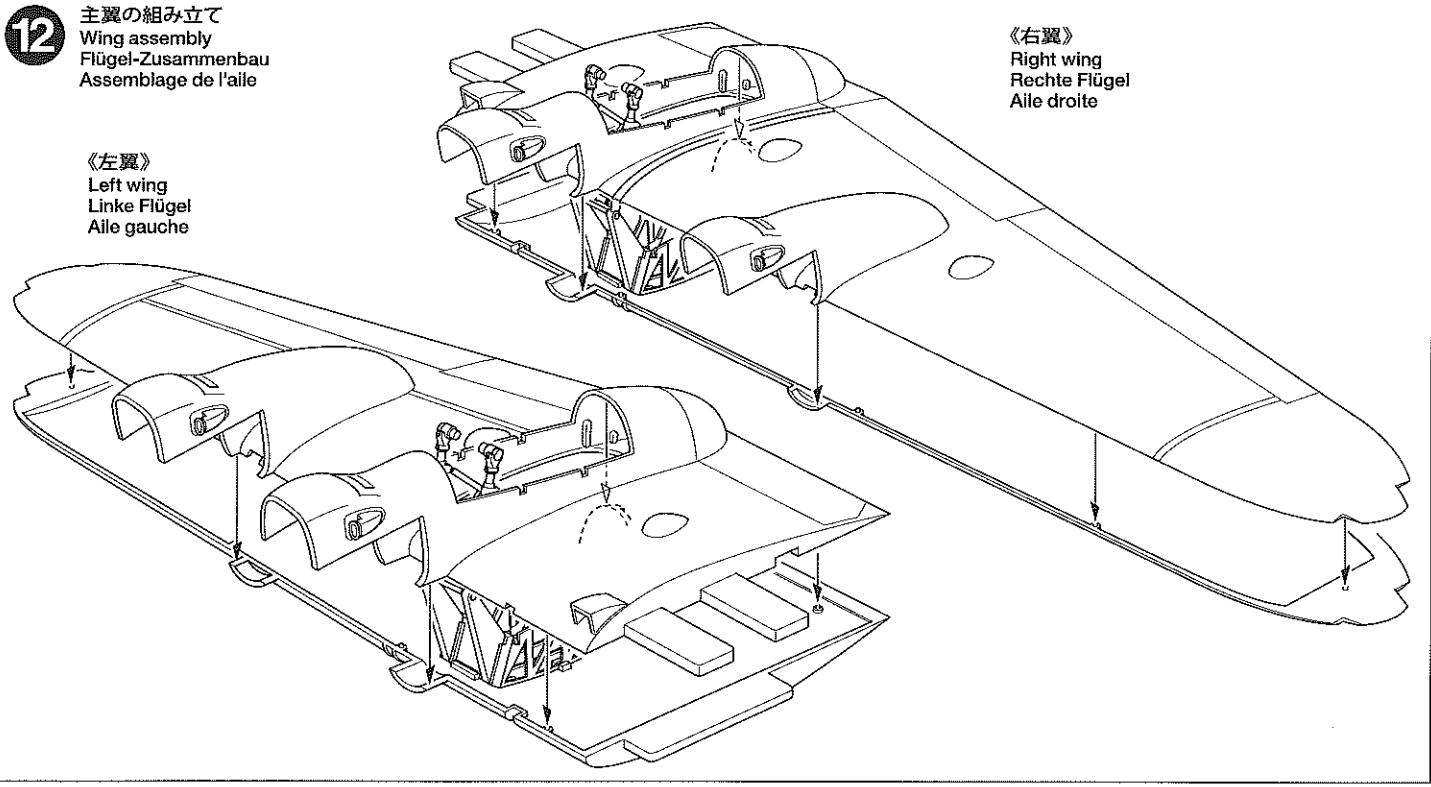

13

主脚カバーの取り付け
 Attaching landing gear covers
 Fahrgestell-Abdeckklappen-Einbau
 Fixation des trappes de train

《主輪》 ★2個作ります。
 Wheel ★Make 2.
 Rad ★2 Satz anfertigen.
 Roue ★Faire 2 jeux.

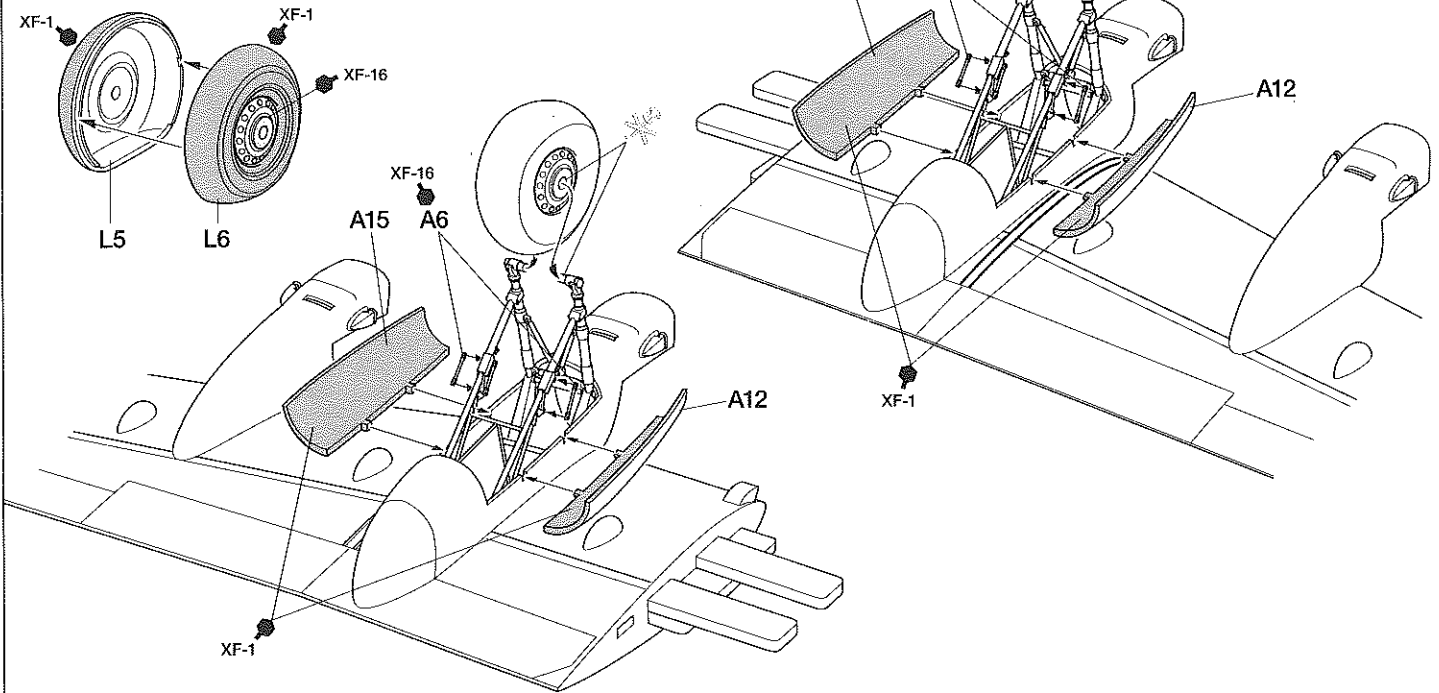

《主脚格納状態》
 Closed gear covers
 Geschlossene Fahrgestell-Abdeckung
 Trappes de train fermées

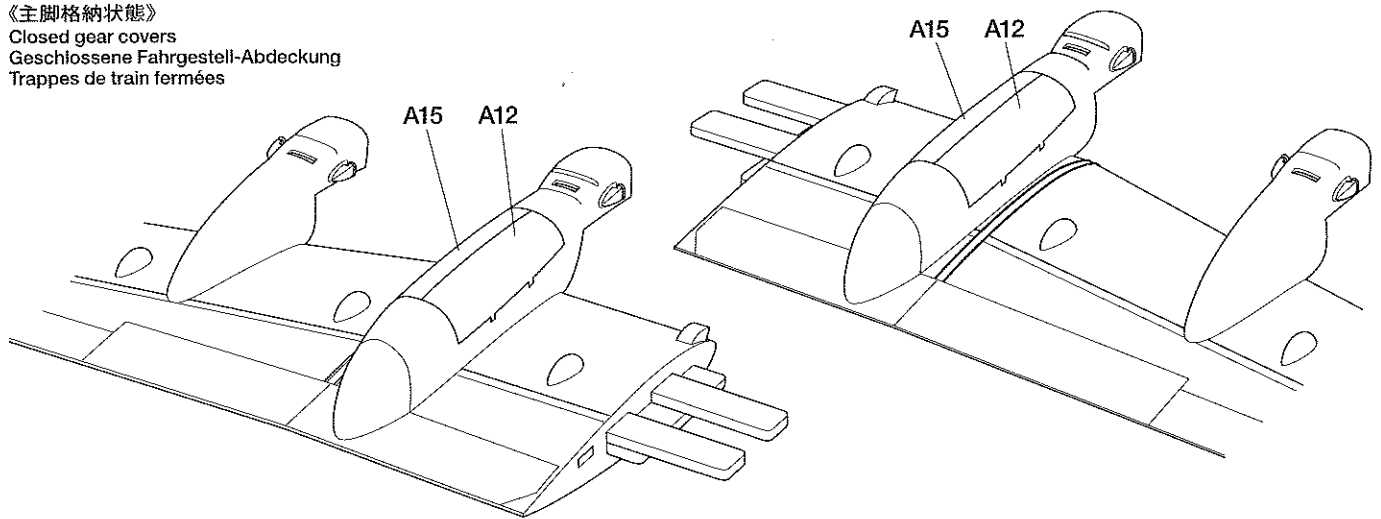

14

主翼部品の取り付け
 Attaching wing parts
 Befestigung von Tragflächenteilen
 Fixation des pièces des ailes

《右翼》
 Right wing
 Rechte Flügel
 Aile droite

《左翼》
 Left wing
 Linke Flügel
 Aile gauche

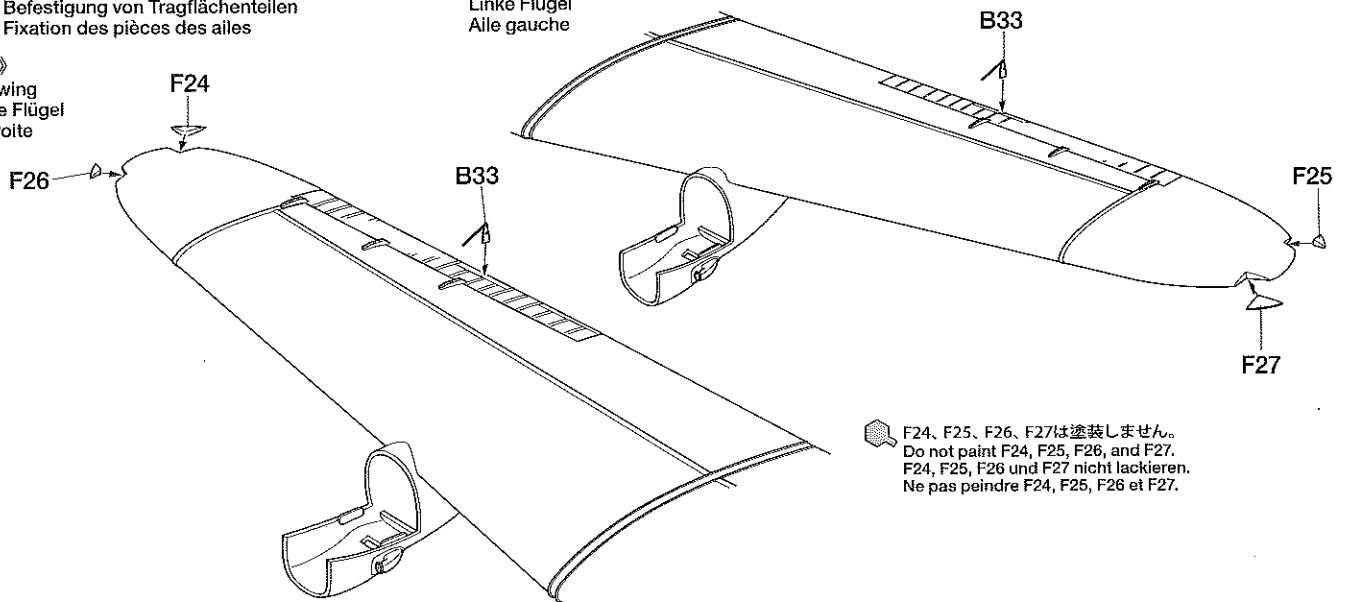

F24, F25, F26, F27は塗装しません。
 Do not paint F24, F25, F26, and F27.
 F24, F25, F26 und F27 nicht lackieren.
 Ne pas peindre F24, F25, F26 et F27.

15

尾翼の組み立て
Tail fin assembly
Zusammenbau der Heckflosse
Assemblage des dérives

《左尾翼》
Left fin
Linke Flosse
Dérive gauche

《右尾翼》
Right fin
Rechte Flosse
Dérive droite

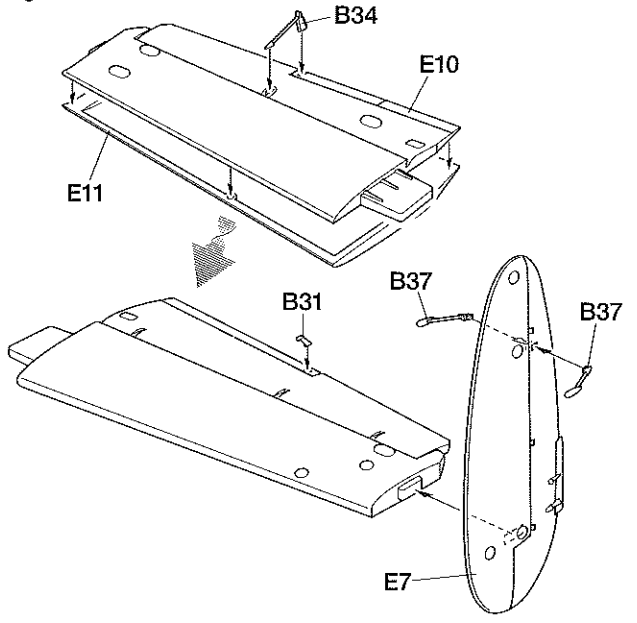
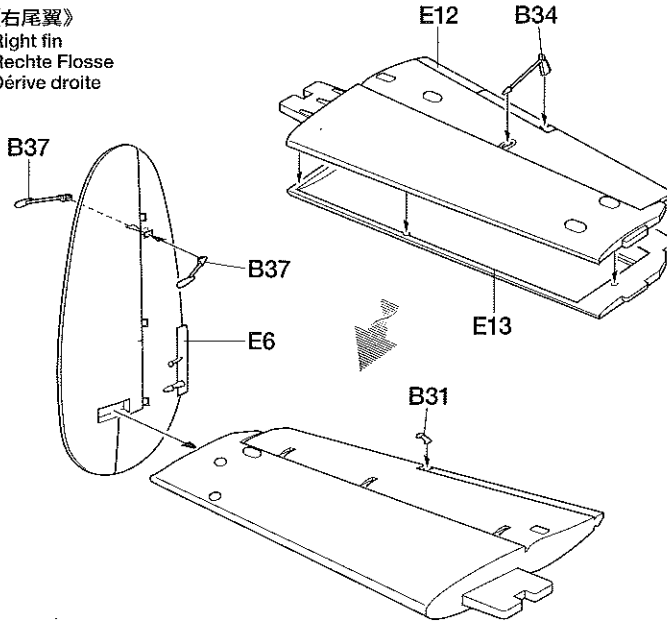

16

翼の取り付け
Attaching wing
Anbau der Flügel
Fixation de l'aile

《尾輪》
Tail wheel
Heckrad
Roulette de queue

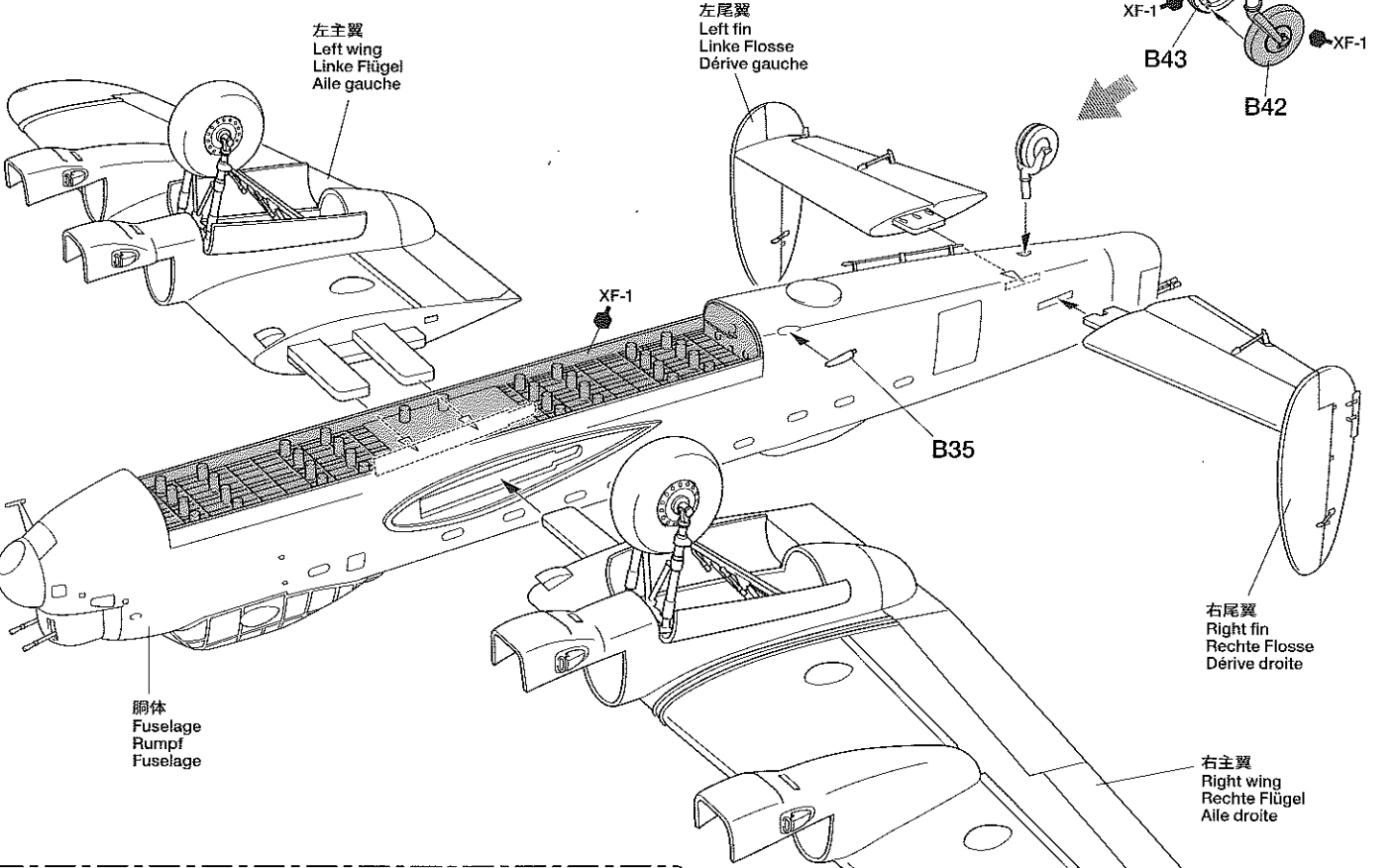

- ★B21はマーキング④のとき取り付けます。
- ★Attach B21 when making ④ type model.
- ★B21 anbringen, wenn Modell Typ ④ gebaut wird.
- ★Fixer B21 pour les modèles type ④.

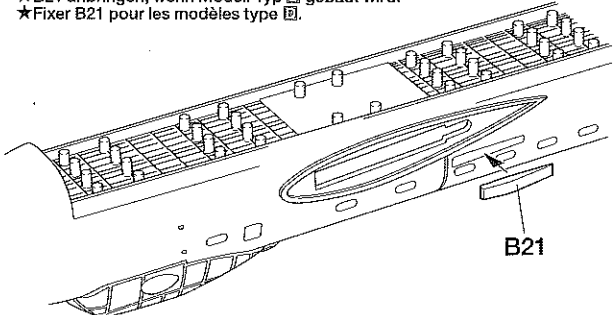

17 爆弾の組み立て
Bomb assembly
Bomben-Zusammenbau
Assemblage de la bombe

《4000ポンド爆弾(クッキー)》
4000lb bomb (Cookie)
4000 Pfund Bombe (Plätzchen)
Bombes de 4000 livres (French)

《200ポンド爆弾》
200lb bomb ★18個作ります。
200 Pfund Bombe ★18 Satz anfertigen。
Bombes de 200 livres ★Faire 18 jeux。

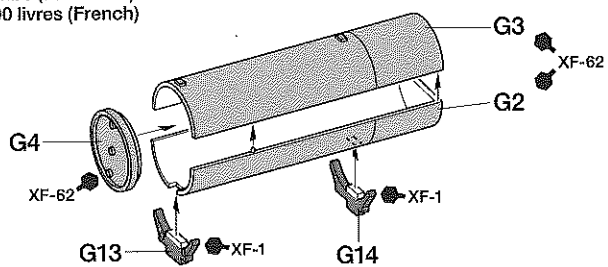
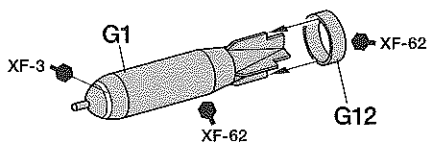

18 爆弾倉の組み立て
Bomb bay assembly
Zusammenbau des Bombenschachts
Assemblage de la soute à bombes

★200ポンド爆弾18コ、4000ポンド爆弾1コが取り付けられます。
★200lb bombs (18 pcs.) and a 4000lb bomb can be attached.
★200 Pfund Bomben (18St.) und eine 4000 Pfund Bombe können angebracht werden.
★Des bombes de 200 livres (18 pcs) et une bombe de 4000 livres peuvent être accrochées.

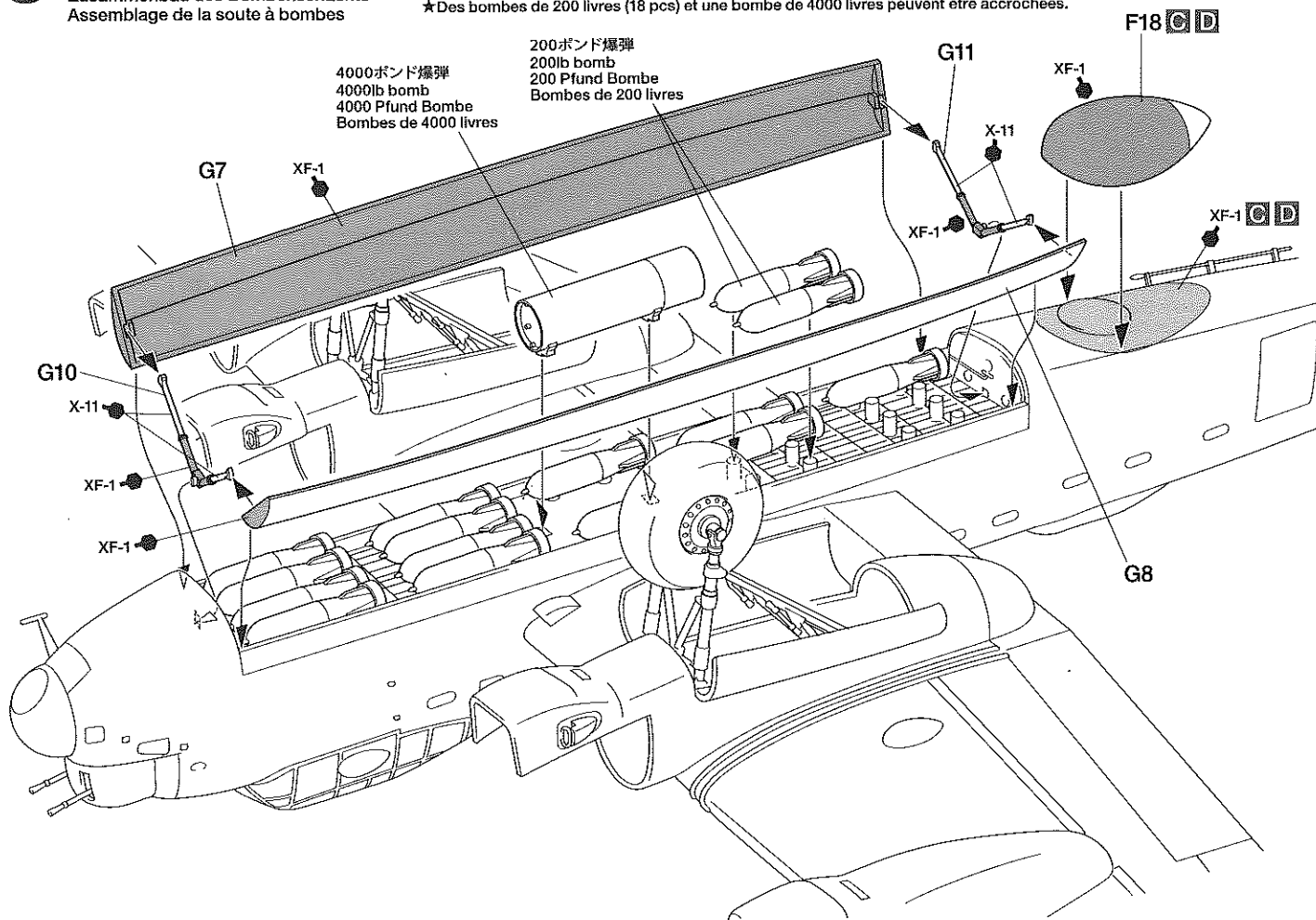

《爆弾倉を閉じた状態》
Closed bomb bay
Geschlossener Bombenschacht
Soute à bombes fermée

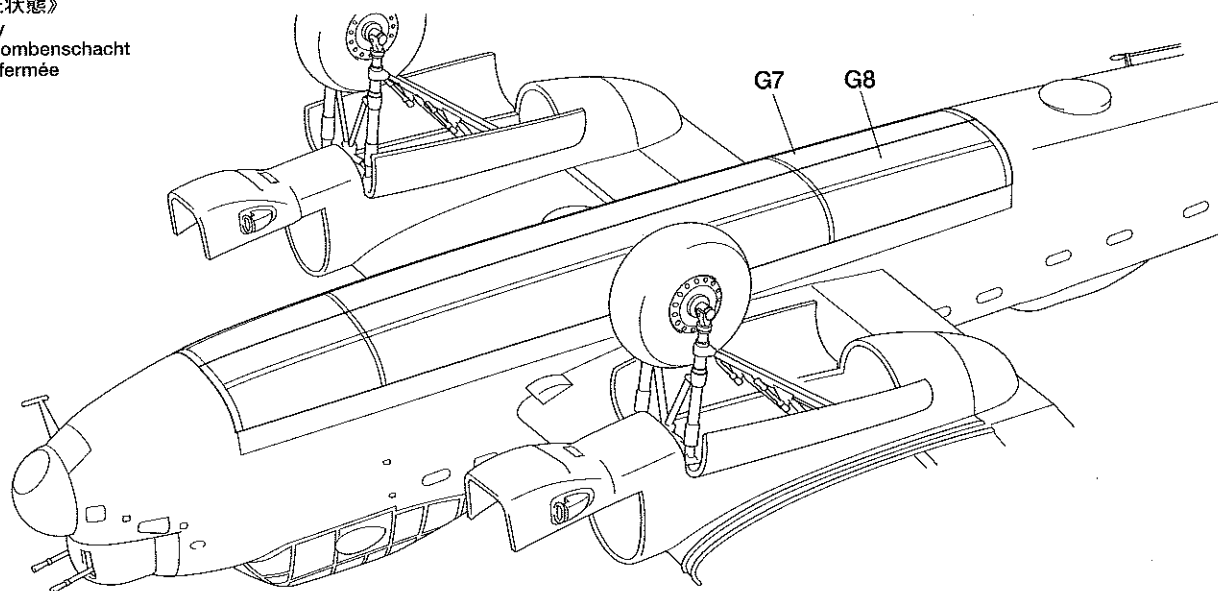

19

上部機銃座の組み立て
Dorsal turret
Turm auf dem Rücken
Tourelle dorsale

機銃座の風防フレームは機体色に合わせて塗装します。
Paint the turret frame in fuselage color.
Den Turmrahmen in Rumpffarbe lackieren.
Peindre les montants de la tourelle de la couleur du fuselage.

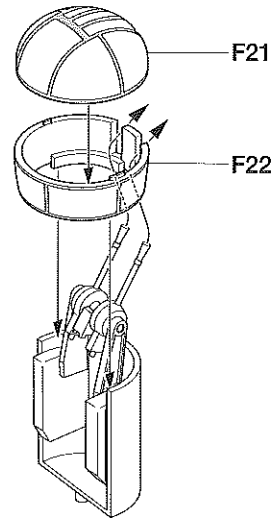
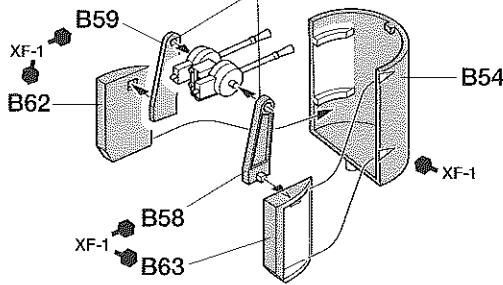
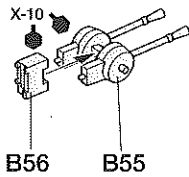

★このキットはエンジンを搭載する場合と搭載しない場合で組み立てが異なります。エンジンを搭載しないときは⑳⇨㉑の順で、エンジンを搭載するときは⇨㉑㉒の順で組み立てを進めてください。
★Assembly will differ depending on whether the model is finished with or without engines. Proceed to ⑳ and ㉑ when assembling without engines. Proceed to ㉑ and ㉒ when attaching engines.
★Der Zusammenbau hängt davon ab, ob das Modell mit oder ohne Motoren fertig gestellt wird. Bei Zusammenbau ohne Motoren mit Schritt ⑳ und ㉑ fortfahren. Bei Anbringung der Motoren mit ㉑ und ㉒ fortfahren.
★L'assemblage diffère selon que le modèle est construit avec ou sans moteurs. Aller à ⑳ et ㉑ si assemblage sans moteur. Aller à ㉑ et ㉒ si les moteurs sont installés.

エンジンを搭載しない時 / When assembling without engines

A B

《左側》
Left
Links
Gauche

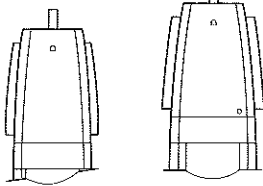

《右側》
Right
Rechts
Droit

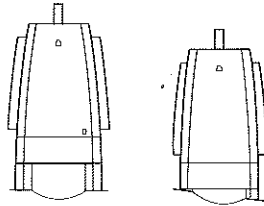

C D

《左側》
Left
Links
Gauche

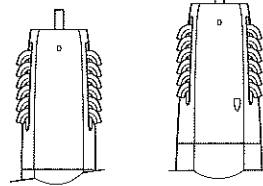

《右側》
Right
Rechts
Droit

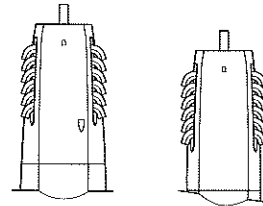

20

エンジンカバーの組み立て
Engine cover assembly
Zusammenbau der Motorabdeckung
Assemblage des capots moteurs

《フロントエンジンカバー》
Front engine cover
Vordere Motorverkleidung
Capot moteur avant

★各2個作ります。
★Make 2.
★2 Satz anfertigen.
★Faire 2 jeux.

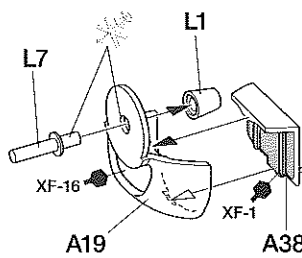
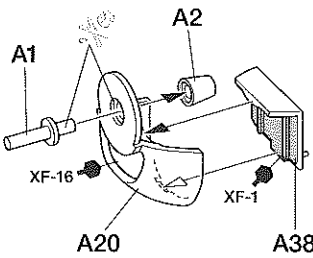

《排気管》 C D
Exhaust
Auspuffrohr
Echappements

★各4個作ります。
★Make 4.
★4 Satz anfertigen.
★Faire 4 jeux.

《R》右側
Right
Rechts
Droit

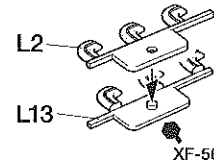

《L》左側
Left
Links
Gauche

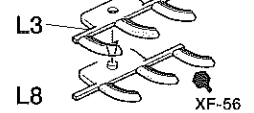

《エンジンカバー》 A B
Engine cover
Motorabdeckung
Capots moteurs

★各2個作ります。
★Make 2.
★2 Satz anfertigen.
★Faire 2 jeux.

《内側》
For inner engine
Für den inneren Motor
Pour moteur intérieur

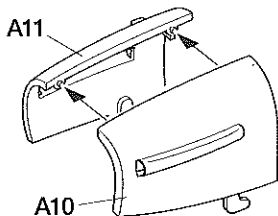

《外側》
For outer engine
Für den äußeren Motor
Pour moteur extérieur

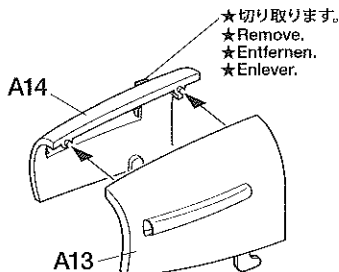

《エンジンカバー》 C D
Engine cover
Motorabdeckung
Capots moteurs

★各2個作ります。
★Make 2.
★2 Satz anfertigen.
★Faire 2 jeux.

《内側》
For inner engine
Für den inneren Motor
Pour moteur intérieur

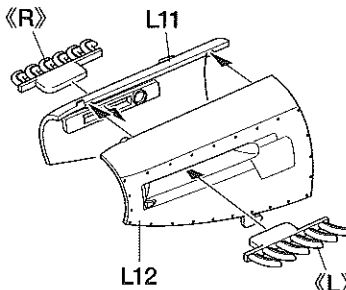

《外側》
For outer engine
Für den äußeren Motor
Pour moteur extérieur

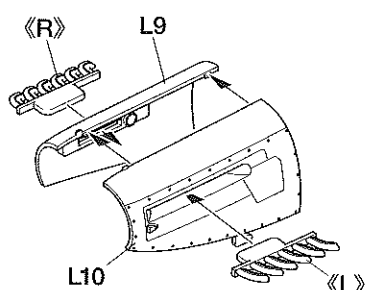

★切り取ります。
★Remove.
★Entfernen.
★Enlever.

エンジンを搭載する時 / When installing engines

A B

《左側》
Left
Links
Gauche

《右側》
Right
Rechts
Droit

C D

《左側》
Left
Links
Gauche

《右側》
Right
Rechts
Droit

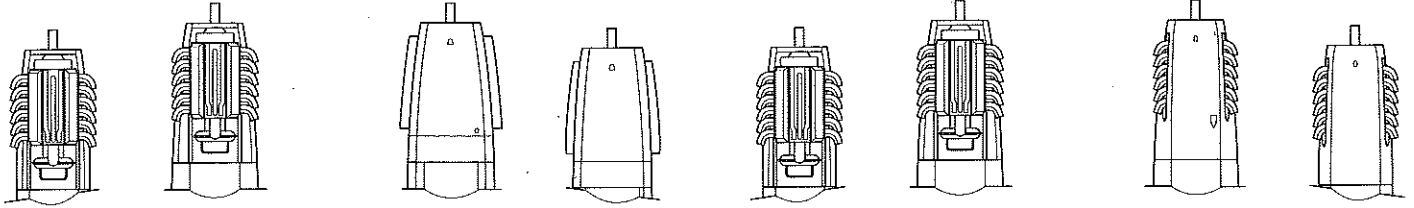

21

エンジンカバーの組み立て
Engine cover assembly
Zusammenbau der Motorabdeckung
Assemblage des capots moteurs

《フロントエンジンカバー》
Front engine cover
Vordere Motorverkleidung
Capot moteur avant

★各2個作ります。
★Make 2.
★2 Satz anfertigen.
★Faire 2 jeux.

《排気管》
Exhaust
Auspuffrohr
Echappements

A B

★各2個作ります。
★Make 2.
★2 Satz anfertigen.
★Faire 2 jeux.

C D

★各4個作ります。
★Make 4.
★4 Satz anfertigen.
★Faire 4 jeux.

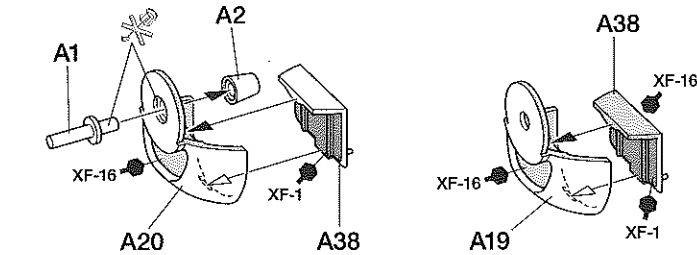

《R》右側
Right
Rechts
Droit

《L》左側
Left
Links
Gauche

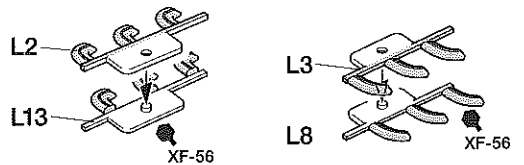

《エンジンカバー》 **A B**
Engine cover
Motorabdeckung
Capots moteurs

★各1個作ります。
★Make 1.
★1 Satz anfertigen.
★Faire 1 jeux.

《エンジンカバー》 **C D**
Engine cover
Motorabdeckung
Capots moteurs

★各1個作ります。
★Make 1.
★1 Satz anfertigen.
★Faire 1 jeux.

《内側》
For inner engine
Für den inneren Motor
Pour moteur intérieur

《外側》
For outer engine
Für den äußeren Motor
Pour moteur extérieur

《内側》
For inner engine
Für den inneren Motor
Pour moteur intérieur

《外側》
For outer engine
Für den äußeren Motor
Pour moteur extérieur

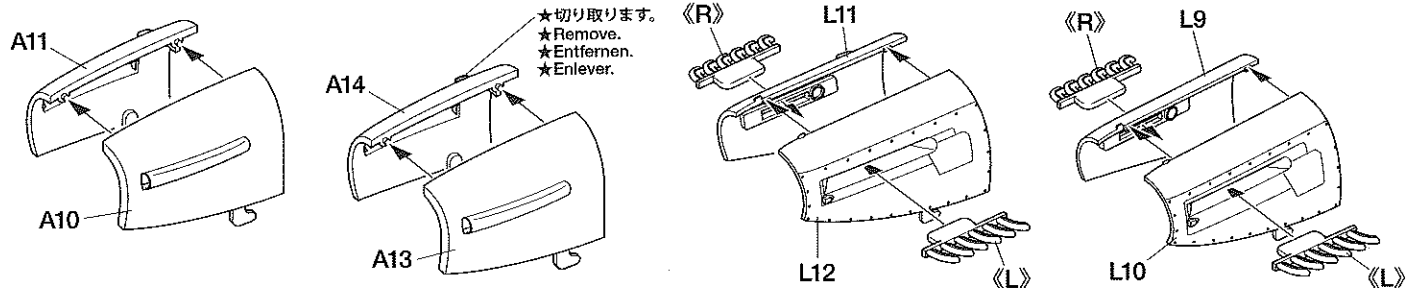

《エンジンの組み立て》
Engine assembly
Zusammenbau der Motor
Assemblage des moteurs

★2個作ります。
★Make 2.
★2 Satz anfertigen.
★Faire 2 jeux.

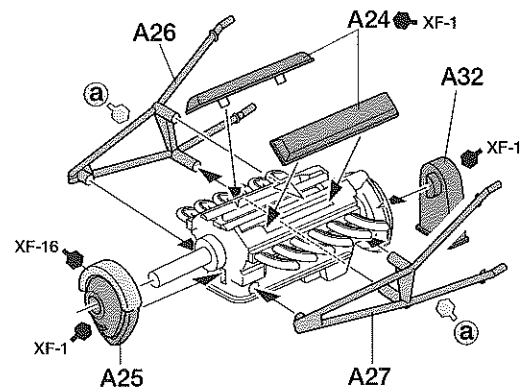
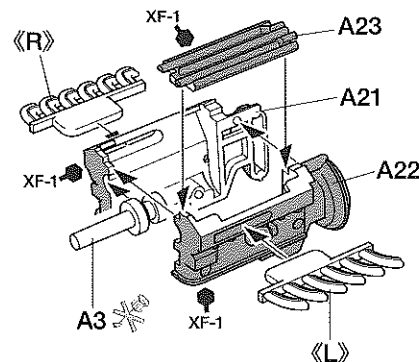

22

プロペラ
Propeller
Propeller
Hélice

A B

★4個作ります。
★Make 4.
★4 Satz anfertigen.
★Faire 4 jeux.

C D

★4個作ります。
★Make 4.
★4 Satz anfertigen.
★Faire 4 jeux.

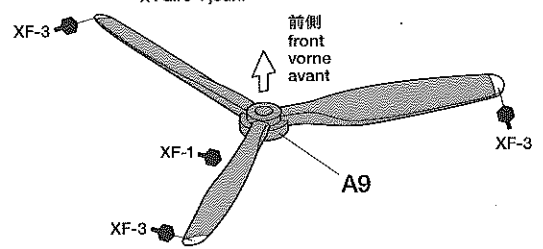
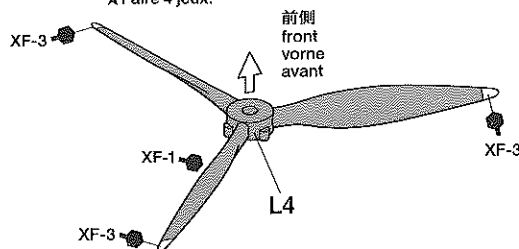

23

エンジンカバーの取り付け
Attaching engine covers
Anbringung der Motorabdeckung
Assemblage du capot moteur

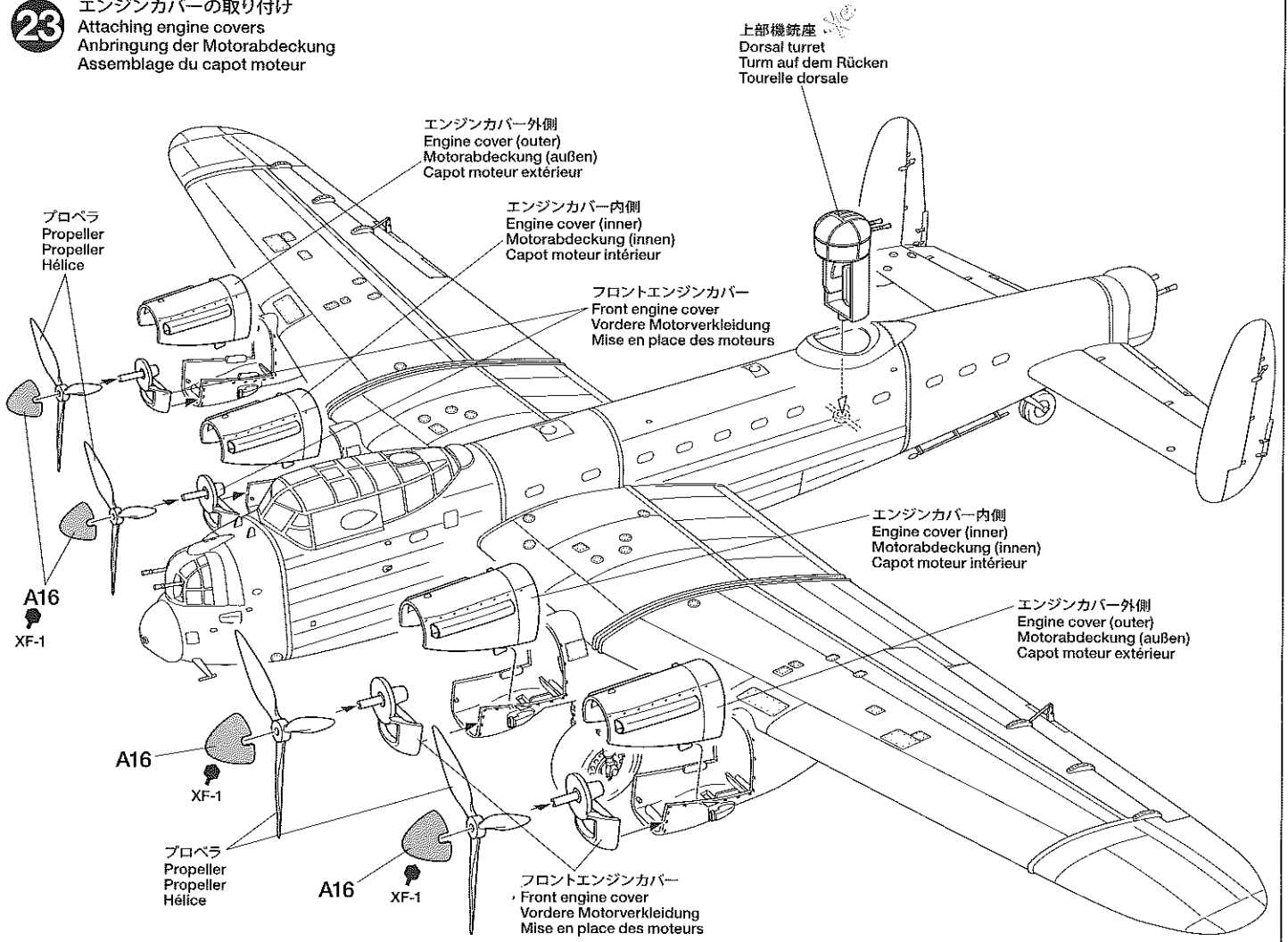

《エンジンの取り付け》
Attaching engines
Motoren-Einbau
Mise en place des moteurs

★エンジンを搭載する場合にはエンジンカバーの取り付けができません。
★Engine covers cannot be attached if installing the engines.
★Werden die Motoren eingebaut, können die Motorverkleidungen nicht angebracht werden.
★Les capots des moteurs ne peuvent être fixés si les moteurs sont installés.

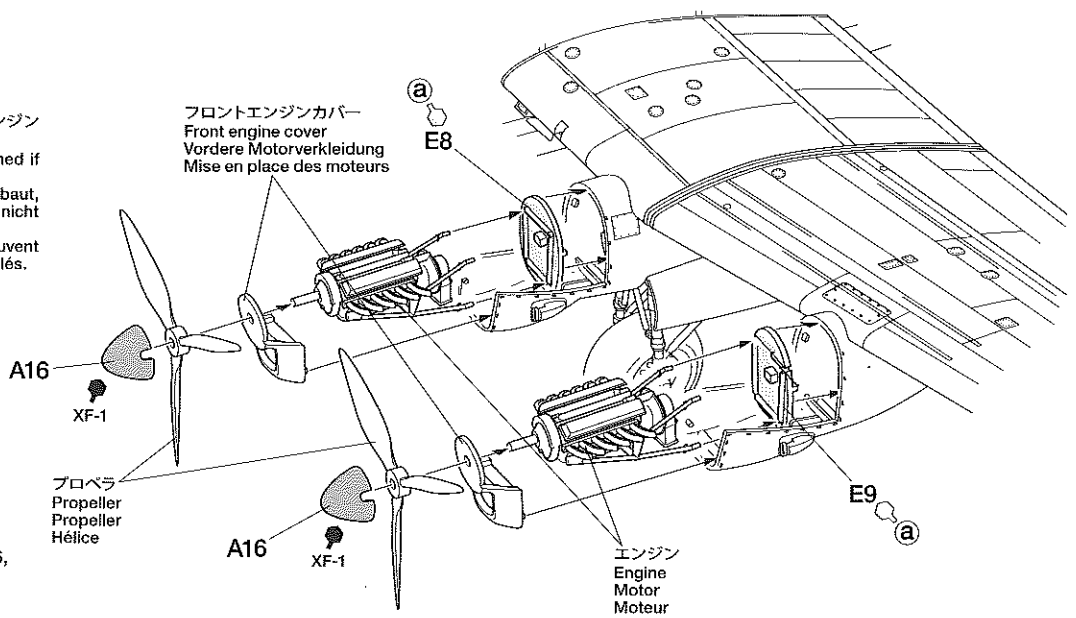

不要部品…………… A28, A29, A36,
Not used. B60, F2, F23
Nicht verwendet.
Non utilisées.

PAINING

《ランカスター B Mk.I/IIIの塗装》

第二次大戦の後半、夜間爆撃が主な任務となったイギリス空軍のランカスター爆撃機は、主翼や胴体の上面がダークグリーンとダークアースの迷彩、下面と胴体側面の大部分、そして垂直尾翼がスモースナイトと呼ばれるブラックで塗装されていました。上面の迷彩パターンは基本的に同一ですが、胴体側面の塗り分けラインは機体によって位置が多少上下していたようです。一方、ドイツ降伏後に極東向けとして改装された機体は、現地の気候に合わせて機体上面をホワイト、下面をブラックとした塗装が施されました。機体内部や細部の塗装は組立図中に、マークとタミヤカラーの色番号で指示してあります。塗装図やパッケージのイラストも参考にしてください。

Avro Lancaster B Mk.I/III Painting Guide

The Lancaster was one of the RAF's main nighttime bombers in WWII. A generally identical Dark Green and Dark Earth camouflage pattern was painted on the upper surfaces while undersurfaces, vertical stabilizers, and most of the fuselage were painted in a black color known as "Smooth Night." Lancaster FE (Far East) aircraft featured white upper surfaces with black undersurfaces. Refer to the instruction manual for information on painting details. The mark indicates numbers for Tamiya Paint colors.

Avro Lancaster B Mk.I/III Lackieranleitung

Der Lancaster war im Zweiten Weltkrieg einer der wichtigsten Haupt-Nachtbomber der RAF. Die oben liegenden Flächen waren grundsätzlich mit einem dunkelgrünen und dunkel-erdfarbenen Tarnanstrich versehen, wogegen unten liegende Flächen, das Höhenleitwerk und der größte Teil

des Rumpfes in schwarzer Farbe genannt „Smooth Night“ (milde Nacht) lackiert war. Lancaster FE (Fernost) Flugzeuge hatten eine weiße Oberseite mit schwarzer Unterseite. Beachten Sie die Bauanleitung als Hinweis für die Detailbemalung. Die Markierung gibt die Nummern der Tamiya-Lackfarben an.

Peinture de l'Avro Lancaster B Mk.I/III

Le Lancaster était un des principaux bombardiers nocturnes de la RAF durant la 2^{ème} G.M.. Un camouflage Vert Foncé/Terre Foncée était appliqué sur les surfaces supérieures tandis que les surfaces inférieures, les dérives et les flancs du fuselage étaient peints en noir "Smooth Night." Les Lancasters FE (Far East) avaient des surfaces supérieures blanches et inférieures noires. Se reporter à la notice pour la mise en peinture des détails. Les symboles indique la référence de peinture Tamiya à utiliser.

APPLYING DECALS



《スライドマークのはりかた》

- ①はりたいマークをハサミで切りぬきます。
- ②マークをぬるま湯に10秒ほどひたしてからタオル等の布の上におきます。
- ③台紙のはしを手で持ち、貼る位置にマークをスライドさせてモデルに移してください。
- ④指に少し水をつけてマークをぬらしながら、正しい位置にずらしします。
- ⑤やわらかい布でマークの内側の気泡をおし出しながら、おしつけるようにして水分をとります。

DECAL APPLICATION

- ①Cut off decal from sheet.

- ②Dip the decal in tepid water for about 10 sec. and place on a clean cloth.
- ③Hold the backing sheet edge and slide decal onto the model.
- ④Move decal into position by wetting decal with finger.
- ⑤Press decal gently down with a soft cloth until excess water and air bubbles are gone.

ANBRINGUNG DES ABZIEHBILDES

- ①Abziehbild vom Blatt ausschneiden.
- ②Das Abziehbild ungefähr 10 Sek. in lauwarmes Wasser tauchen, dann auf sauberen Stoff legen.
- ③Die Kante der Unterlage halten und das Abziehbild auf das Modell schieben.
- ④Das Abziehbild an die richtige Stelle schieben und dabei mit dem Finger das Abziehbild naßmachen.

- ⑤Das abziehbild mit weichem Stoff ganz andrücken, bis kein überflüssiges Wasser und keine Luftblasen mehr vorhanden sind.

APPLICATION DES DÉCALCOMANIES

- ①Découpez la décalcomanie de sa feuille.
- ②Plongez la décalcomanie dans de l'eau tiède pendant 10 secondes environ et poser sur un linge propre.
- ③Retenez la feuille de protection par le côté et glissez la décalcomanie sur le modèle réduit.
- ④Placez la décalcomanie à l'endroit voulu en l mouillant avec un de vos doigts.
- ⑤Pressez doucement la décalcomanie avec un tissu doux jusqu'à ce que l'eau en excès et les bulles aient disparu.

ABC

- ★重なり合うマークは番号の早いマークを先に貼ってください。
- ★Apply decals in numerical order.
- ★Die Abziehbilder in Reihenfolge der Zahlen anbringen.
- ★Appliquer les décalques par ordre numérique.

《上面》
Upper surface
Oben liegende Fläche
Surfaces supérieures

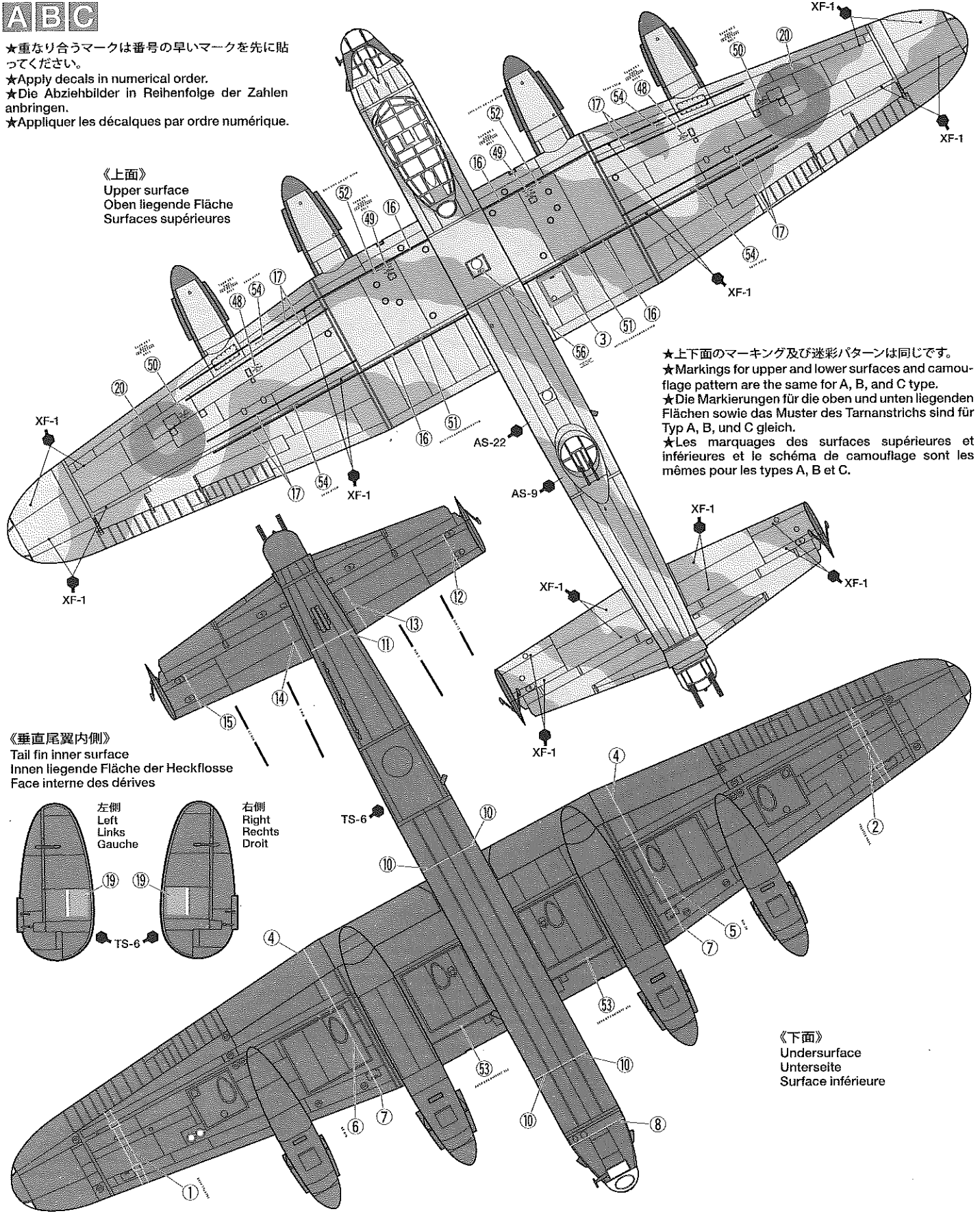

- ★上下面のマーキング及び迷彩パターンは同じです。
- ★Markings for upper and lower surfaces and camouflage pattern are the same for A, B, and C type.
- ★Die Markierungen für die oben und unten liegenden Flächen sowie das Muster des Tarnanstrichs sind für Typ A, B, und C gleich.
- ★Les marquages des surfaces supérieures et inférieures et le schéma de camouflage sont les mêmes pour les types A, B et C.

《垂直尾翼内側》
Tail fin inner surface
Innen liegende Fläche der Heckflosse
Face interne des dérives

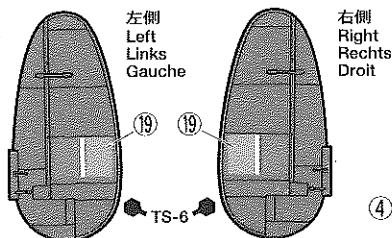

《下面》
Undersurface
Unterseite
Surface inférieure

A ED888 第103飛行隊所属 ランカスター B Mk.III
ED888, No.103 Squadron, Lancaster B Mk.III

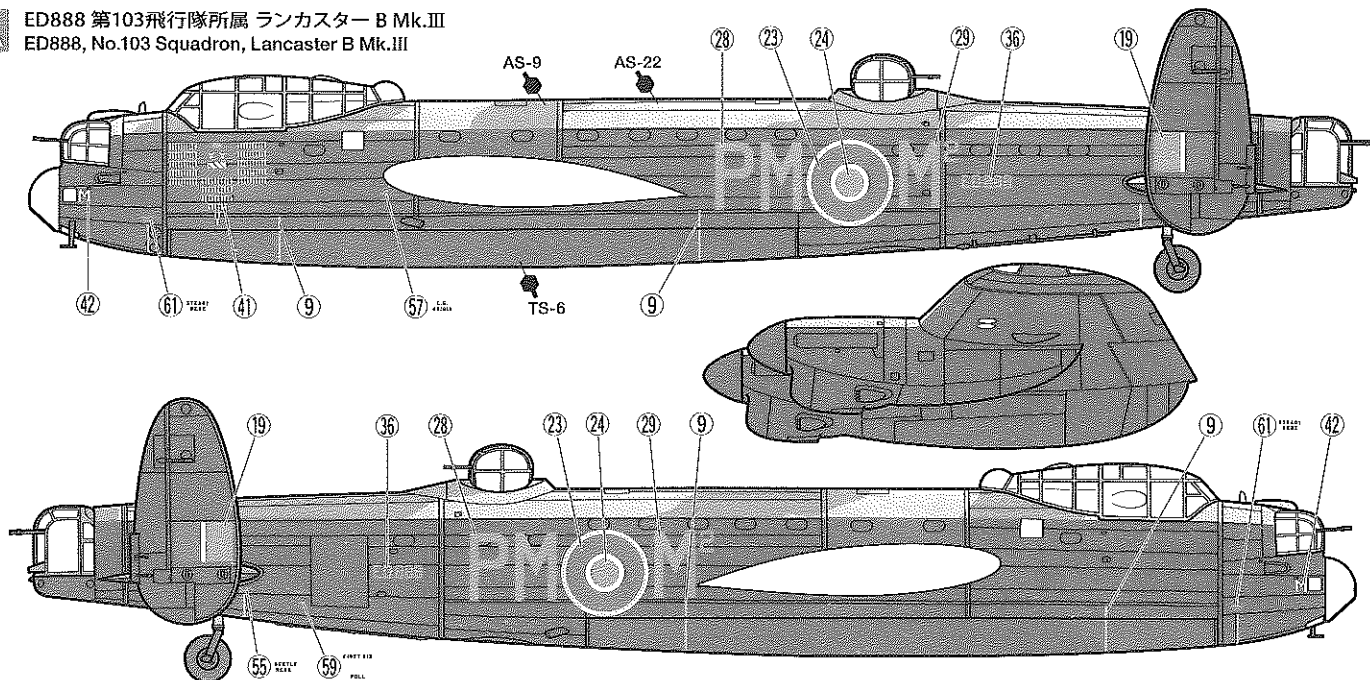

B ED905 第550飛行隊所属 ランカスター B Mk.III
ED905, No.550 Squadron, Lancaster B Mk.III

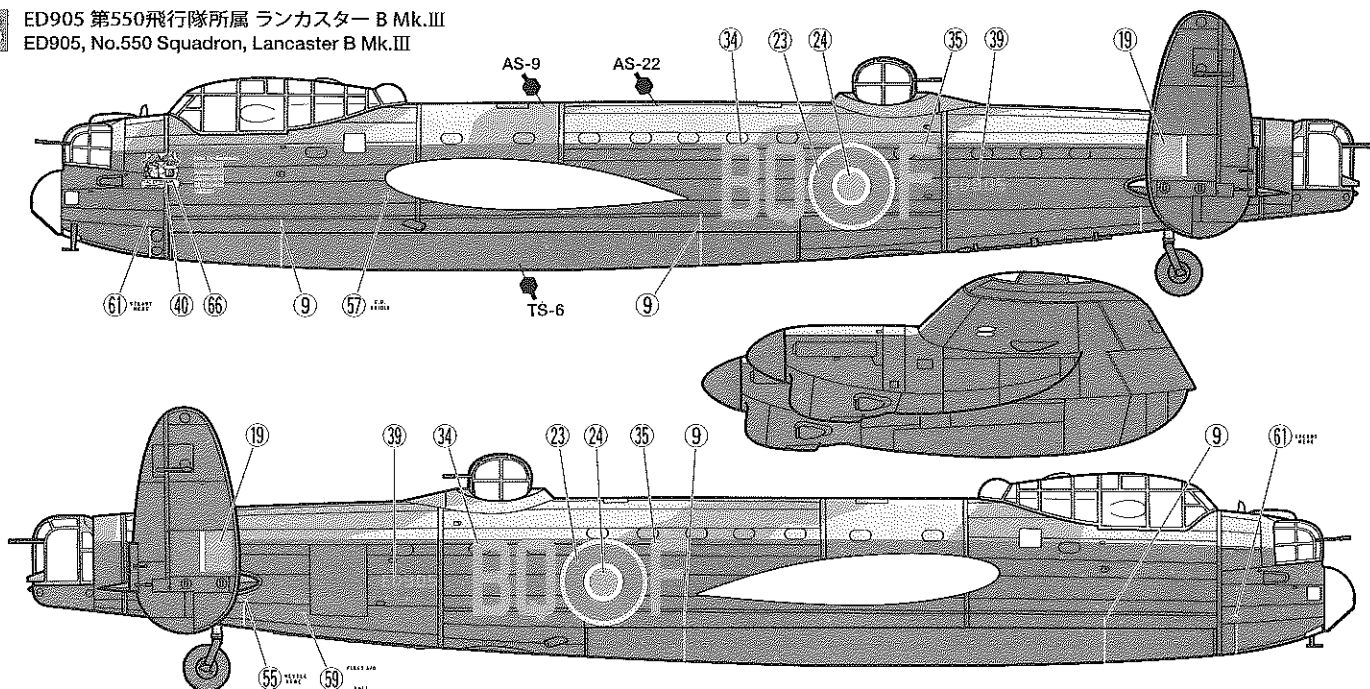

C NG347 第424飛行隊所属 ランカスター B Mk.I
NG347, No.424 Squadron, Lancaster B Mk.I

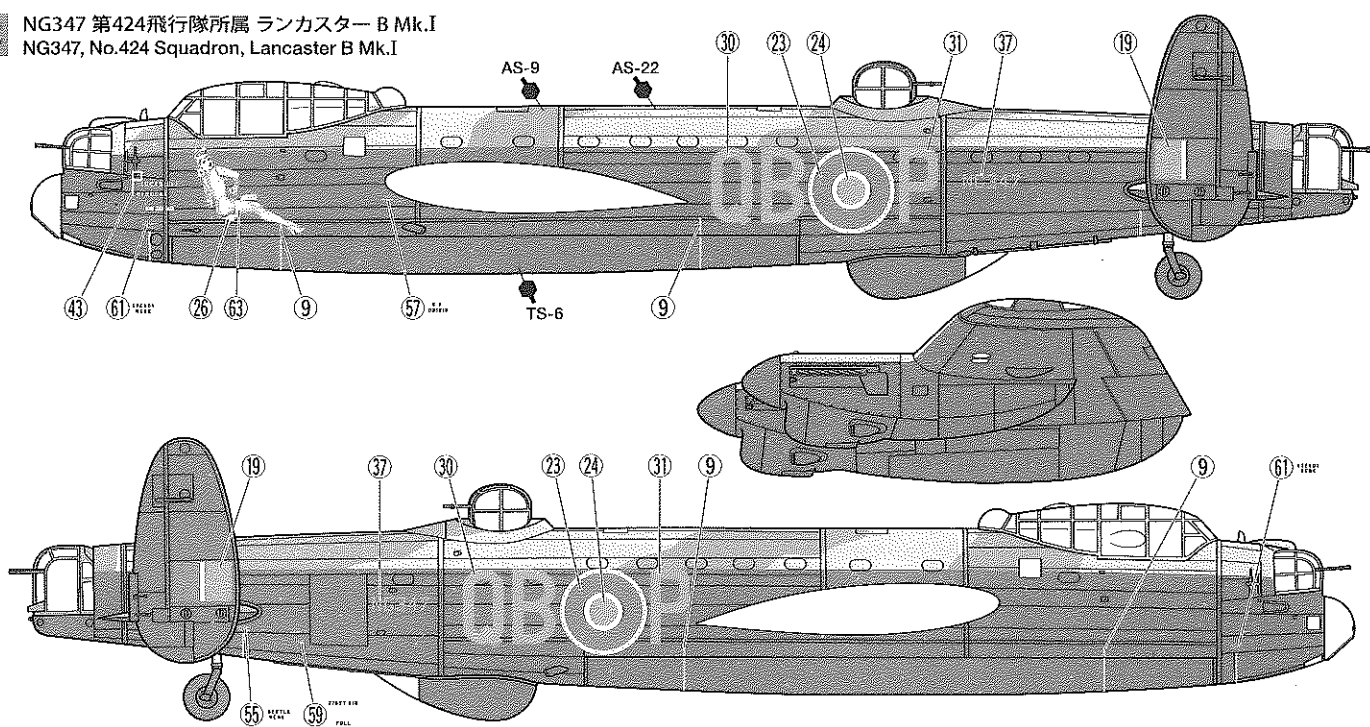

D TW880 第35飛行隊所属 ランカスター B Mk.I (FE)
TW880, No.35 Squadron, Lancaster B Mk.I (FE)

★Refer to page 14 when positioning small markings and applying undersurface markings which are not indicated.
★Beachten Sie Seite 14 beim Positionieren der kleinen Markierungen und Anbringen der Markierungen an der Unterseite, die nicht näher beschrieben sind.
★Se reporter page 14 pour la pose des petits marquages et des marquages des surfaces inférieures, non spécifiés.

★下の指示以外のマークや小さなマークの向きはP14を参考にしてください。

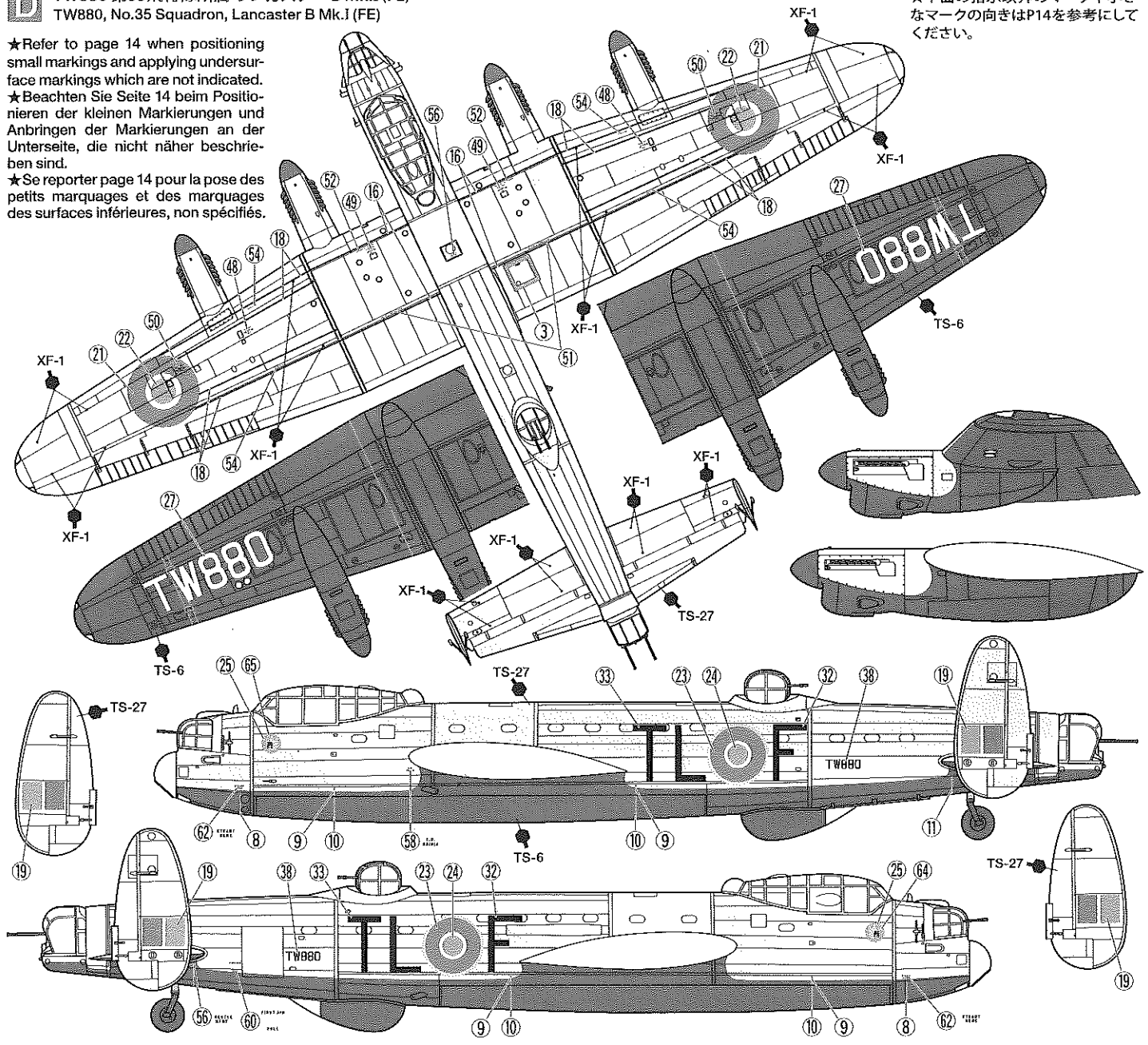

部品請求について

For use in Japan only!

★部品をなくしたり、こわした方は、このステッカーが貼られたカスタマーサービス取次店でご注文いただけます。また、当社カスタマーサービスに直接ご注文する場合は、右記の方法でご注文することができます。詳しくは当社カスタマーサービスまでお問い合わせください。



①《郵便振替のご利用法》

郵便局の払込用紙の通信欄に下のリストを参考にITEM番号、スケール、製品名、部品名、部品コード、数量を必ずご記入ください。振込人住所欄にはお電話番号もお書きいただき、口座番号・00810-9-1118、加入者名・(株)タミヤでお振込ください。

②《代金引換のご利用法》

パーツ代金に加えて代引き手数料(315円)をご負担いただければ、電話またはホームページより代金引換によるご注文をお受けいたします。

③《タミヤカードのご利用法》

タミヤカードをご利用の場合、代金はご指定金融機関の口座引き落としとなります。ご注文は電話またはホームページよりお受けいたします。

《住所》 〒422-8610 静岡県駿河区恩田原3-7
株式会社タミヤ カスタマーサービス

《お問い合わせ電話番号》 静岡 054-283-0003

東京 03-3899-3765 (静岡へ自動転送)

営業時間/平日 ▶8:00~20:00 土、日、祝日▶8:00~17:00

《カスタマーサービスアドレス》

http://tamiya.com/japan/customer/cs_top.htm

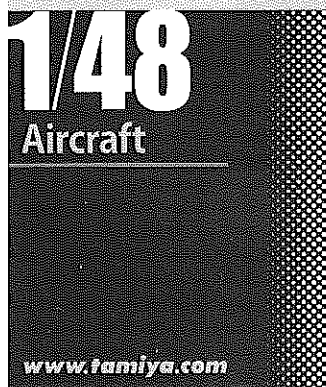

1/48 アプロ ランカスター B Mk.I/III ITEM 61105

★価格は予告なく変更となる場合があります。

部品名	価格	部品コード
胴体	770円	0336027
A/パーツ(1枚)	620円	0006336
B/パーツ	470円	0006338
C/パーツ	620円	0006339
D/パーツ	620円	0006340
E/パーツ	620円	0006337
F/パーツ	520円	0006348
G/パーツ	620円	0006512
L/パーツ(1枚)	600円	0116050
M/パーツ	450円	9116041
N/パーツ	510円	9116042
Z/パーツ	320円	0226010
マーク(a)	700円	1406250
マーク(b)	250円	1406253
説明図	320円	1056365

AFTER MARKET SERVICE CARD

When purchasing replacement parts, please take or send this form to your local Tamiya dealer so that the parts required can be correctly identified. Please note that specifications, availability and price are subject to change without notice.

Parts code	ITEM 61105
0336027	Fuselage
0006336	A Parts (1 pc.)
0006338	B Parts
0006339	C Parts
0006340	D Parts
0006337	E Parts
0006348	F Parts
0006512	G Parts
0116050	L Parts (1 pcs.)
9116041	M Parts
9116042	N Parts
0226010	Z Parts
1406250	Decal (a)
1406253	Decal (b)
1056365	Instructions