

BUGGY CAR CHASSIS SET

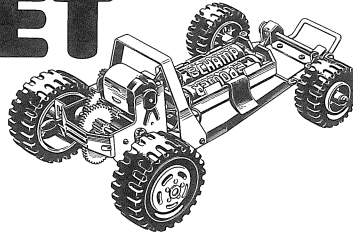

楽しい工作シリーズNO.112
バギー工作基本セット
 2段変速ギヤー・モーターつき

⚠ 注意

- このキットは組み立てモデルです。作る前に説明図を最後までお読み下さい。また、小学生などの低年齢の方が組み立てるときは、保護者の方もお読み下さい。
- 工具の使用には十分注意して下さい。特にナイフ、ニッパーなどの刃物によるケガ、事故に注意して下さい。
- 小さなお子様のいる場所での工作はしないで下さい。小さな部品の飲み込みや、ビニール袋をかぶつての窒息など危険な状況が考えられます。
- 電池は単3電池を使います。+、-を正しく入れて下さい。また、新しい電池と古い電池を混ぜて使ったり、種類の違う電池を混ぜて使わないで下さい。
- むりやり動きを止めないで下さい。モーターや電池が熱をもちヤケドをすることがあります。
- 走らせないときは必ず電池を電池ボックスからぬいて下さい。

⚠ WARNING:

- This set contains small parts which may be hazardous to children under three. Keep out of reach of small children.
- This set contains parts which have sharp points and edges. Sand jagged edges before use.
- When assembling this kit, tools including knives are used. Extra care should be taken to prevent personal injury.

⚠ CAUTION:

- Read instructions carefully before use. Assembly required. Tools not included.

《組み立てる前に用意するもの》 ITEMS REQUIRED FOR ASSEMBLY

- プラスドライバー (大、小)
+ Screwdriver (large, small)

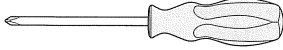

- ニッパー
Side cutters

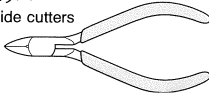

- カッターナイフ
Modeling knife

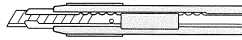

- 単3電池2本
R6/AA/UM3
size battery (X 2)

R6/AA/UM3

R6/AA/UM3

1 《逆転スイッチのくみため》
SWITCH ASSEMBLY

スイッチ金具 A
Switch terminal A

スイッチ金具 B
Switch terminal B

スイッチ金具 C
Switch terminal C

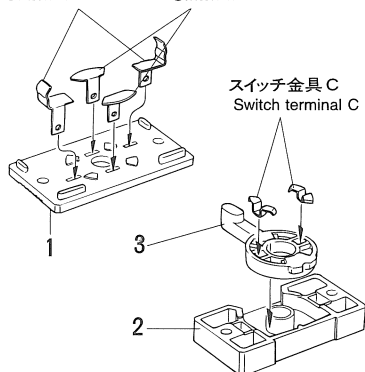

2×6mm 丸ビス
Screw

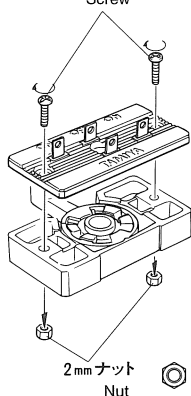

2mm ナット
Nut

《部品の切りはなし》
Removing parts

★ニッパで切りはなします。
★Cut off using side cutters.

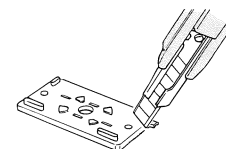

★カッターナイフできれいに
します。
★Remove excess plastic using a
modeling knife.

2 《電池ボックスのくみため》
BATTERY CASE

電池受け金具 B
Battery terminal B

コネクター金具
Metal contact

電池受け金具 A
Battery terminal A

電池ボックス
Battery case

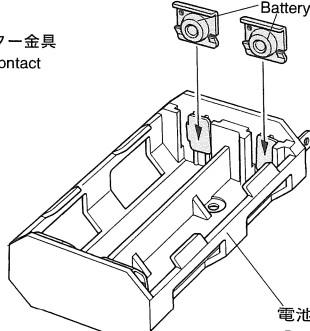
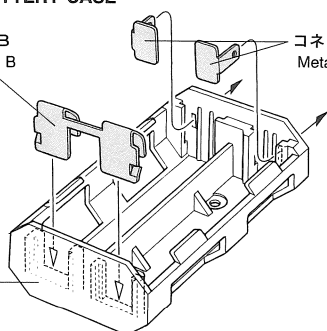

電池ボックス
Battery case

3 《ギヤボックスのとりつけ》
GEARBOX INSTALLATION

3×21mm タッピングビス
Tapping screw

ポリキャップ
Poly cap

ひねりバネ
Spring

コイルスプリング
Coil spring

シフトノブ
Shift knob

スイングアーム 右
Swing arm (right)

ギヤボックス
Gearbox

2×6mm タッピングビス
Tapping screw

フロントバンパー
Front bumper

フロントシャフト
Front shaft

ひねりバネ
Spring

スイングアーム 左
Swing arm (left)

★ビスの先端を2mm だします。
★Protrude screw tip by 2mm.

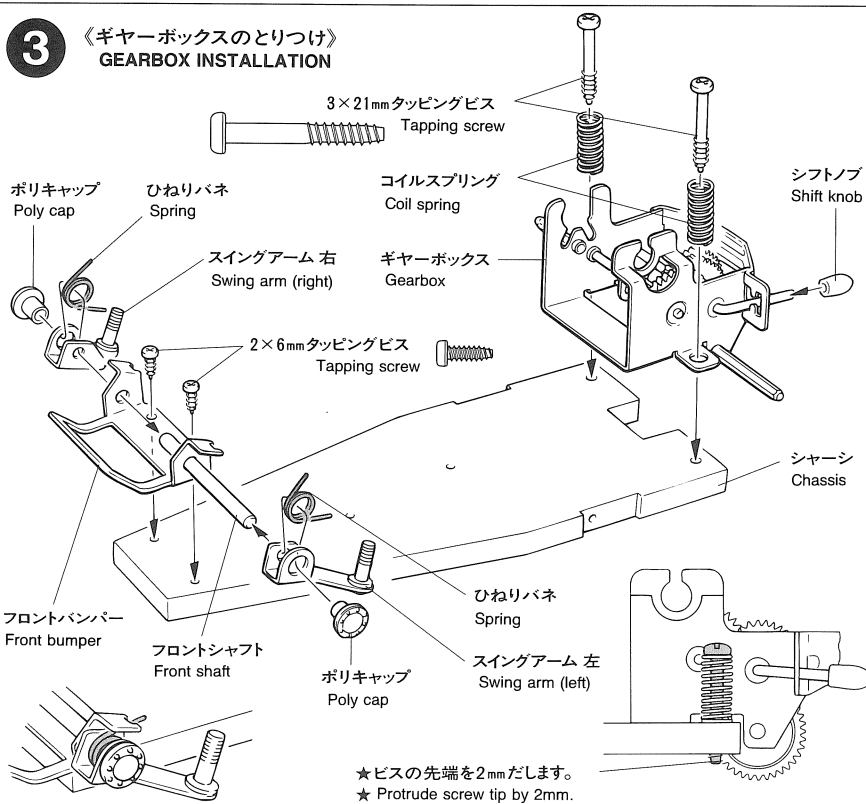

4 《モーターの配線》 MOTOR WIRING

★配線コードは2つに切つて使用します。
★Cut cable in two.

★先端を10mmむいて使います。
★Remove 10mm covering and splice wire.

《ビニールパイプ》
Vinyl tubing

★8mmに4本切りとります。
★Cut vinyl tubing to 8mm lengths. Make 4.

★コードはしっかり結びビニールパイプをかぶせます。
★Tie wires firmly and cover with vinyl tubing.

5 《モーターのとりつけ》 MOTOR INSTALLATION

★ギャーボックスを少し広げながら、押し込みます。
★Press on while spreading gearbox.

6 《タイヤのとりつけ》 ATTACHING WHEELS

★タイヤは2個ずつ作ります。
★Make 2 each.

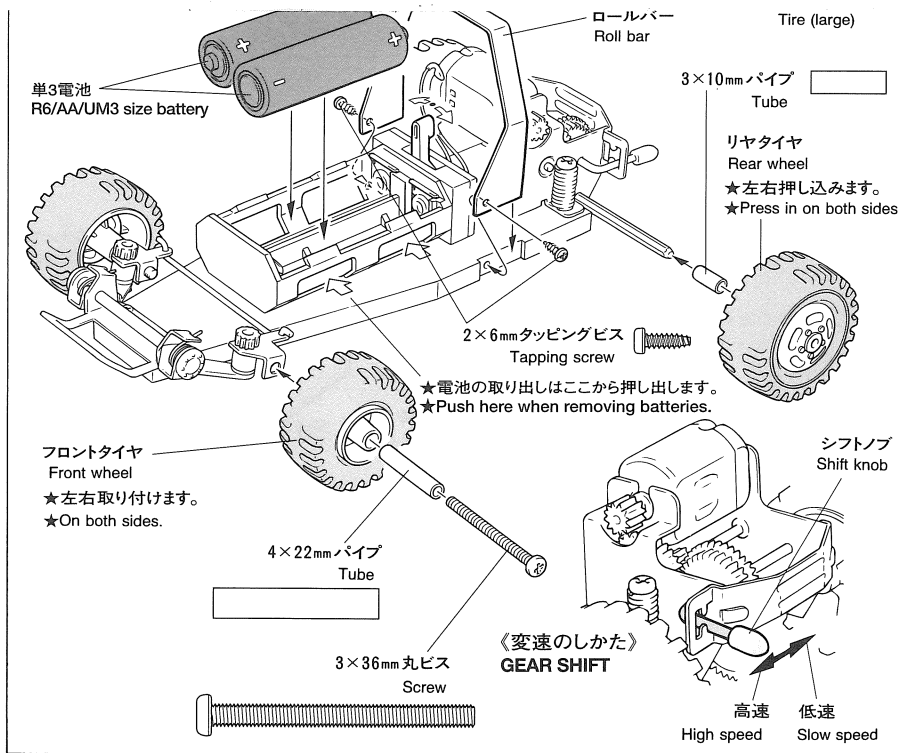

万一不良部品、不足部品などありました場合には、
 当社カスタマーサービスまでご連絡下さい。
 《お問い合わせ番号》 静岡 054-283-0003
 東京 03-3899-3765 (静岡へ自動転送)
 営業時間・平日 8:00~20:00・土、日、祝日 8:00~17:00

