

◆ BRITISH BATTLESHIP PRINCE OF WALES ◆

◀ SPECIFICATIONS ▶

Overall length	227.1m
Beam	31.4m
Draught	9.7m
Displacement (standard)	36,750t
Power	125,000hp
Admiralty boilers	8
Main engine	Parsons single-reduction geared turbines
Speed	29.2kt
Propeller shafts	4

Armament

Quadruple 14 inch gun turret x 2	8 guns
Twin 14 inch gun turret x 1	2 guns
Twin 5.25 inch high/low-angle gun turret x 8	16 guns
2 pounder pom poms	48 guns
40mm Bofors	1 gun
20mm Oerlikons	7 guns
Float plane	Walrus float plane

ITEM 78011

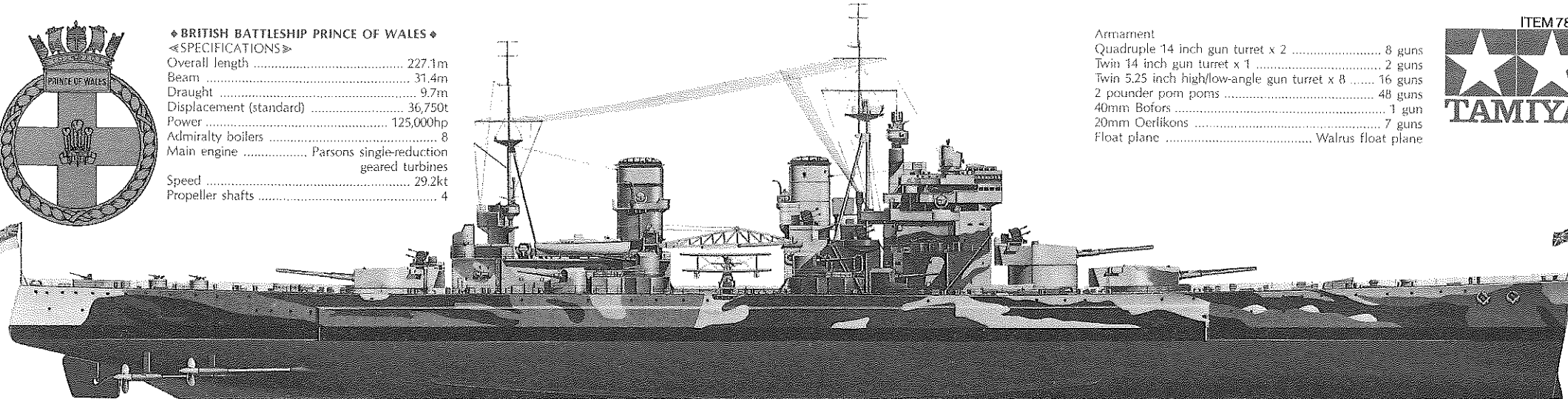

1:350 BRITISH BATTLESHIP PRINCE OF WALES

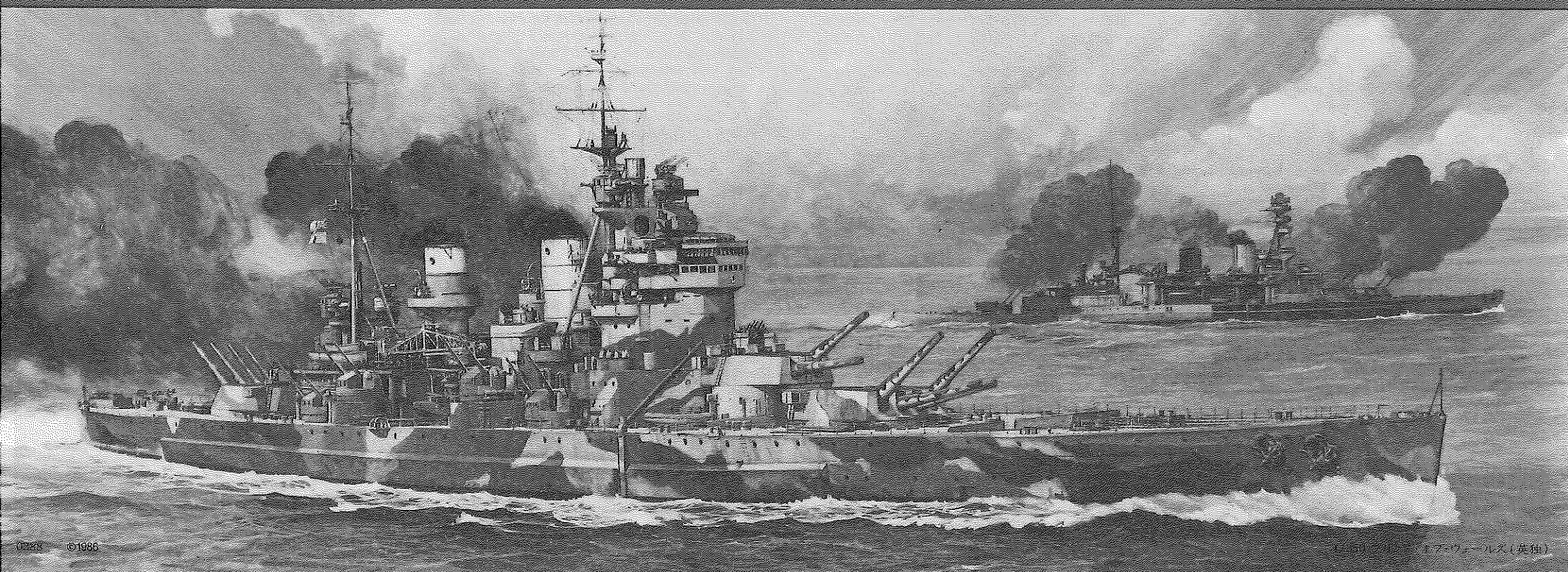

PRINCE OF WALES

Prince of Wales upon her completion.

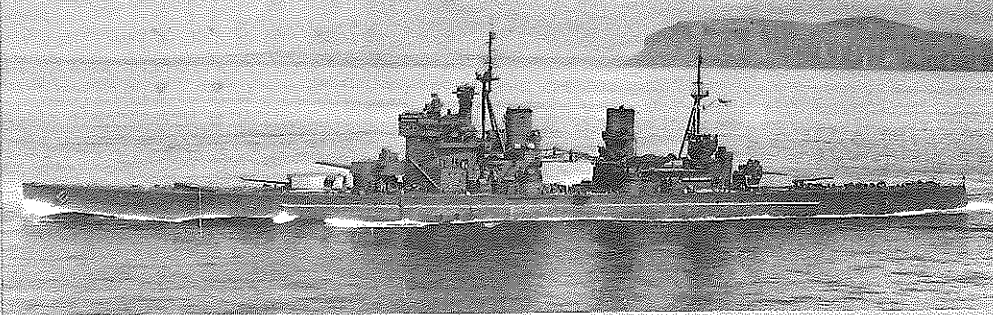

In any review or history of the British Royal Navy, the story of one particular ship stands out as one deserving special mention. This vessel is the HMS Prince of Wales, the second member of the famous King George V class of battleships from the Second World War era. This battleship had a very brief, but very active service life, which has gained for this ship an indelible place in the history of the modern capital ship. Her service with the Fleet only spanned nine months, but within this period she managed to participate in one major surface battle, convey Prime Minister Winston Churchill to an important conference, perform convoy protection duties in the Mediterranean, and finally help comprise the core of "Force Z," Britain's deterrent to possible Japanese expansion into her sphere of influence in the Far East.

The Washington treaty of 1922, followed by the London treaty in 1930, halted the production of battleships by major nations until the end of 1936, and is known to historians as the Naval Holiday. In 1934 the British started drawings for a new battleship which was to commence building when the treaty ended in 1936. During 1935, a second London conference took place to review the previous treaties and to alter the main gun size requirements, previously limited to 16" bores, down to 14" bore sizes. This new clause was pushed by England, but was opposed by Japan and Italy. The treaty was signed by the USA, England and France, with the proviso that if Japan failed to agree to it by April 1937, all signatories could escalate battleship construction and increase the gun size up to 16" again. At the time of the conference England was under a government policy of strict defense expenditure

reduction and that was the reason for pressing so strongly for a 14" gun size. It is well to note that even though the treaties had elapsed, all five of the King George V class battleships were built using the 14" guns, while other nations went to 16" and even 18" weapons.

The Prince of Wales was laid down on 1 January 1937, launched on 3 May 1939 at Birkenhead, just prior to the outbreak of the Second World War. It was while she was fitting out at her yard in August 1940 that she first experienced enemy action, when during an air raid upon the area, one bomb fell aft, between her port side and the wall of the basin at which she lay. This bomb severely buckled and sprung her outer plates in this area, but the degree of repairs rendered must have been minimal due to the urgent requirement for her presence with the Fleet. After a hurried completion on 31 March 1941, her basic trials were not carried out to the normal high standards demanded, due to recent intelligence concerning the state of Germany's Bismarck undergoing preparations for a war cruise. The Prince of Wales entered the main fleet anchorage of Scapa Flow on 10 May 1941, ready for service with the Fleet. Even at this time, workmen were still carrying out tests on her hull, main guns and mountings. It was in this state that the Prince of Wales sailed forth on her first sweep, on 22 May, in company with the "Mighty" Hood and six destroyers, to support scouting groups in the Atlantic when a breakout by the Bismarck was reported. The results of this deployment are now well known, the Bismarck, accompanied by the heavy cruiser, Prinz Eugen, was finally located in the upper Denmark straits, by the British heavy cruisers Norfolk and Suffolk on 23 May. The resulting battle

caused the loss of the Hood and the temporary escape of the German squadron, but the Prince of Wales' participation in this big gun exchange was to prove vital throughout the 24th. With the initial restricted masking approach adopted by the British Squadron, only the forward guns of the Prince of Wales were open, but these six guns (soon reduced to five due to faults) did inflict telling damage on the Bismarck, with three 14" shell hits. In return, the Prince of Wales received seven direct hits from the 15" guns of the Bismarck and 8" gunned Prinz Eugen. The damage was acceptable due to the mild or faulty detonations. This damage, break downs in her gunnery equipment and shortage of fuel oil, required the PoW to leave the chase on 25 May, eventually arriving in Iceland with only 6% of her fuel remaining.

After repairs, lasting six weeks, the Prince of Wales then undertook an unusual mission of transporting Prime Minister Winston Churchill to meet with President Roosevelt at Newfoundland, for the famous Atlantic Charter meeting on 10 August 1941. Upon her return she took up Mediterranean convoy patrol duties in September and then in October was prepared for her final deployment. The Prime Minister decreed that a

suitable Battle Fleet should be gathered together to comprise a powerful deterrent to possible Japanese plans on British possessions in the Far East. To this end the Prince of Wales departed in company with the destroyers Express and Electra and sailed to Singapore on 25 October. Joining up with the battle cruiser Repulse, and two destroyers at Ceylon, this impressive collection of British ships arrived at their destination on the 2nd of December 1941. Now known as "Force Z" the Prince of Wales and her companion battle cruiser and four destroyers, were poised on the threshold of the vital Pacific theatre. Following the attack upon Pearl Harbor and the Philippines on 7 December, Force Z left Singapore at 17:35 the following day, to attack the Japanese landing areas to the North, especially around the area of Kota Bharu. Although located by submarine contact early in the sweep, Force Z unknowingly proceeded North into an area completely dominated by Japanese air power. The highly trained and experienced crews of the 22nd Air Flotilla, based in Indo China, were about to execute a classic air verses surface ship engagement. At 11:44, on the morning of the 10th, Force Z came under aerial attack and the Prince of Wales received a number of crippling torpedo

Portside view of the twin 5.25 inch high/low-angle gun turrets.

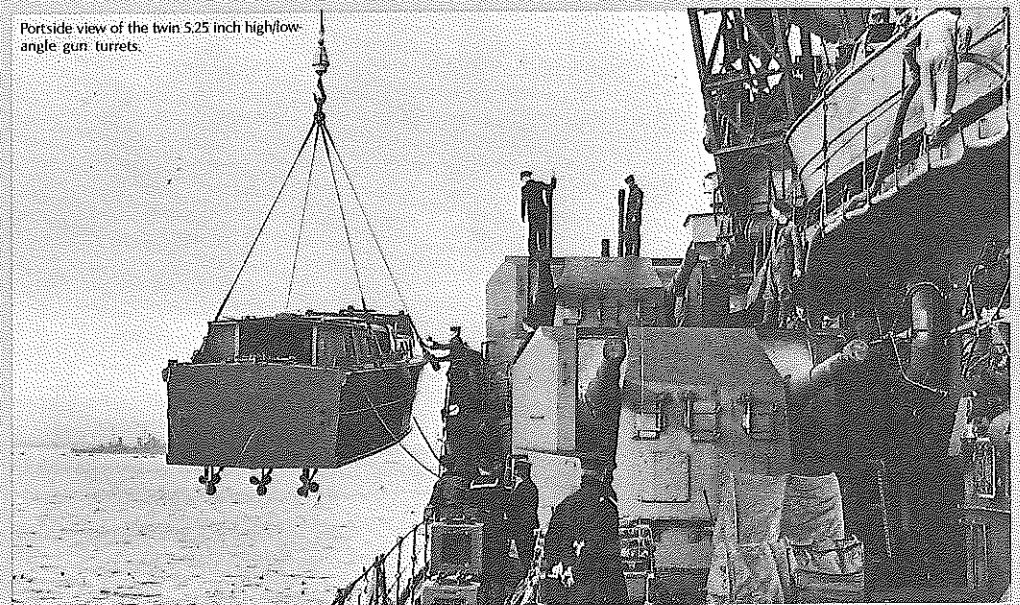

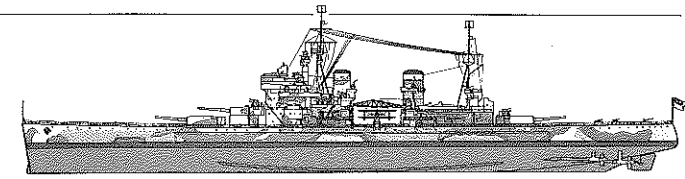

Prince of Wales escorts British Prime Minister Churchill on his voyage to Newfoundland in August 1941.

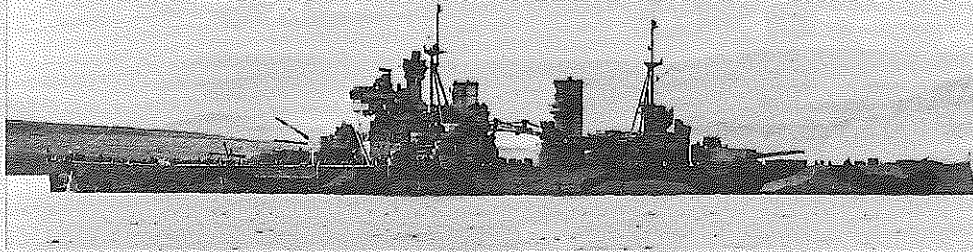

hits at the very start of the engagement. Two torpedo hits upon her weakest section (that damaged during 1940 and never completely repaired) and one on her port outboard propeller bracket, which caused extensive structural damage and severe flooding. After four further torpedo hits and one bomb, at 13:20, almost an hour after the *Repulse* had sunk, the *Prince of Wales* capsized to port and slowly disappeared from view.

Sir Winston Churchill, Prime Minister for Great Britain during the Second World Conflict stated in his memoirs, that the sinking of the battleship *Prince of Wales*, by the Japanese during the battle Malaya, was the greatest shock he experienced during the war. Considering the ease in which the *Prince of Wales* was sunk, it was only natural for Churchill and the British people to be deeply hurt. The battle of Malaya will be remembered as the beginning of the end of the battleship era, and provided a final resting place for a gallant force of ships.

In den Aufzeichnungen über die britische Royal Navy wird die Geschichte eines bestimmten Schiffes besonders herausgestellt. Dieses Schiff ist die *'Prince of Wales'*, das Zweite aus der Reihe der berühmten *'King-George-V'* Schlachtschiff-Klasse aus der Zeit des 2. Weltkriegs.

Diese Schlachtschiff war sehr kurz, aber sehr aktiv im Einsatz, wodurch es sich einen festen Platz in der Geschichte der modernen Kriegsschiffe erworben hat. Die *'Prince of Wales'* stand nur 9 Monate im Dienst der Flotte, aber in dieser Zeit nahm sie an einer großen Schlacht teil, brachte Premierminister Winston Churchill zu einer wichtigen Konferenz, nahm Schutzaufgaben im Mittelmeer wahr und bildete den Kern

der *'Force Z'*, Großbritanniens Abschreckungsmittel gegen eine mögliche japanische Ausdehnung in dessen Einflußgebiet in Fernost.

Der Washingtoner Vertrag von 1922 und der Londoner Vertrag von 1930 unterband die Produktion von Kriegsschiffen durch große Nationen bis Ende 1936. Dieser Zeitraum gilt unter Historikern als *'Naval Holiday'*, was soviel wie *'Ferien von der Marine'* bedeutet. 1934 entwarfen die Briten Pläne für ein neues Schlachtschiff, dessen Bau nach Ablauf des Vertrags 1936 begonnen wurde. Im Jahr 1935 fand eine zweite Londoner Konferenz statt, um die früheren Abkommen zu überarbeiten und das der Geschütztürme von bisher 16" auf 14" abzuändern.

Diese neue Klausel wurde von England gefordert, aber Japan und Italien stimmten dagegen. Der Vertrag wurde von den USA, England und Frankreich unterzeichnet unter der Voraussetzung, daß, falls Japan nicht bis April 1937 unterzeichnen würde, alle Unterzeichner den Bau von Kriegsschiffen ausweiten und das Kaliber der Geschütztürme bis auf 16" erhöhen können.

Zu Zeiten dieser Konferenz herrschte in England eine Politik der strikten Reduzierung von Verteidigungsausgaben. Dies war auch der Grund, warum sich England für die Durchsetzung der 14"-Geschütze so stark machte. Interessant ist zu bemerken, daß obwohl die Verträge abgelaufen waren, alle vier Schiffe der *'King-George-V'*-Klasse mit 14"-Geschützen ausgerüstet wurden, während andere Länder auf 16"- und sogar 18"-Geschütze umstiegen.

Die *'Prince of Wales'* wurde am 1. 1. 1937 auf Kiel gelegt und hatte am 3. Mai 1939 den Stapellauf in Birkenhead — kurz vor Ausbruch des 2. Weltkrieges. Den ersten Feindkontakt hatte das Schiff im August 1940 während des Einbaus der endgültigen Ausstattung. Bei einem Luftangriff auf das Gebiet fiel eine

Bombe zwischen die Kaimauer des Liegeplatzes und das Schiff, dessen Bordwand stark verbogen und aufgerissen wurde. Die Reparaturen wurden nur sehr notdürftig ausgeführt, da das Schiff dringend zum Einsatz für die Flotte benötigt wurde.

Nach der übereilten Fertigstellung am 31. März 1941 wurden ihre Testläufe aufgrund der Hinweise auf stattfindende Vorbereitungen Deutschlands der deutschen *'Bismarck'* auf eine Kriegstour nicht nach dem normalerweise sehr hoch angesetzten Standard durchgeführt.

Die *'Prince of Wales'* traf am 10. Mai 1941 im Flottenstützpunkt Scapa Flow ein, um den Dienst in der Flotte aufzunehmen. Sogar zu diesem Zeitpunkt führten Arbeiter noch Tests am Rumpf, den Geschütztürmen und Aufbauten durch.

In diesem Zustand begann die *'Prince of Wales'* zusammen mit der mächtigen *'Hood'* und sechs Zerstörern am 22. Mai ihren ersten Einsatz, um Spähtrupps im Atlantik zu unterstützen, als ein Ausbruch der *'Bismarck'* gemeldet wurde. Das Ergebnis dieser Standortänderung ist heute allgemein bekannt. Im nördlichen Dänemark wurden am 23. 5. die *'Bismarck'* und die *'Prinz Eugen'*, ein schwerer Kreuzer, von den

englischen Kreuzern *'Norfolk'* und *'Suffolk'* geortet. In der darauffolgenden Schlacht wurde die *'Hood'* zerstört und das deutsche Geschwader entkam vorläufig. Aber in diesem großen Gefecht sollte sich im Verlaufe des 24. die Teilnahme der *'Prince of Wales'* als rettend erweisen.

Mit reduzierter Tarnung rückte das britische Geschwader vor. Nur die vorderen Geschütze der *'Prince of Wales'* waren geöffnet, aber mit diesen 6 Geschützen (bald nur noch 5) wurden der *'Bismarck'* 3 schwere Treffer mit den 14"-Geschützen beigebracht.

Im Gegenzug wurden der *'Prince of Wales'* sieben direkte Treffer von den 15"-Geschützen der *'Bismarck'* und den 8"-Geschützen der *'Prinz Eugen'* zugefügt. Die Beschädigungen blieben in Grenzen, da die Detonationen leicht waren und nicht genau trafen. Wegen dieser Schäden an den Geschützen und aufgrund Treibstoffmangels mußte die *'Prince of Wales'* am 25. Mai die Verfolgung aufgeben und kam in Island schließlich nur mit einem Rest von 6% Treibstoff an. Nach 6-wöchigen Reparaturarbeiten übernahm die *'Prince of Wales'* eine ungewöhnliche Mission. Sie beförderte Premierminister Winston Churchill zu dem Treffen mit Präsident Roosevelt auf Neufundland am

Prince of Wales upon her arrival at Singapore in December 1941.

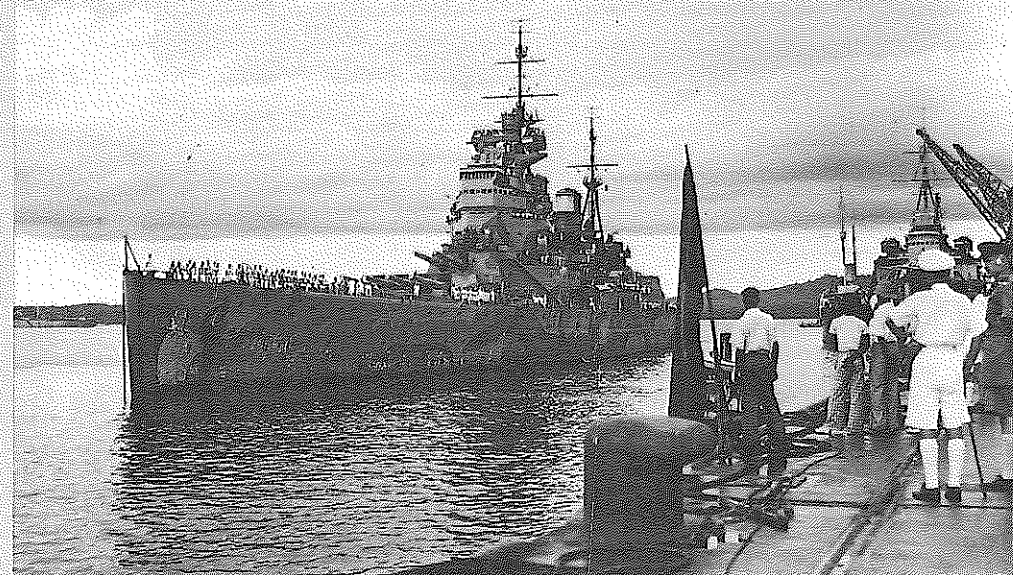

PRINCE OF WALES

«Battle cruiser Repulse»
Displacement (deep): 32,074t
Overall length: 247,7m
Beam: 27,4m

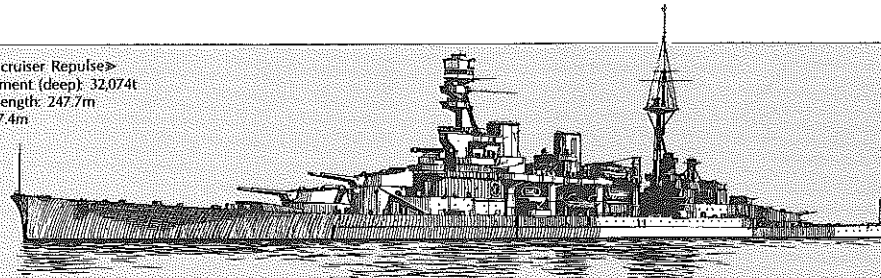

10. August 1941, der berühmten 'Atlantik Pakt' Konferenz. Nach ihrer Rückkehr nahm sie im September Geleitschutzaufgaben wahr und im Oktober war sie bereit für den endgültigen Standortwechsel. Der Premierminister ordnete an, daß eine angemessene Flotte zusammengestellt werden sollte, um ein wirksames Abschreckungsmittel gegen einen möglichen japanischen Angriff gegen britische Besitzungen im Fernen Osten zu bilden. Die 'Prince of Wales' stach zusammen mit den Zerstörern 'Express' und 'Electra' am 25. Oktober in See mit Zielhafen Singapur. In Ceylon schlossen sie sich mit der HMS 'Repulse' zu einer beeindruckenden Gruppe britischer Schlachtschiffe zusammen, die am 2. Dezember 1941 an ihrem Bestimmungsort eintraf. Die jetzt zur 'Force Z' zusammengeschlossenen 'Prince of Wales' und ihre Begleiter hatten die Aufgabe, das Gleichgewicht im Pazifik zu erhalten. Nach dem Angriff auf Pearl Harbour und auf die Philippinen am 7. Dezember verließ die 'Force Z'

Singapur, um die Landungsplätze der Japaner im Norden anzugreifen, besonders in der Gegend von Kota Bharu. Obwohl schon frühzeitig von U-Booten geortet, rückte die 'Force Z' unwissend nach Norden vor in ein Gebiet, das von der japanischen Luftwaffe völlig beherrscht wurde. Die gut ausgebildeten und erfahrenen Crews der 22. Luftflotte, stationiert in Indochina, unternahmen einen klassischen Luftangriff gegen die Schiff. Um 11. 44h wurde ein heftiger Luftangriff gegen die 'Force Z' geführt und die 'Prince of Wales' erhielt einige lähmende Torpedotreffer schon zu Beginn der Schlacht. 2 Torpedotreffer an die schwächste Stelle (die schon 1940 beschädigt worden war und seitdem niemals ordentlich repariert wurde) und ein Treffer an die Halterung der Schiffsschraube führten zu einem schweren Leck und starkem Wassereintrich. Um 13.20h sank das Achterdeck der 'Prince of Wales' ab und langsam verschwand das Schiff von der Wasseroberfläche.

Viewing the Prince of Wales from portside.

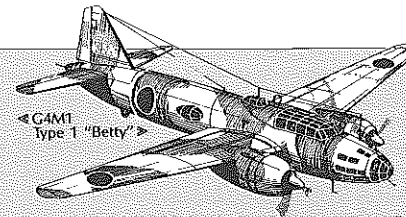
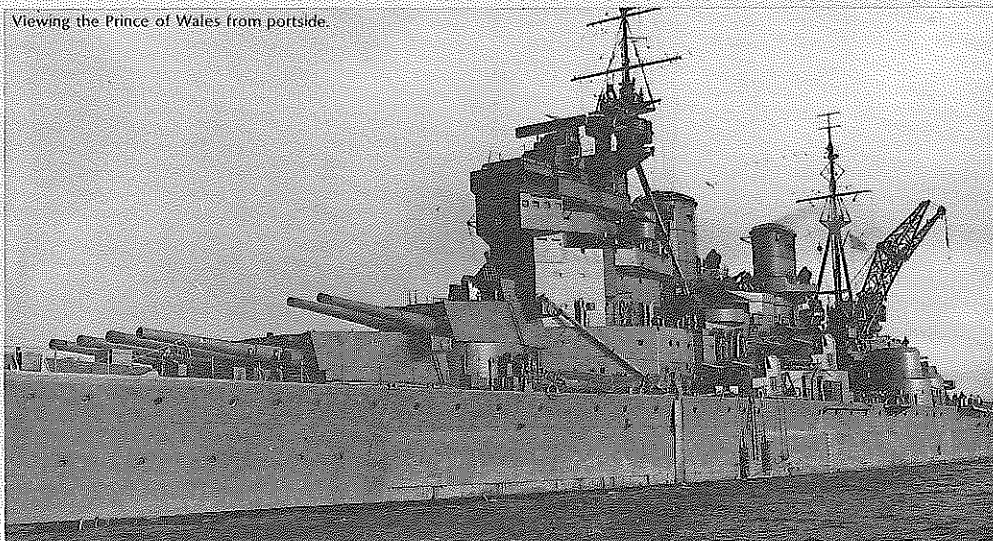

«G4M1 Type 1 "Betty"»

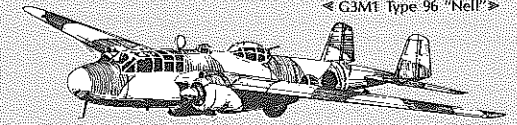

Photographs courtesy of Imperial War Museum.

«G3M1 Type 96 "Nell"»

Sir Winston Churchill, der Premierminister Großbritanniens während des 2. Weltkriegs, bemerkte in seinen Memoiren, daß für ihn die Versenkung des Schlachtschiffes 'Prince of Wales' durch die Japaner während der Malaysischen Schlacht der größte Schock im 2. Weltkrieg war.

In Anbetracht der Tatsache, daß die 'Prince of Wales' so leicht versenkt wurde, war es für Churchill und das britische Volk nur natürlich, tief verletzt zu sein. Die Malaysische Schlacht wird als der Anfang vom Ende des Schiffschiff-Zeitalters in Erinnerung bleiben und schrieb einen letzten Absatz in der Geschichte einer prächtigen Schiffsmacht.

BATTLE OFF MALAYA (DECEMBER, 1941)

8 December

① 19 : 05 Prince of Wales, Repulse and several destroyers leave Singapore to confront a Japanese convoy.

9 December

② 15 : 15 Japanese submarine I-65 spots the British fleet.

③ 18 : 30 Spotted by Japanese recon plane from Yura.

18 : 45 Spotted by Japanese recon plane from Kinu.

19 : 15 Spotted by Japanese recon plane from Kumano.

10 December

④ 02 : 20 British fleet changes destination to Kuantan.

⑤ 03 : 40 Japanese submarine I-58 spots fleet and torpedoes without success.

⑥ 07 : 55 Genzan Air Group takes off.

⑦ 08 : 14 Kanoya Air Group takes off.

⑧ 08 : 20 Mihoro Air Group takes off.

⑨ 12 : 45 Mihoro-Shirai Squadron spots and bombs British fleet. One hit on Repulse.

⑩ 13 : 14 Genzan-Ishihara Squadron torpedoes. 2 hits on Prince of Wales.

⑪ 13 : 15 Genzan-Takai Squadron torpedoes Repulse. No hits.

⑫ 13 : 27 Mihoro-Takahashi Squadron torpedoes Repulse. No hits.

⑬ 13 : 50 Kanoya Air Group begins attack. 4 hits on Prince of Wales.

5-6 hits on Repulse.

⑭ 14 : 03 Mihoro-Takeda Squadron bombs Prince of Wales. One hit.

Mihoro-Chira Squadron bombs Prince of Wales. No hits.

⑮ 14 : 50 Prince of Wales sunk (Japan standard time)

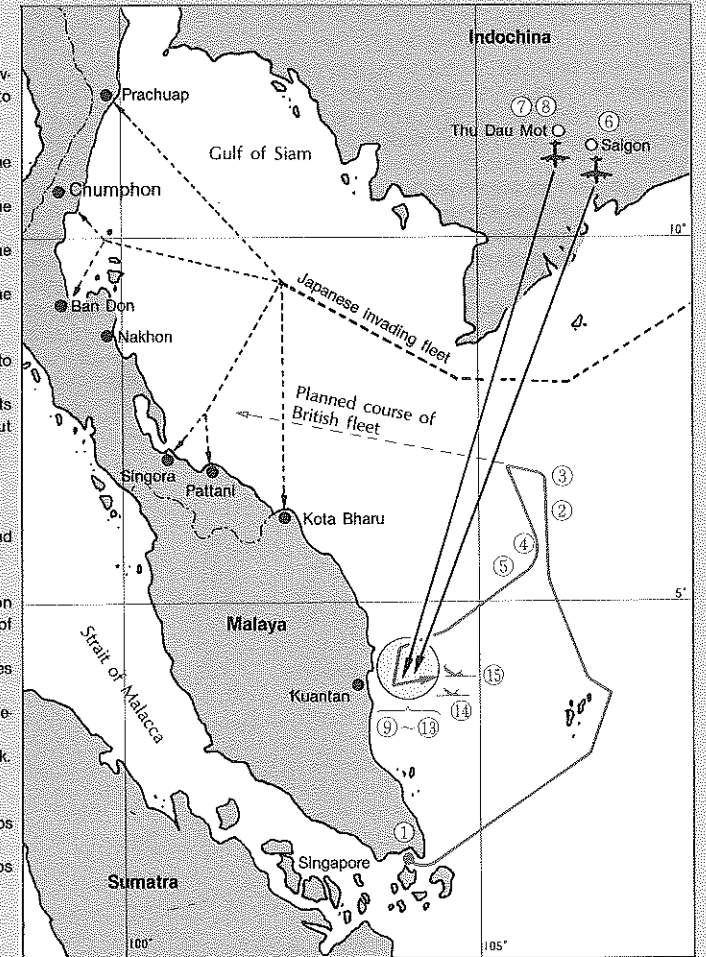

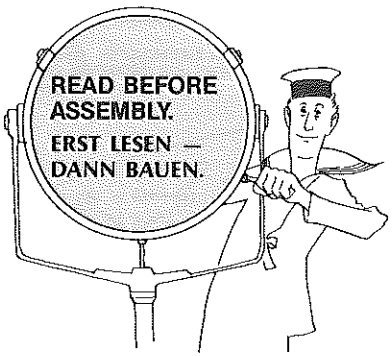

★ Study the instructions and photographs before commencing assembly.
 ★ You will need a sharp knife, a screwdriver, a file and a pair of pliers.
 ★ Use cement sparingly. Use only enough to make a good bond.
 ★ Apply cement to both parts to be joined.
 ★ Make sure to ventilate room, when you use cement and paints.
 ● This mark denotes paint color, with color names and numbers for Tamiya Acrylic Paints and Tamiya Paint Markers. Page 18 has detailed painting instructions; however, some parts should be painted prior to model's completion, and these are called out during assembly.

★ Vor Beginn die Bauanleitung studieren und den Nummern nach die Elemente zusammenbauen.
 ★ Bauteile nicht vom Spritzling abbrechen, vorsichtig abschneiden oder abwickeln.
 ★ Teile vor Kleben zusammenhalten, auf genauen Sitz achten. Nicht zuviel Klebstoff verwenden. Kleine Teile hält man mit Pinzette fest.
 ★ Abziehbilder vorsichtig von der Unterlage im Wasser abschieben, auf richtigen Sitz achten und gut trocknen lassen.
 ★ Der Bastelraum sollte bei Verwendung von Farben und Klebstoff gut gelüftet sein.
 ● Dieses Zeichen zeigt die Farbe und Farbrnummer der Tamiya Acryl-Farben und Paint Marker.

« Tips on camouflage painting »
 « Ein Tip zum Tarnfarben-Anstrich »

2nd Gun turret
 Geschützturm 2
 1st Gun turret
 Geschützturm 1

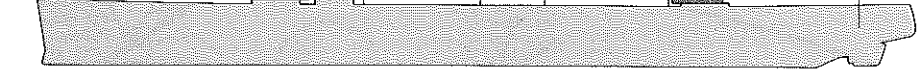

Temporarily fix bridge, funnel, boat deck etc. to deck as shown. Then, referring to the box side art work and painting instructions, draw in pattern lightly, with pencil. Study the instructions before assembly and plan ahead for your painting.

Brücke, Schlot, Bootsdeck usw. auf dem Deck wie dargestellt befestigen. Dann das Master des Tarnanstrichs entsprechend dem Kunstdruckbild auf der Verpackung und der Maanleitung dünn mit Bleistift vorzeichnen. Lesen Sie die Anleitung vor dem Zusammenbau und planen Sie die Bemalung mit ein.

1 ATTACHING SCREWS
 SCHIFFSSCHRAUBE

« Attaching B29-32 »
 « Einbau B29-32 »

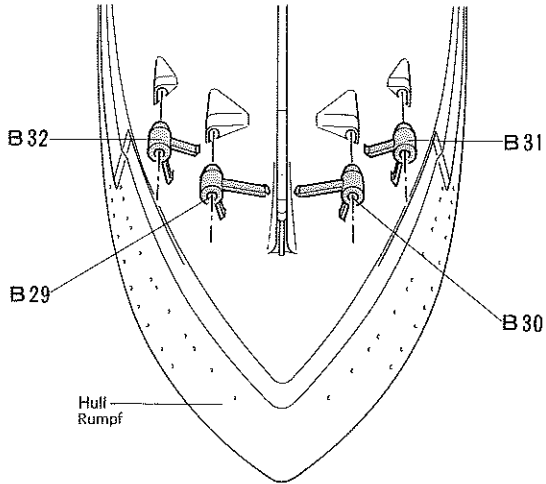

If there is no indication of paint color, paint in camouflage scheme. Refer to page 18 for detailed painting.
 Falls keine Farbangabe gemacht wurde, Tarnanstrich vornehmen (genaue Beschreibung Seite 18).

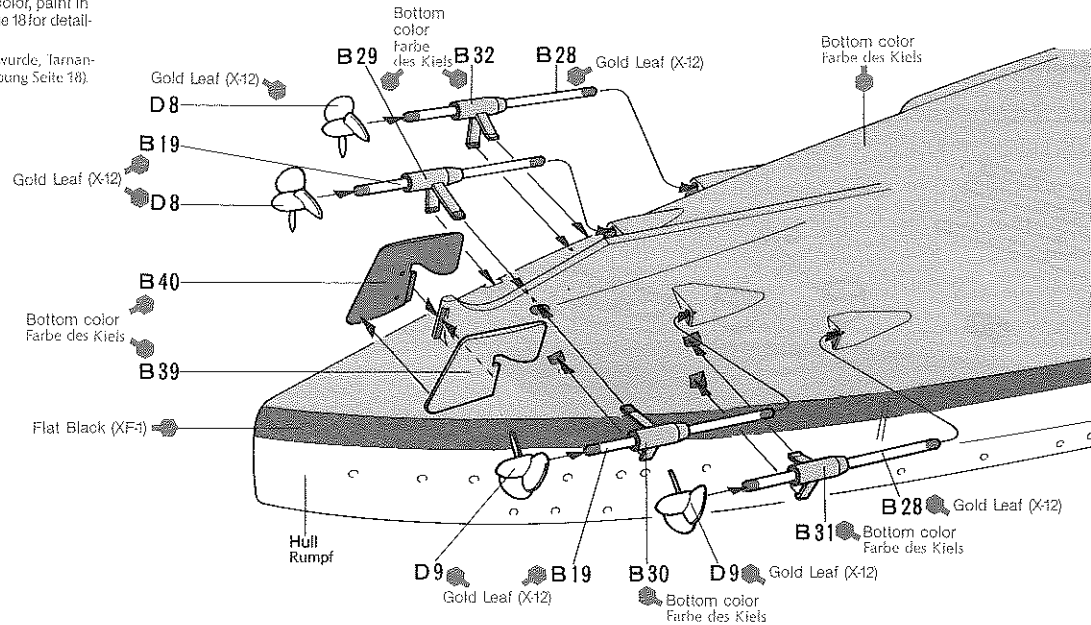

« Attaching screw »
 « Schraube anbringen »

★ Cement screw to bracket.
 ★ Schrauben an Träger kleben.

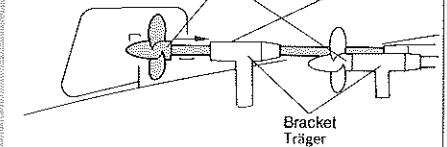

« Cutting off parts »
 Do not break parts away from sprue, but remove them carefully with a cutting tool.

« Abschneiden einzelner Teile »
 Bauteile nicht vom Spritzling abbrechen vorsichtig abschneiden oder abwickeln.

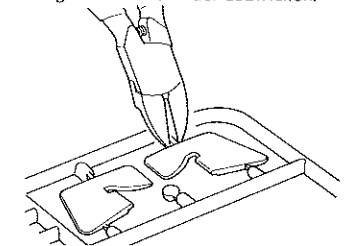

2 14 INCH (35.6cm) 45 CAL. MAIN GUNS
 14 INCH (35,6cm) GESCHÜTZTURM

« 1st Gun turret »
 « Geschützturm 1 »

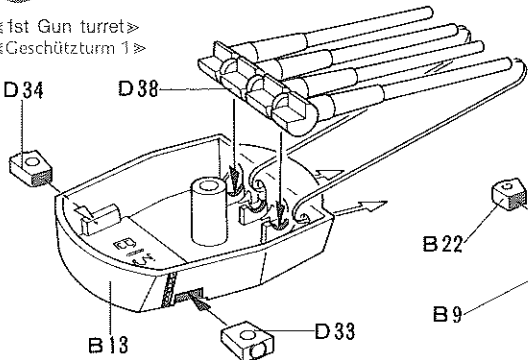

« 2nd Gun turret »
 « Geschützturm 2 »

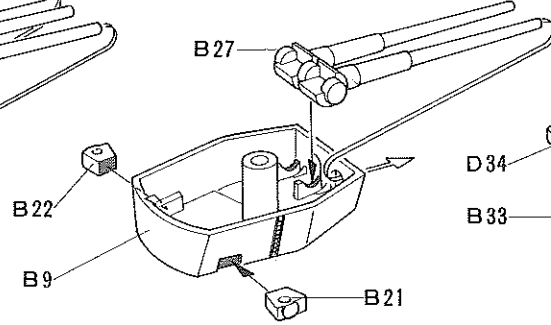

« 3rd Gun turret »
 « Geschützturm 3 »

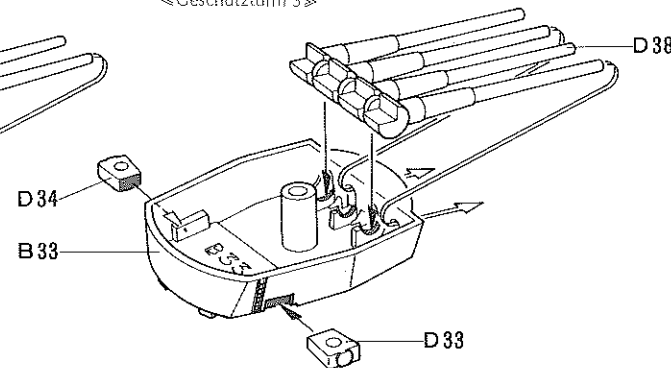

« Attaching B27 and D38 »
 ★ B27 and D38 can be attached at any angle shown. Usually they were positioned at 10 degrees.

« Einbau B27 und D38 »
 ★ Die Geschütze (B27 + D38) können in jedem gewünschten Winkel eingebaut werden. Normal haben sie einen Winkel von 10 Grad.

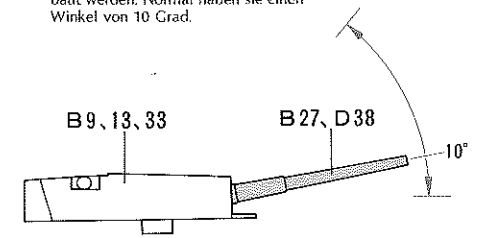

3

MAKING HOLES BOHRUNG

★ Make holes only at circle marked P.
★ Löcher an Stellen P von innen bohren.

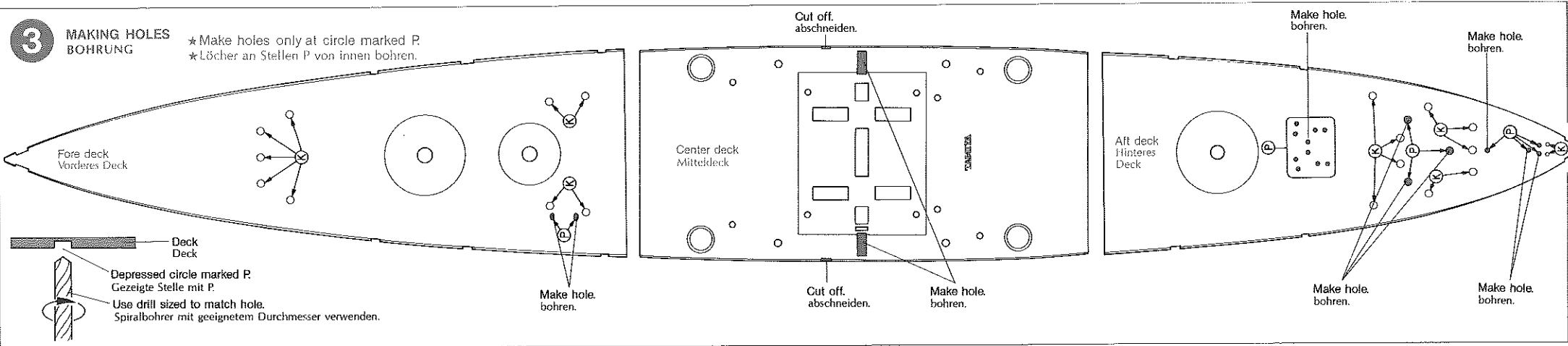

4

DECK DECK

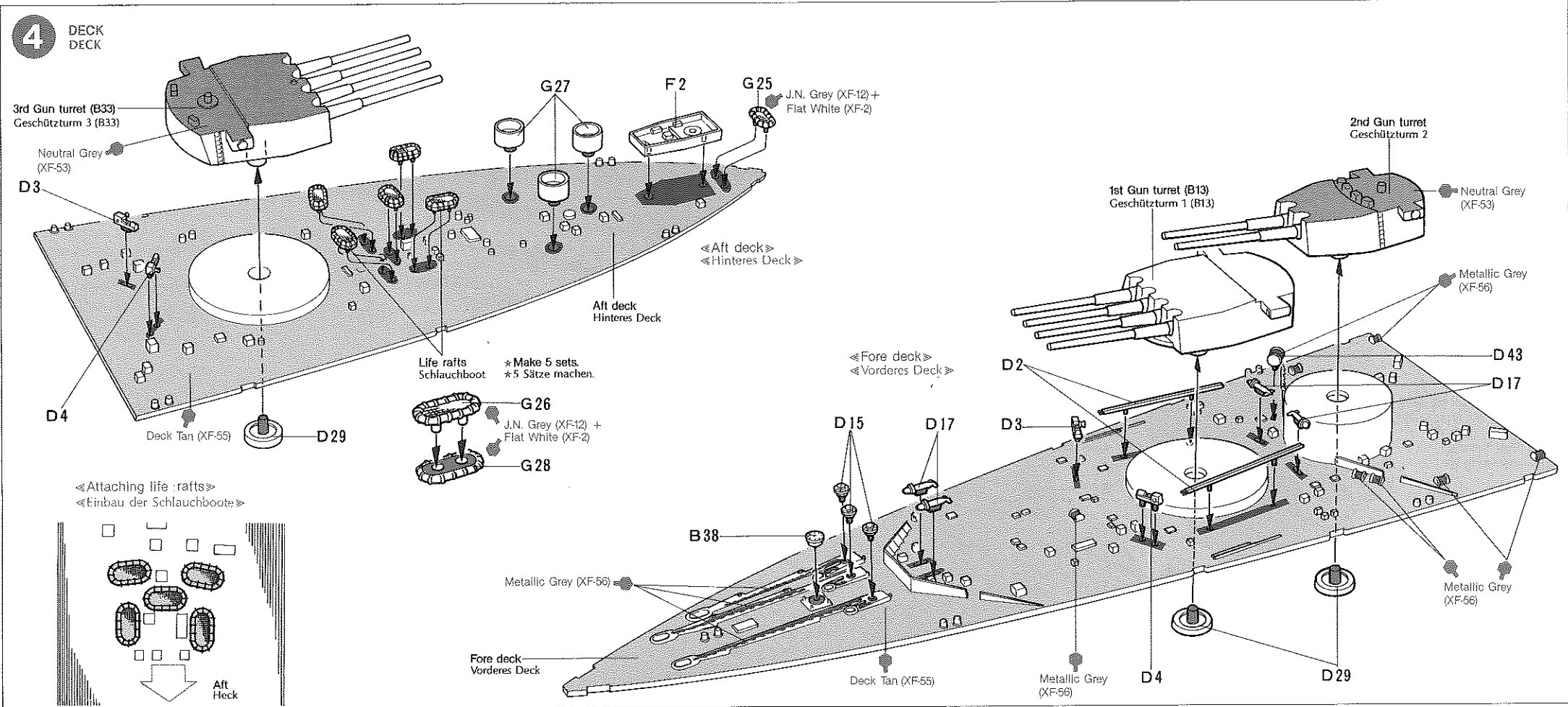

5 ATTACHING AFT DECK
EINSETZEN DES HINTEREN DECKS

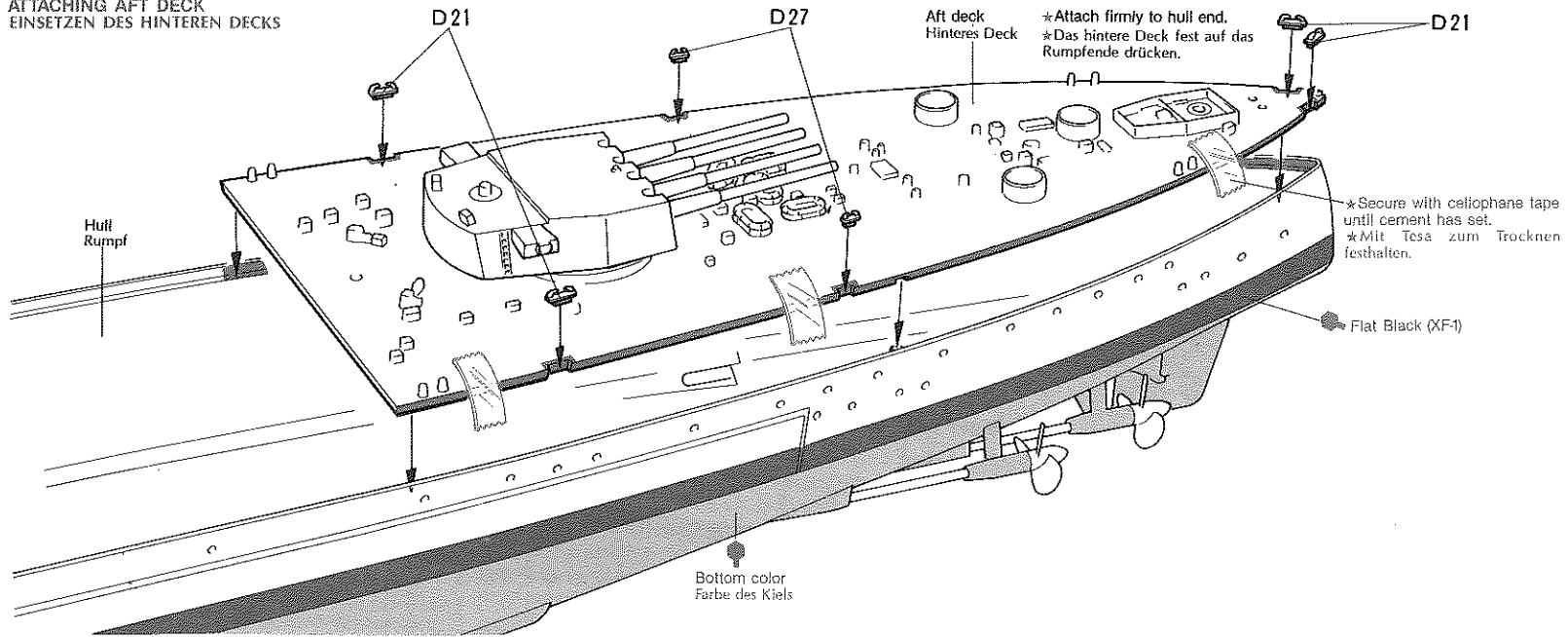

«Attaching D21 and D27»
«Einbau D21 und D27»

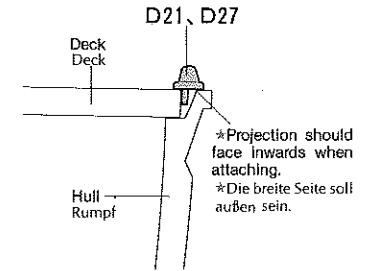

6 ATTACHING CENTER DECK
EINSETZEN DES MITTELDECKS

«Attaching D21»
«Einbau D21»

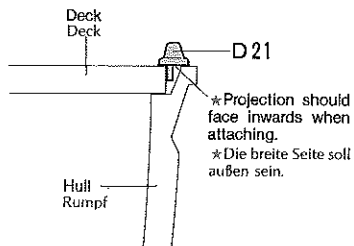

«Direction of F10»
«Richtung von F10»



Bow Bug

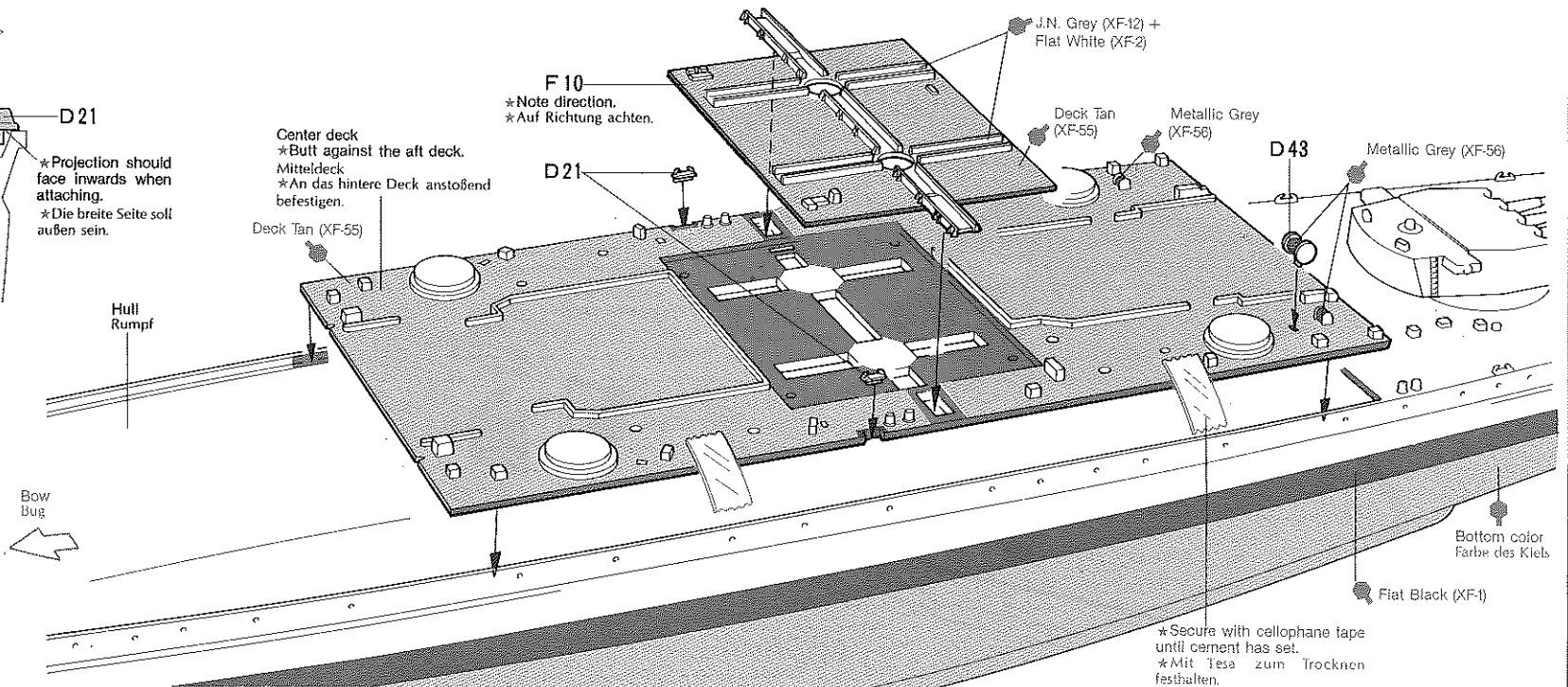
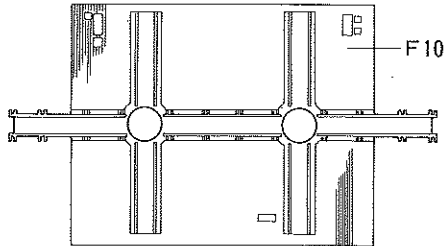

7 ATTACHING FORE DECK
EINSETZEN DES VORDEREN DECKS

«Attaching B23, B24, D21 and D27»
«Einbau B23, B24, D21 und D27»

«Attaching B23 and B24»
«Einbau B23 und B24»
*Note direction when attaching.
*Auf Richtung achten.

*Projection should
face inward when
attaching.
*Die breite Seite
soll außen sein.

*Secure with cellophane tape
until cement has set.
*Mit Tesa zum Trocknen
festhalten.

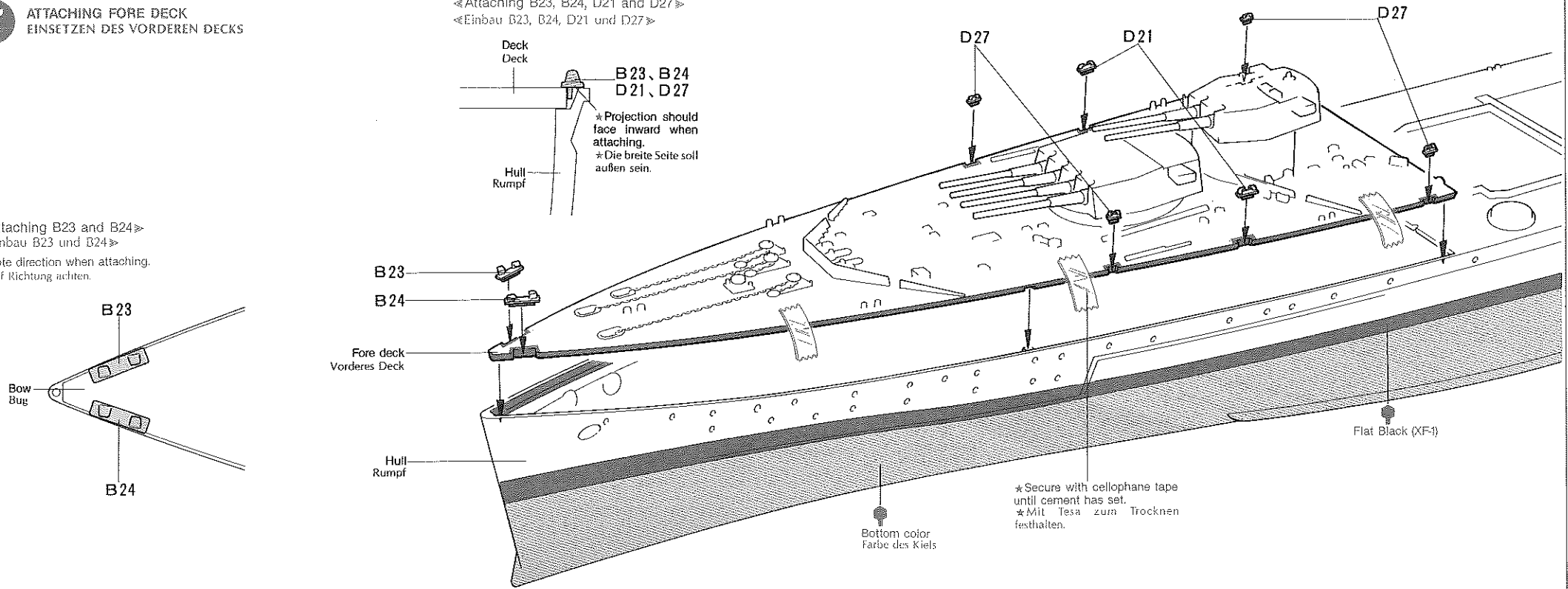

8 BOAT DECK
BOOTSDECK

«Aft boiler room vent»
«Hinterer Ventilator»
*Make 2 sets.
*2 Sätze machen.

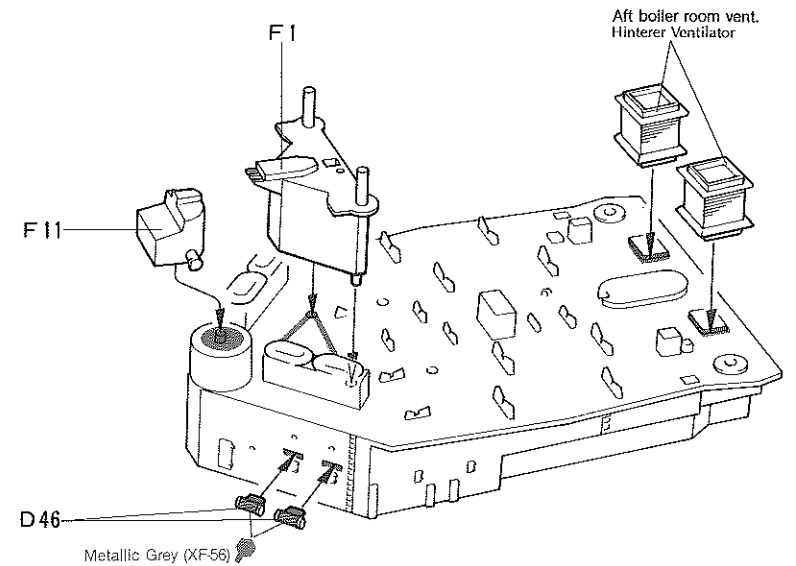
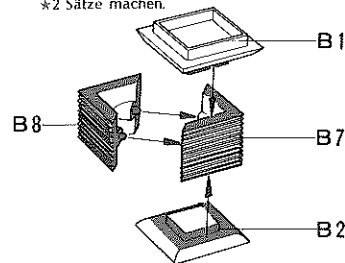
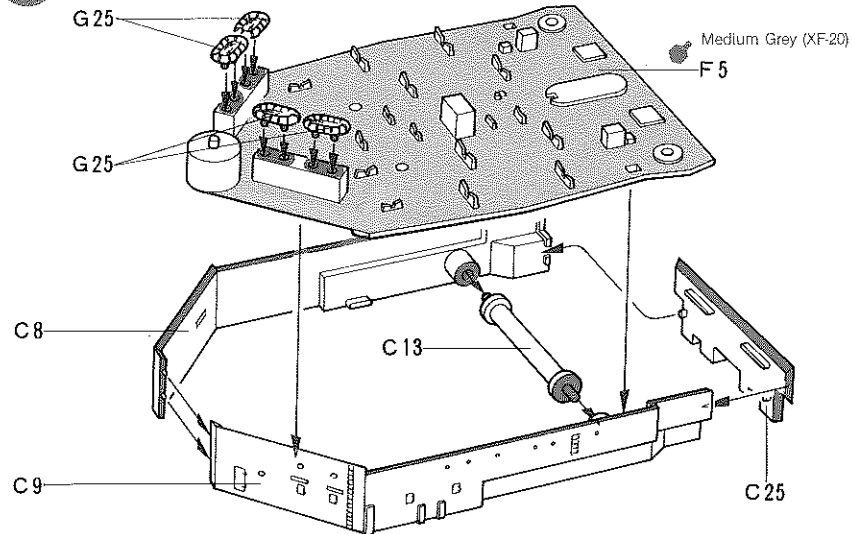

9

ATTACHING BOATS
EINSETZEN DER BOOTE

«25' Fast motor boat»
«25 Fuß Wachboot»

*Make 3 sets.
*3 Sätze machen

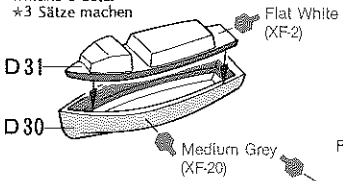

F 4
(16' Fast motor boat)
(16 Fuß Wachboot)

Medium Grey
(XF-20)

25' Fast motor boat
25 Fuß Wachboot

«45' Fast motor boat»
«45 Fuß Wachboot»

*Make 2 sets.
*2 Sätze machen.

Flat White (XF-2)

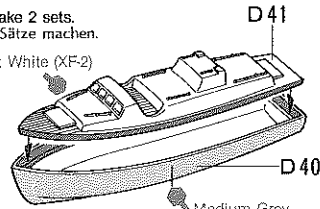

Medium Grey
(XF-20)

D 39
(45' Motor launch)
(45 Fuß Barkasse)

45' Fast motor boat
45 Fuß Wachboot

Medium Grey
(XF-20)

45' Fast motor boat
45 Fuß Wachboot

«Boat placement»
«Bootsanordnung»

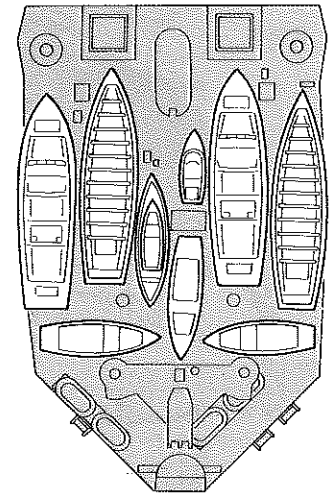

10

ATTACHING BOAT DECK
EINSETZEN DES BOOTSDECKS

«Attaching life rafts»

«Einbau der Schlauchboote»

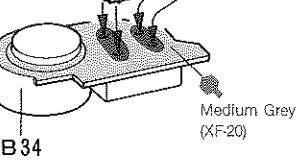

Medium Grey
(XF-20)

Medium Grey
(XF-20)

B 34
*Install after attaching
boat deck.
*Anbringen nach Einbau des
Bootsdecks.

D 10

Boat deck
Bootsdeck

«B34 and B35»
«B34 und B35»

B34, B35

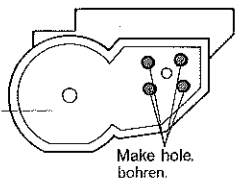

Make hole,
bohren.



Bow
Bug

B 35 *Attach after attaching boat deck.
*Anbringen nach Einbau des
Bootsdecks.

11

ATTACHING BRIDGE BASE
EINSETZEN DER BRÜCKEN BASIS

* Attach B11 and B12 after attaching bridge base.
* Der Reihe nach Brücken Basis, B11 und B12 anbringen.

«Bridge base»
«Brücken Basis»

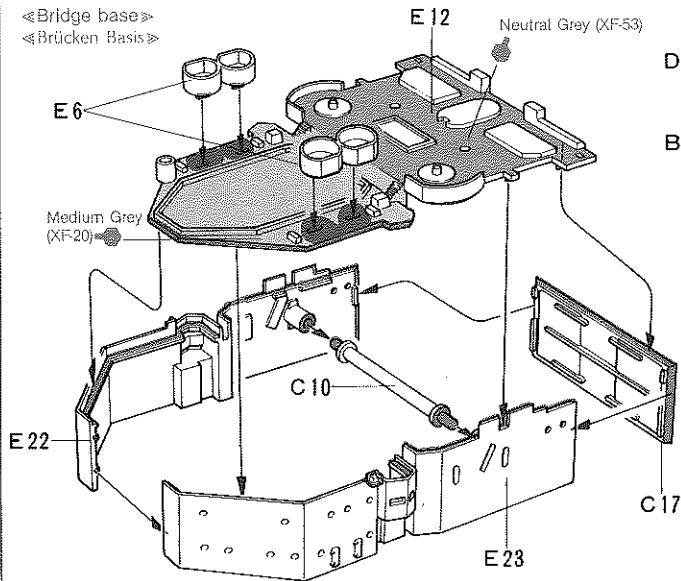

«Attaching life rafts»
«Einbau der Schlauchboote»

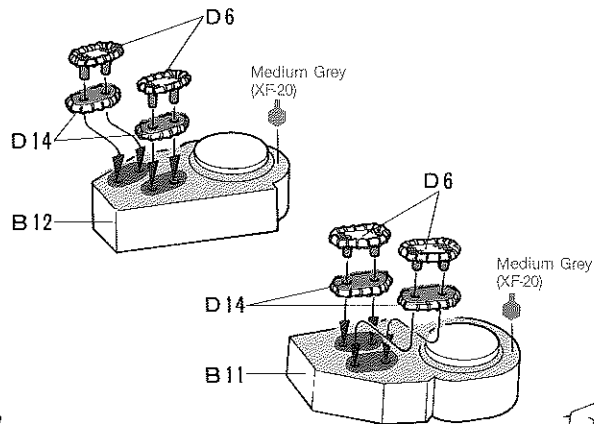

«B11 and B12»
«B11 und B12»

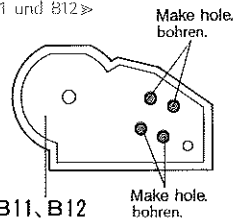

Bridge base
Brücken Basis

Bow Bug

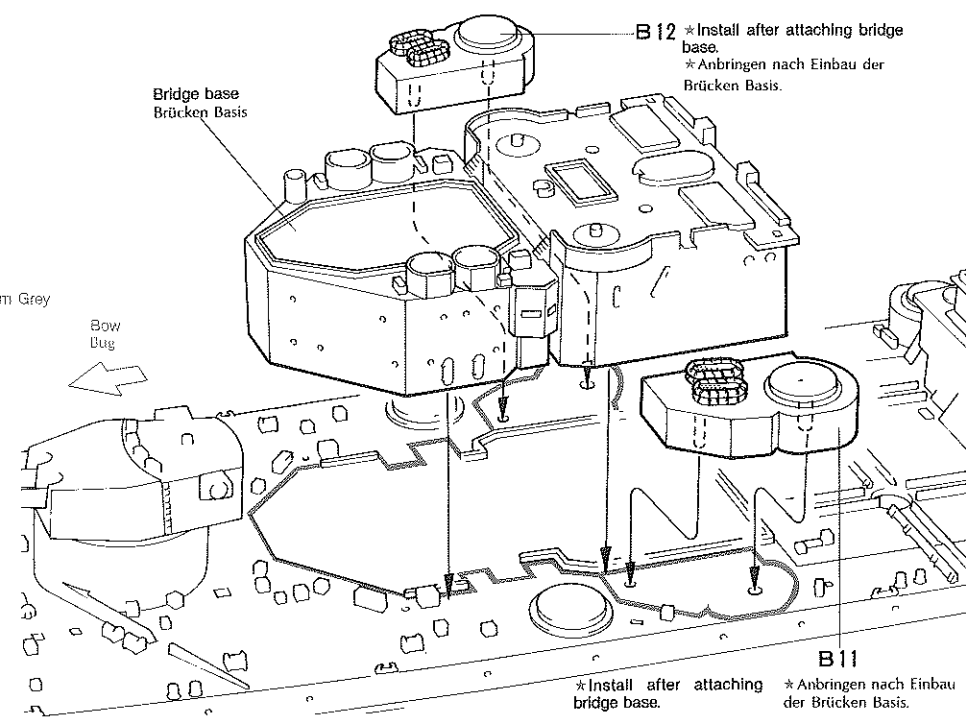

12

BRIDGE 1
BRÜCKE 1

«Attaching C2»
«Einbau C2»

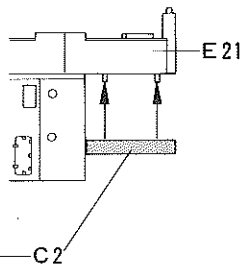

«Attaching D18»
«Einbau D18»

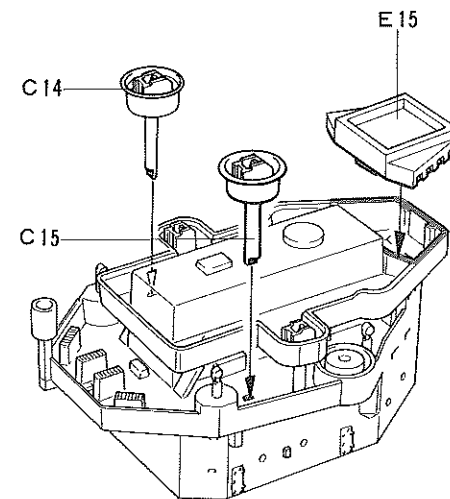
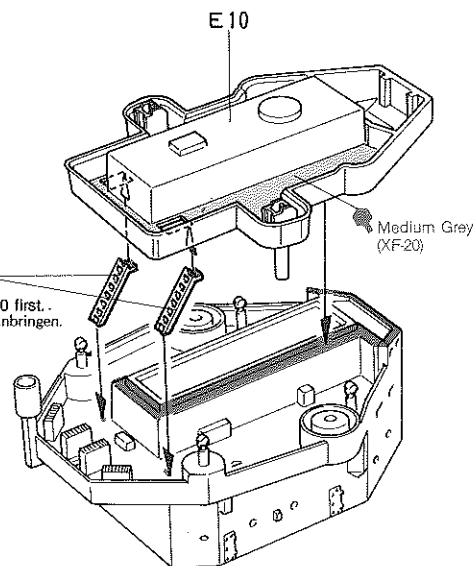
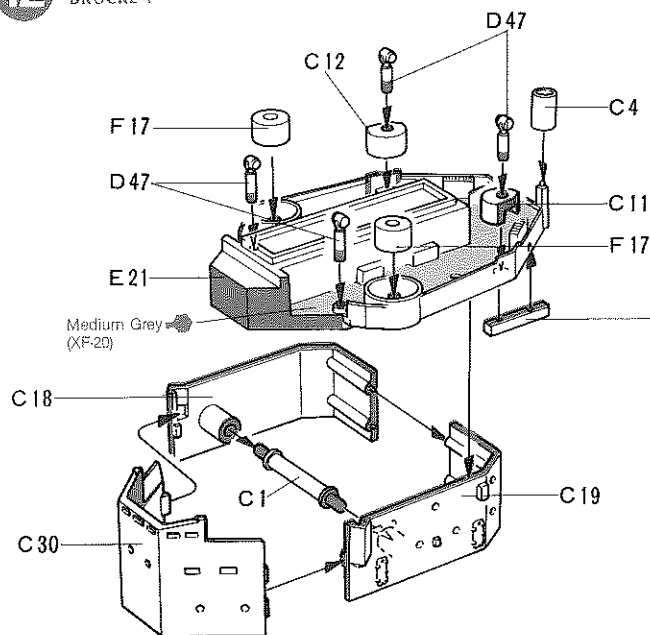
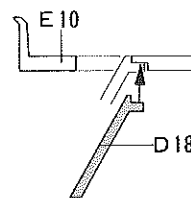

13 BRIDGE 2
BRÜCKE 2

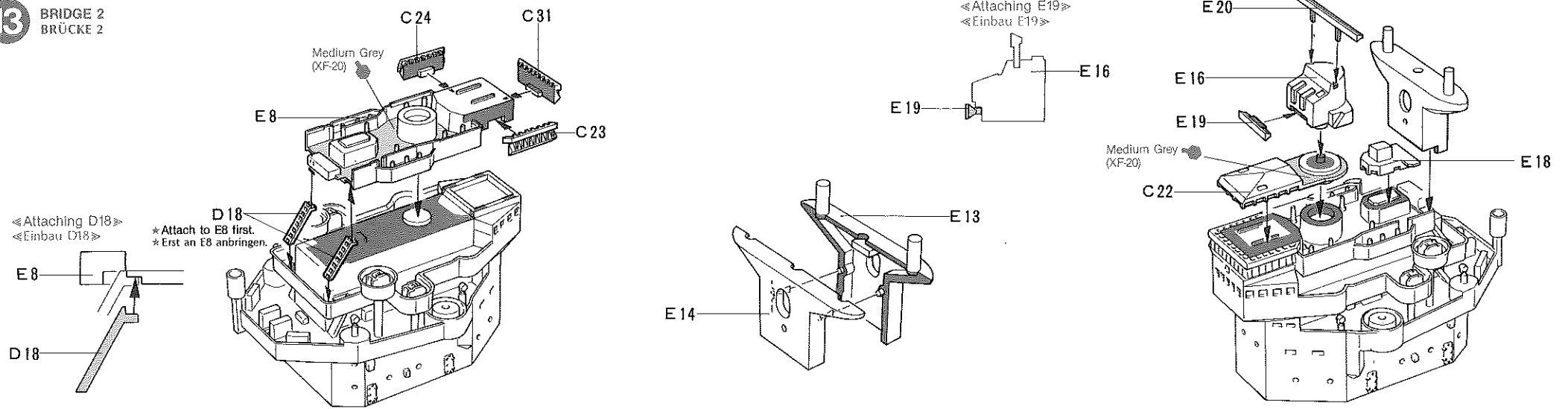

14 ATTACHING BRIDGE
EINBAU DER BRÜCKE

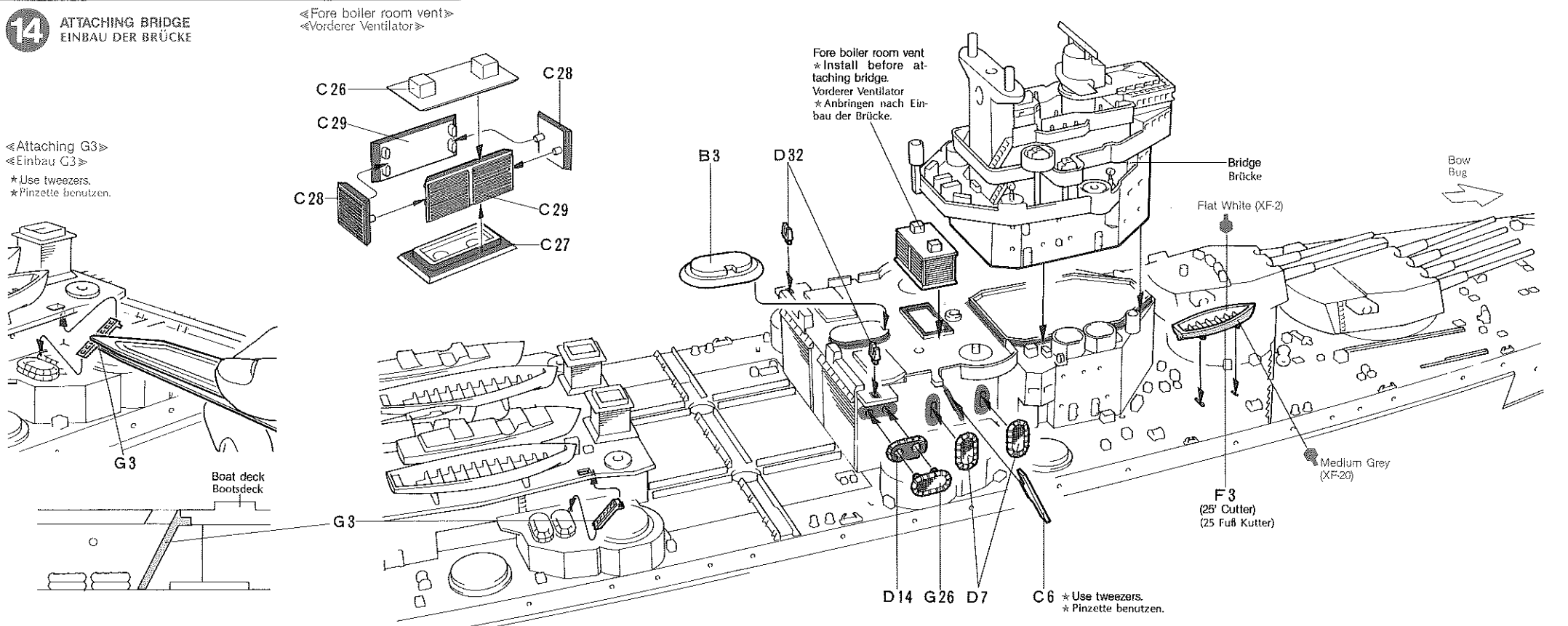

15 FUNNELS SCHLOTE

«1st Funnel»
«Vorderer Schlot»

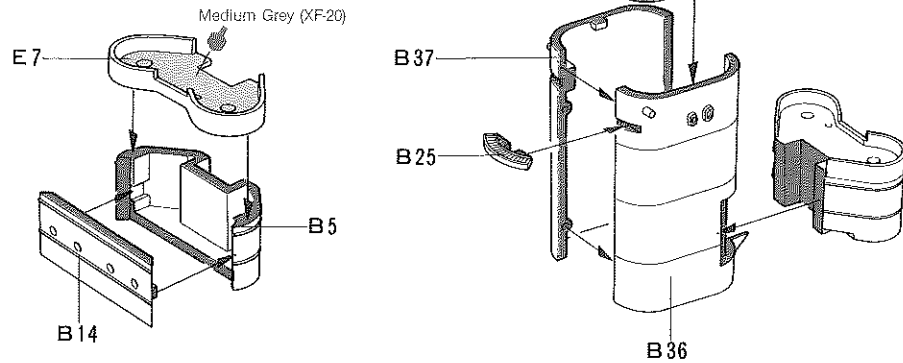

«2nd Funnel»
«Hinterer Schlot»

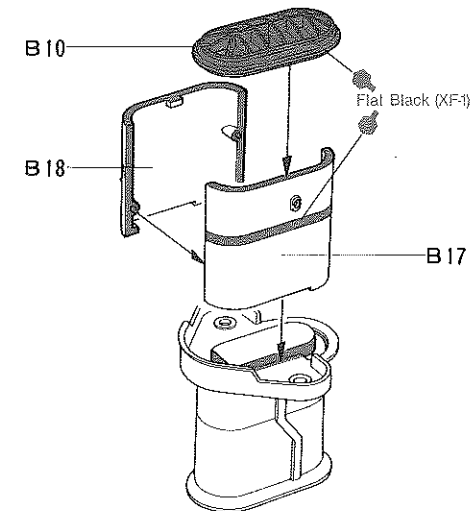
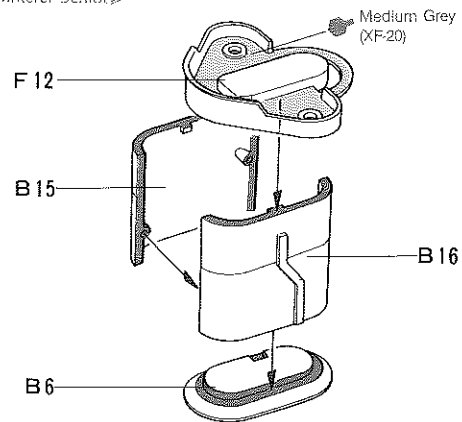

16 ATTACHING FUNNELS EINBAU DER SCHLOTE

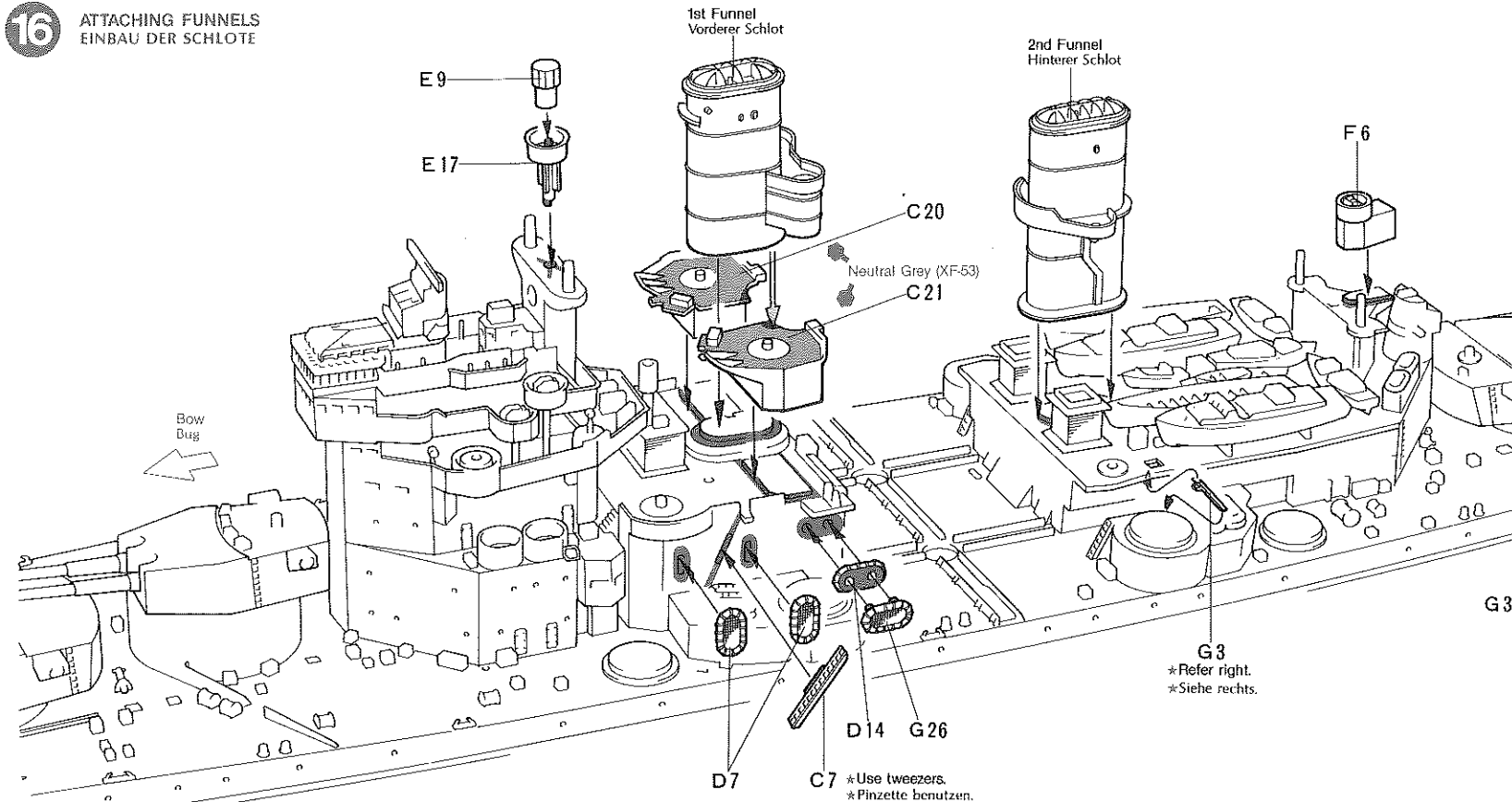

«Attaching G3»
«Einbau G3»

*Use tweezers.
*Pinzette benutzen.

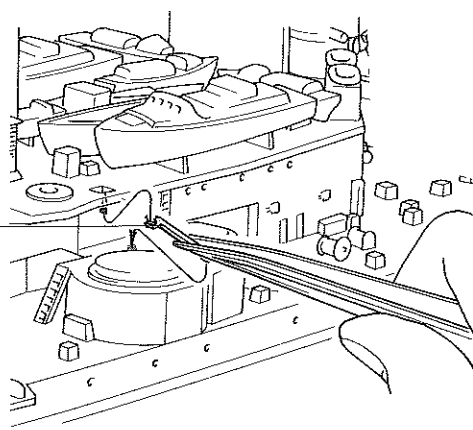
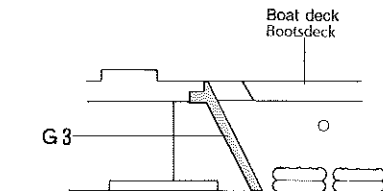

17 ATTACHING 5.25 INCH (13.3cm) GUN TURRET
 EINSETZEN DER 5,25 INCH (13,3cm) GESCHÜTZTÜRME

«5.25 inch (13.3cm) gun turret»
 «5,25 inch (13,3cm) Geschützturm»
 *Make 8 sets.
 *8 Sätze machen.

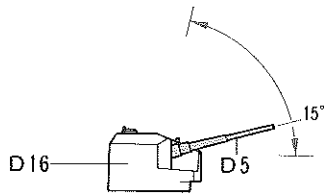
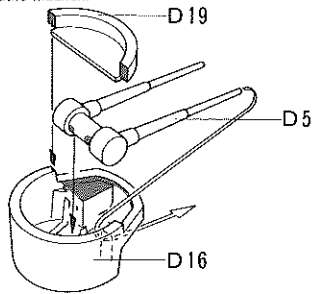

* D5 can be attached at any angle shown.
 Usually they were carried at about 15 degrees.
 * Teil D5 kann man in jedem gewünschten Winkel eingebaut werden.
 Normal hat das Geschütz einen Winkel von 15 Grad.

«2 pounder pom poms»
 «Schnellfeuerkanone»

*Make 6 sets.
 *6 Sätze machen.

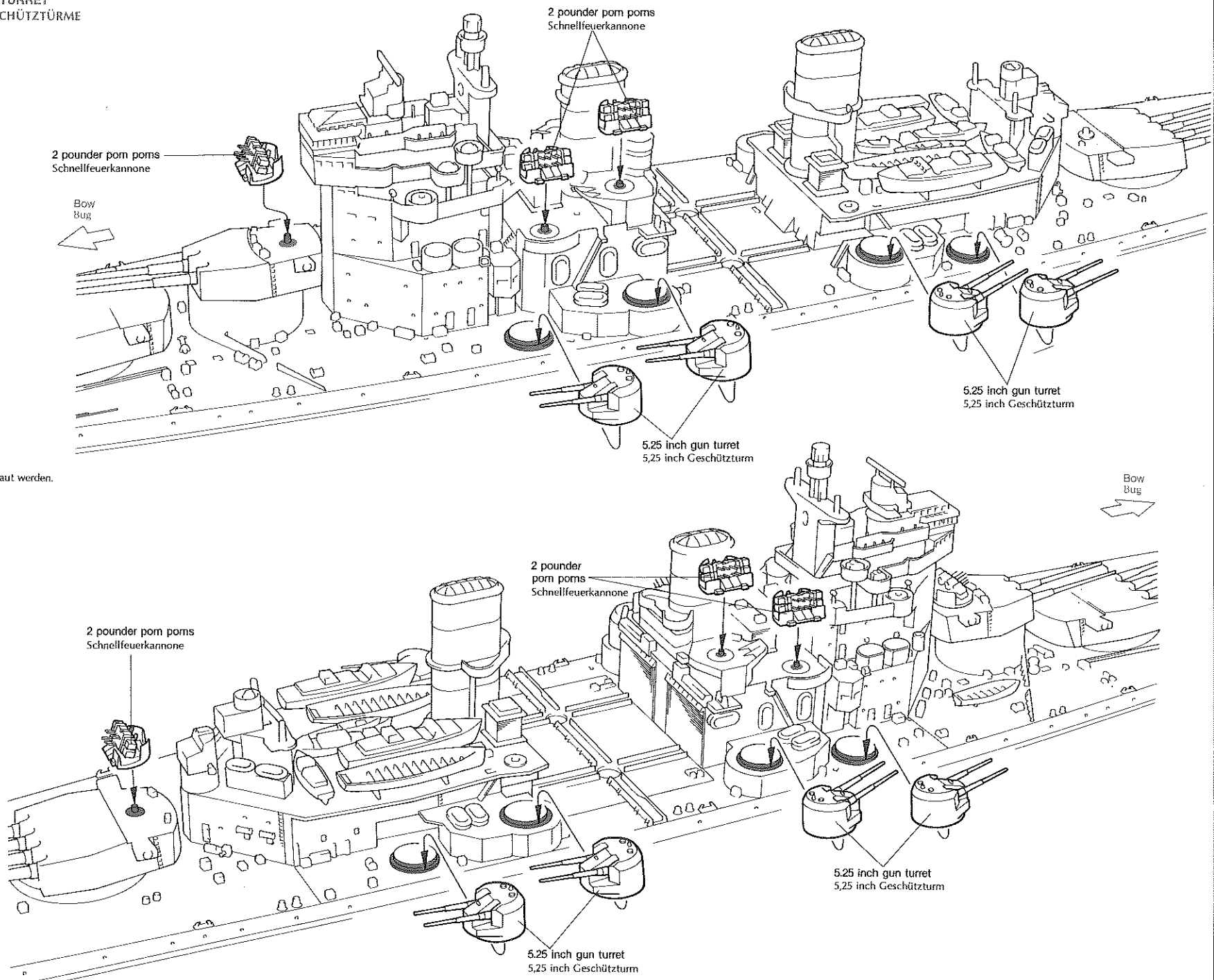
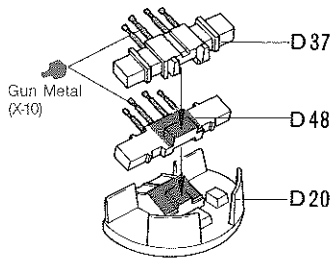

ATTACHING SEARCHLIGHT
SUCHSCHEINWERFER

«5.25 inch (13.3cm) gun range finder»
«Entfernungsmesser»

*Make 2 sets.
*2 Sätze machen.

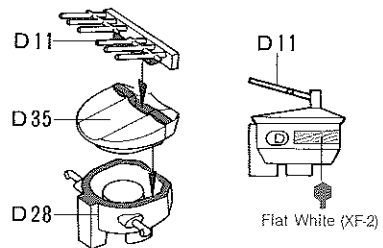

«20mm Oerlikons»
«20mm Oerlikons»

*Make 4 sets.
*4 Sätze machen.

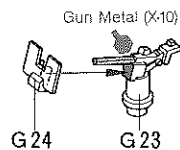

«Searchlight»
«Suchscheinwerfer»

*Make 6 sets.
*6 Sätze machen.

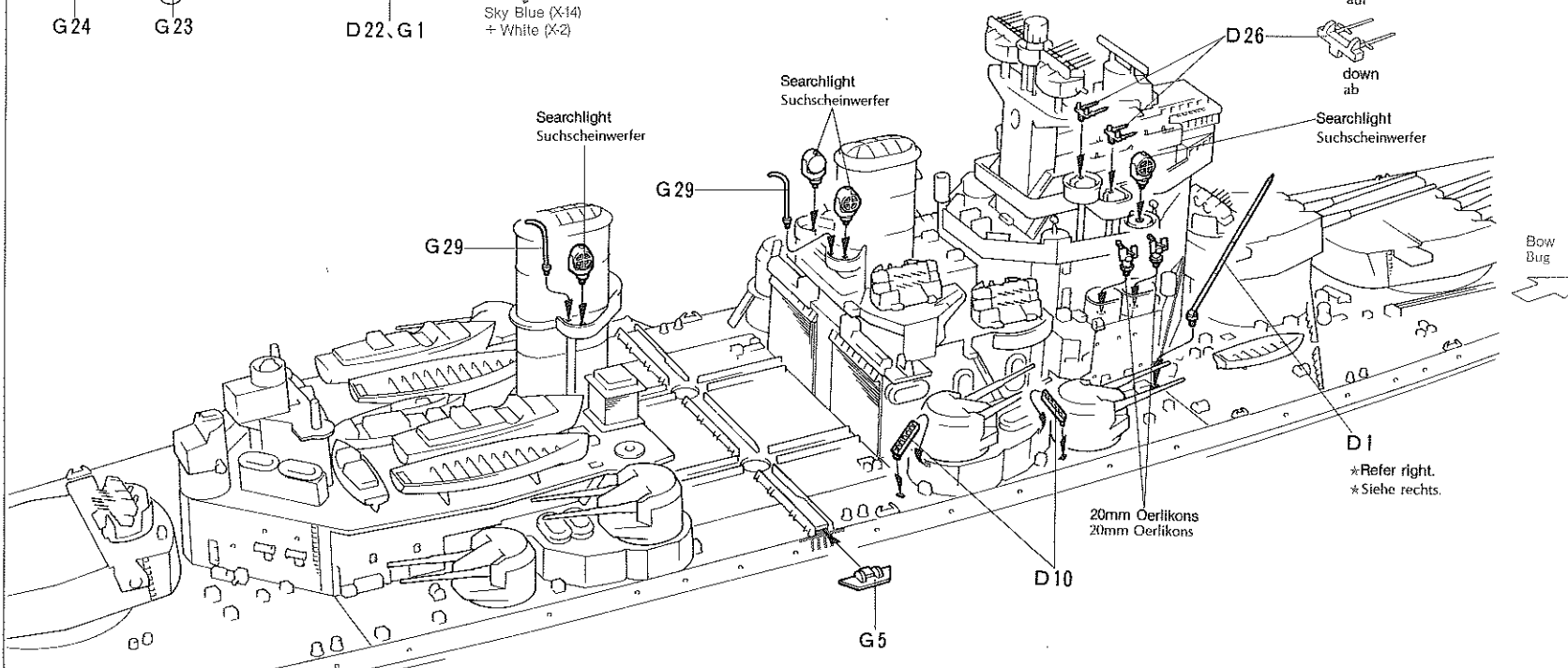
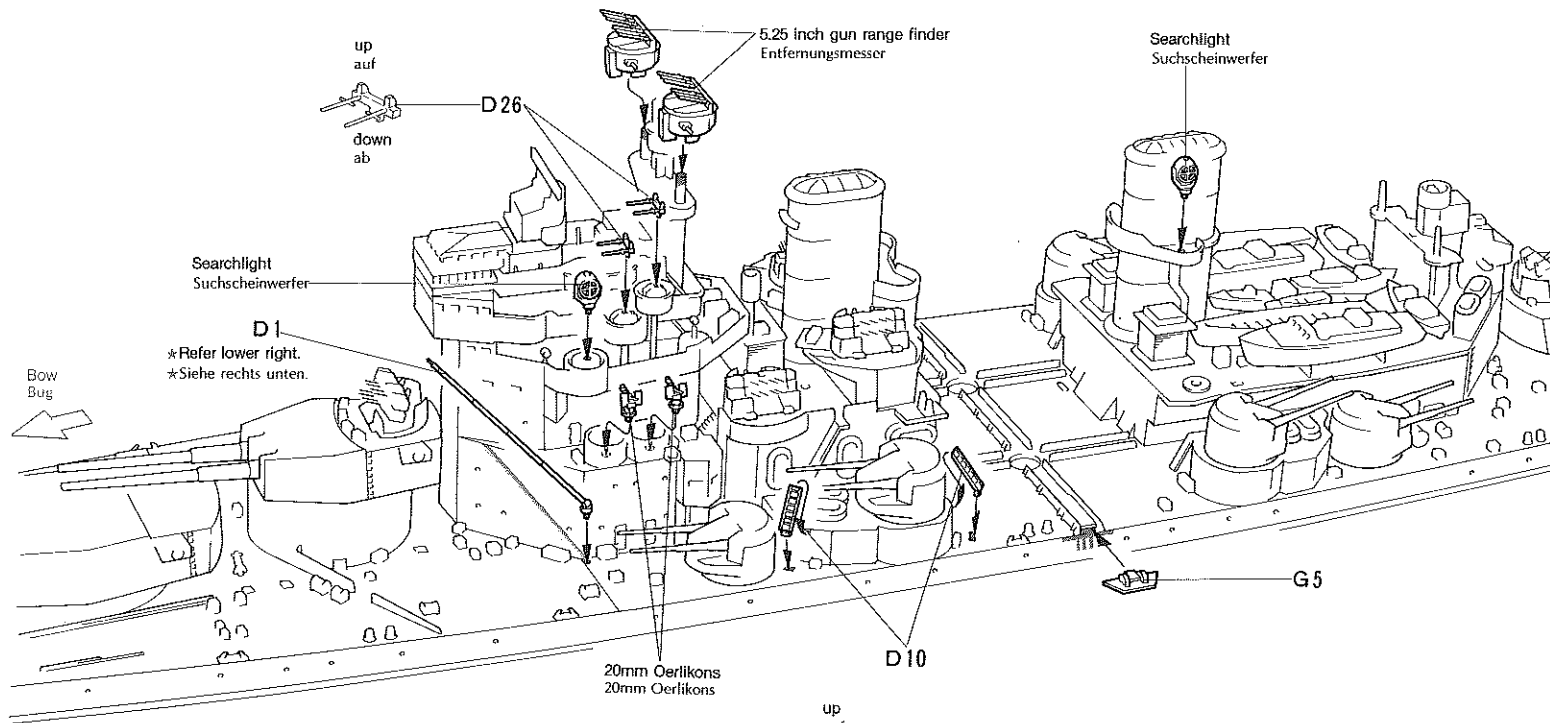
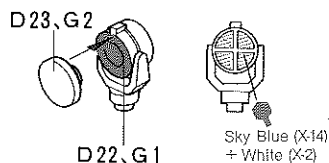

«Attaching D1»
«Einbau D1»

*Cement D1 to bridge base.
*D1 an Brückenbasis ankleben.

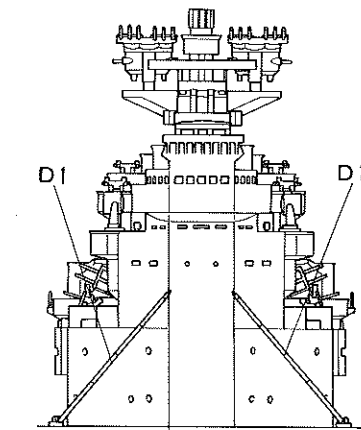

19

ATTACHING FORE AND AFT DECK PARTS
EINBAU DER VORDER- UND HINTERDECKAUFBAUTEN

«20mm Oerlikons» * Make 3 sets.
«20mm Oerlikons» * 3 Sätze machen.

«Anchor (D36)»
«Anker (D36)»
(Starboard)
(Steuerbord)

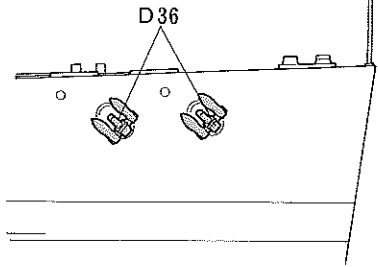

«Bow»
«Bug»

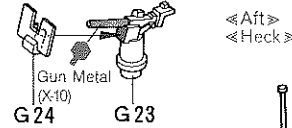
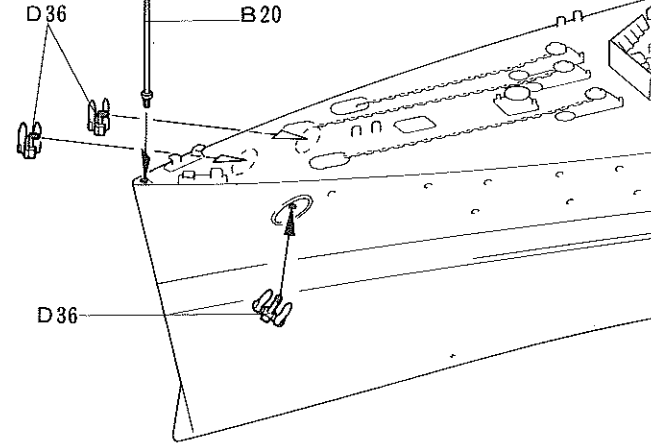

«Aft»
«Heck»

B26

F 13

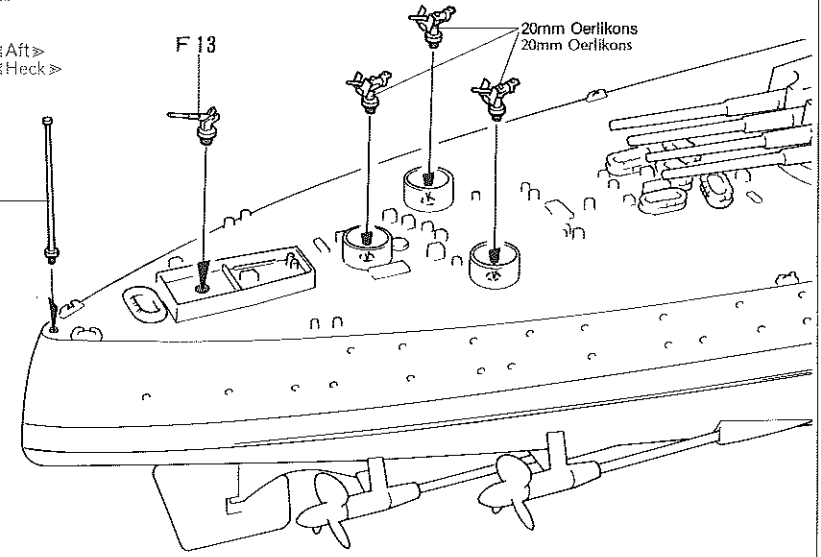

20

WALRUS FLOAT PLANE
WASSERFLUGZEUG 'WALROSS'

«Assembly»
«Bauabschnitt»

«Attaching Walrus float plane»
«Wasserflugzeug "Walroß" anbringen»
* Choose take off or stowage.
* "Start"- oder "Stau"-Position wählen.

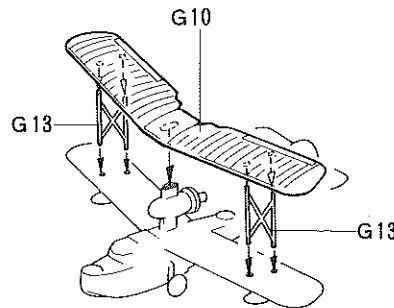
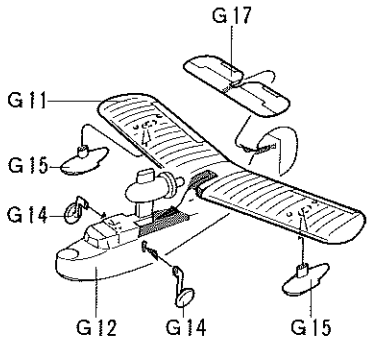

«Painting and marking»
«Bemalung und Beschriftung»

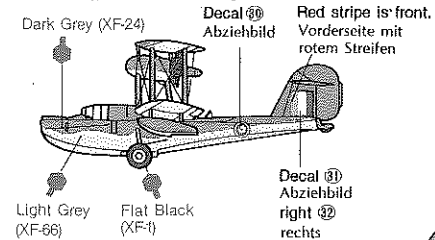

* Some had national mark (decal 29) under the wing.
* Unter der Tragfläche hatten manche Flugzeuge Nationalitätskennzeichen (Abziehbild 29).

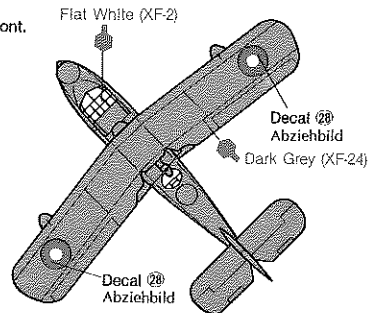

G16 (Carrier)
(Flugzeugträger)
* Attach for both positions.
* Anbringen für die jeweilige Position.
* Attach for stowage.
* Anbringen für "Stau"-Position.

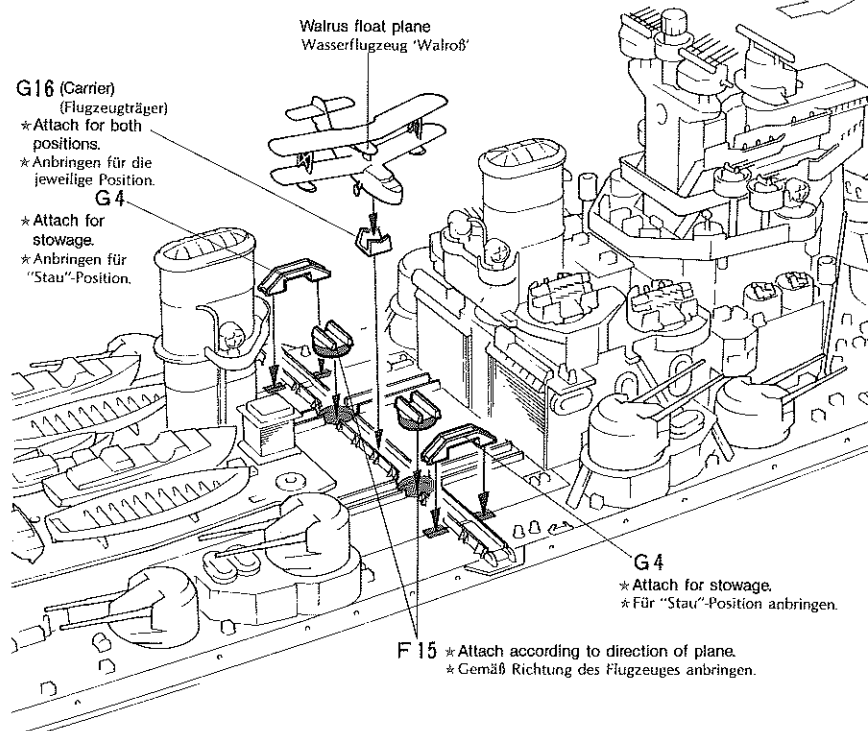

«Take off»
«Start-Stellung»

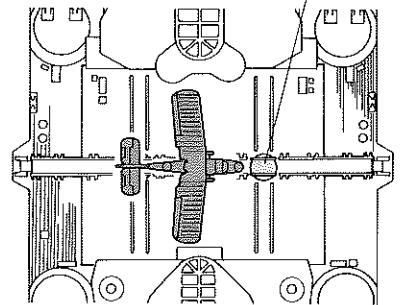

«Stowed»
«Stau-Stellung»

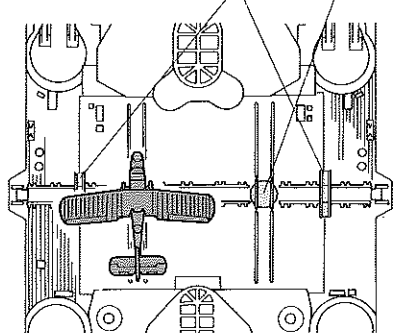

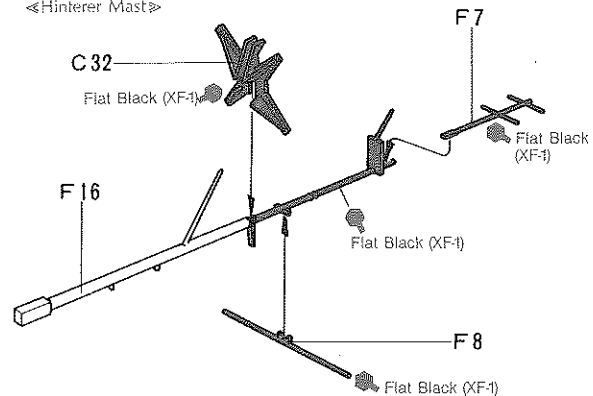
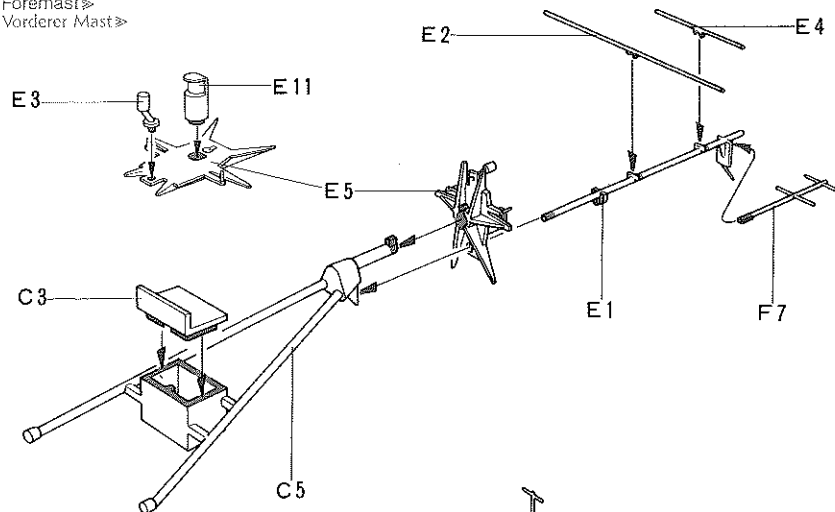
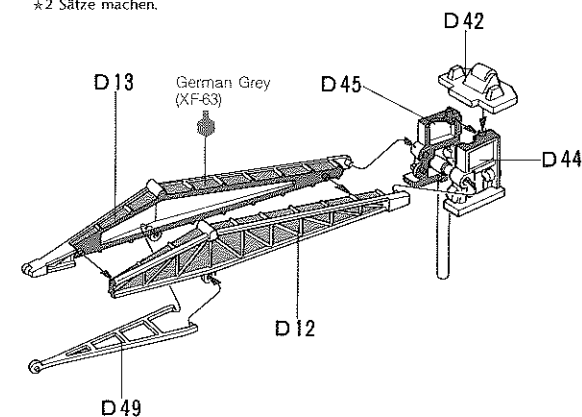
21**MAST
MAST**«Aftermast»
«Hinterer Mast»«Foremast»
«Vorderer Mast»**22****DERRICK
FLUGZEUGKRAN*** Make 2 sets.
* 2 Sätze machen.**23****ATTACHING MASTS
EINBAU DER MASTE**

«5.25 inch (13.3cm) gun range finder»

«Entfernungsmesser»

* Make 2 sets.

* 2 Sätze machen.

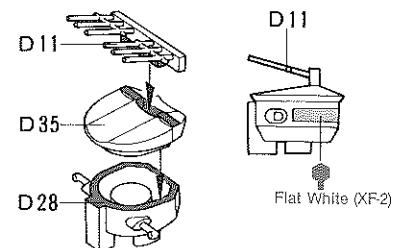
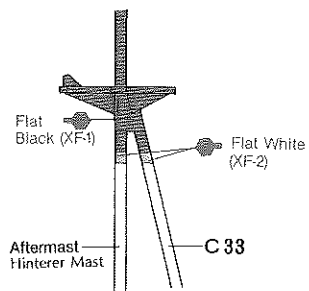
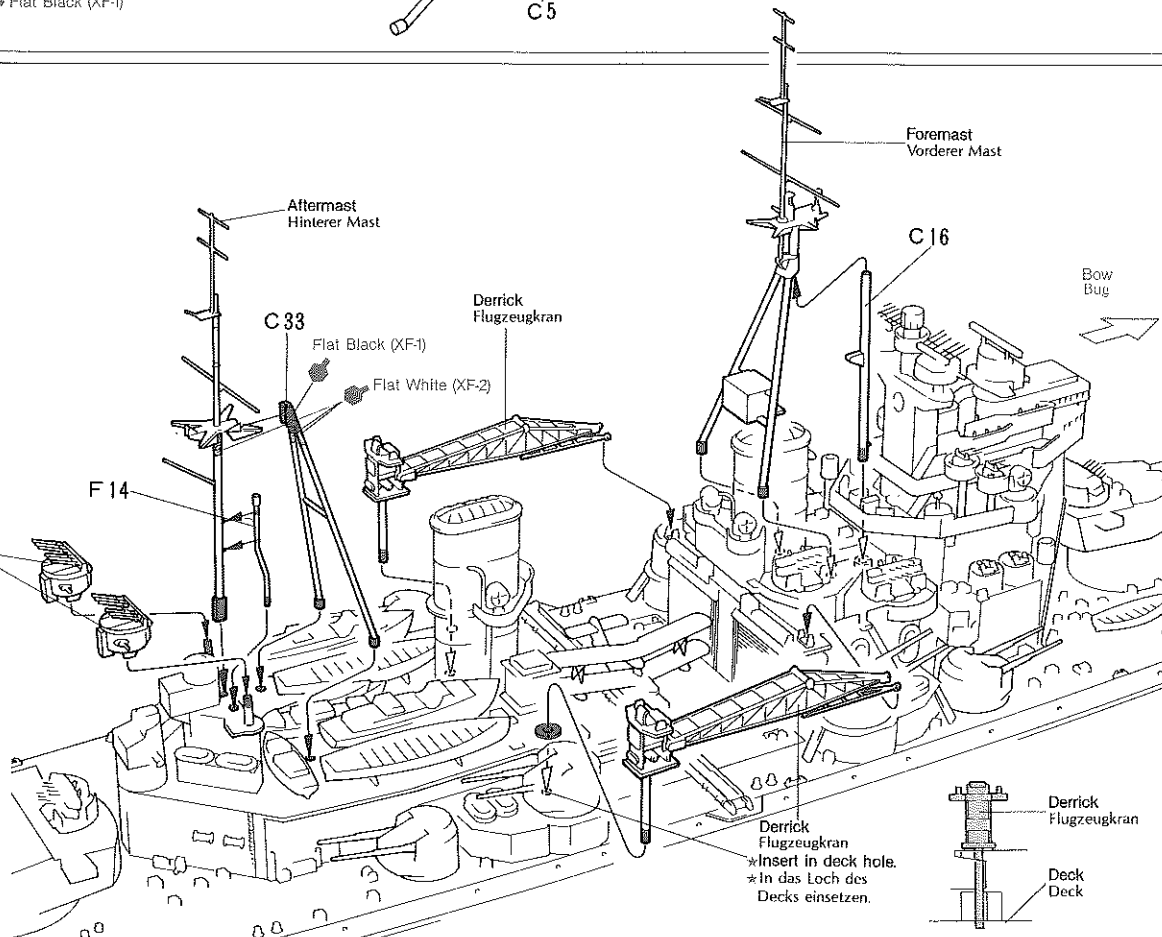
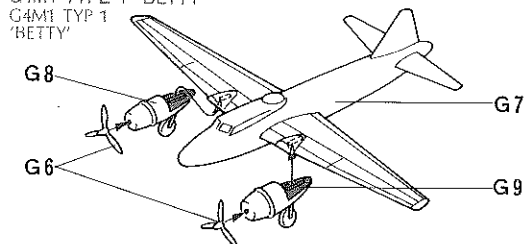
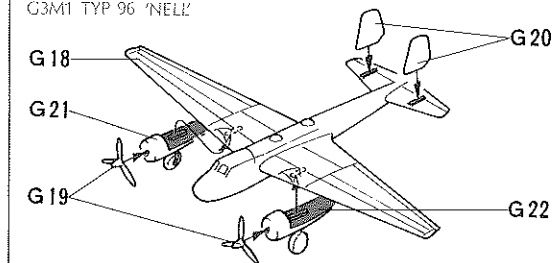
«Painting aftermast»
«Bemalung des hinteren
Mastes»5.25 inch gun
range finder
Entfernungsmesser«Assembly of Japanese bombers»
Refer to page 18 for painting and marking.
«Zusammenbau von japanischen Bombern»
Sh. Seite 18 für Bemalung und Kennzeichnung.G4M1 TYPE 1 "BETTY"
G4M1 TYP 1
'BETTY'«Specifications»
Span: 24.88mm, Length: 19.97m, Gross weight: 9,500kg
Armament: 20mm MG x 1, 7.7mm MG x 4, 800kg of torpedo or bombs
Maximum speed: 426km/h, Crew: 7G3M1 TYPE 96 "NELL"
G3M1 TYP 96 'NELL'«Specifications»
Span: 26m, Length: 16.45m, Gross weight: 7,778kg
Armament: 7.7mm MG x 3, 800kg of torpedo or bombs
Maximum speed: 377km/h Crew: 5

24 APPLYING RIGGING ANTENNEN-VERDRAHTUNG

«Rigging»
«Antennen-Verdrahtung»

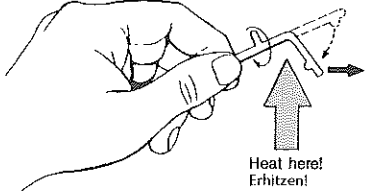

The rigging will make your model look better. It should be added after the model has been painted. Make the slender wires for the rigging as follows. Cut off a runner to a suitable length. Heat it with a candle flame for a while. Remove from the flame and pull it both ways. Fix in place by applying adhesive with a match.

Mit Antennen-Verdrahtung sieht das Modell besser aus. Man sollte diese aber erst nach der Bemalung anbringen. Aus den Spritzling-Rückständen eine Länge abzwickeln. Über Kerzenflamme das Plastikmaterial kurz erhitzen, ziehen, dabei zwischen Daumen und Zeigefinger drehen. Den Klebstoff mit Streichholz anbringen.

*Use decal (3) or (4) for battle conditions.
*Abziehbild (3) oder (4) für das Kampfstand.

*Aft white ensign (decal (1) or decal (2)) is sometimes flown. Not used during battle.
*Achtern wurde manchmal das weiße Kennzeichen (Abziehbild (1) oder (2)) gesetzt. Im Gefecht nicht verwendet.

*Apply Admiralty Flag (decal (9) - (15)) here if the ship is serving as flag ship. For Battle of Malaya apply decal (1).
*Abziehbilder (9) - (15) (Admiralitätsflagge) anbringen, wenn das Schiff als Flaggschiff dient. Abziehbild (1) anbringen für die Schlacht von Malaya.

Decal (7) or (8) (Union Jack)
Abziehbild (7) oder (8) (Union Jack)
Decal (9) - (15) (Admiralty Flag)
Abziehbild (9) - (15) (Admiralsflagge)

Apply rigging.
Antennen-Verdrahtung

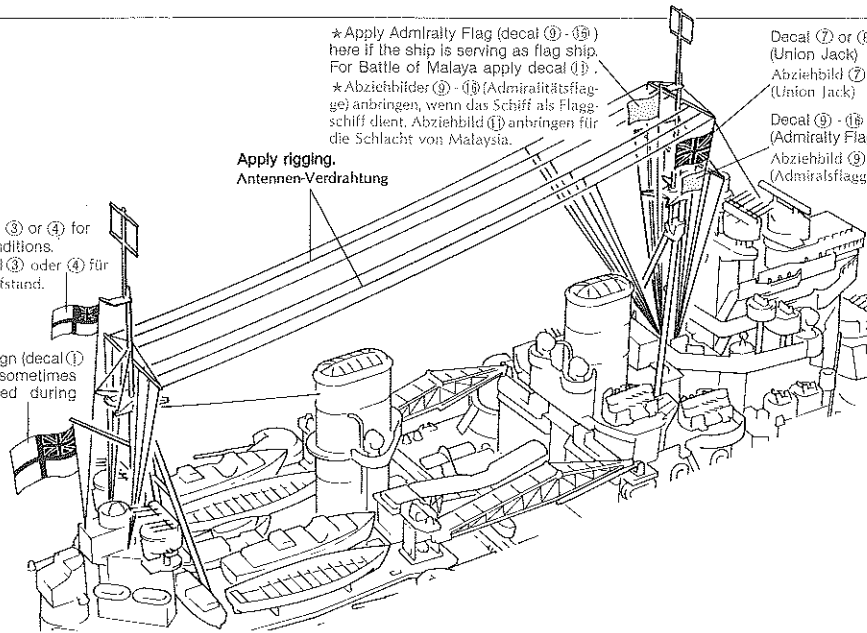

25 STAND STÄNDER

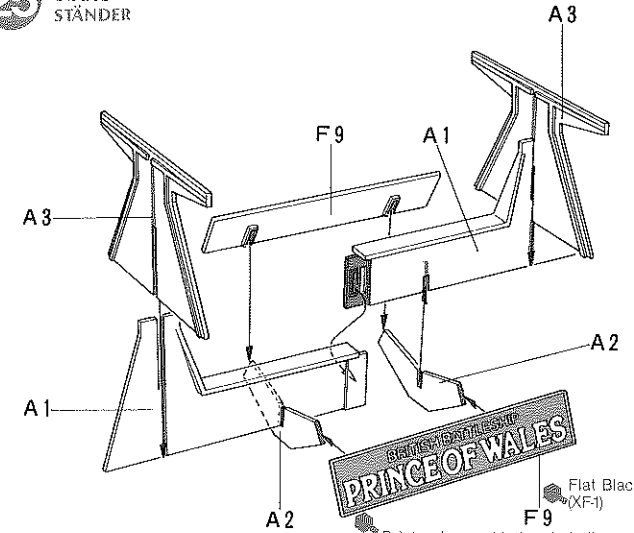

Flat Black (XF-1)
F9
Paint edge and letters in hull color or Gold Leaf (X-12).
Rahmen und Buchstaben in Kumpffarbe oder Gold Leaf (X-12).

26 COMPLETION VOLLENDUNG

*Mount CG position on center of stand.
*Das Schiff auf die Ständermitte stellen.

*Decal (5) or (6) is applied when ship is in harbour or at anchor. Not used during battle.

*Abziehbild (5) oder (6) anbringen, wenn das Schiff im Hafen oder vor Anker liegt. Während einer Schlacht wurde es nicht benutzt.

Decal (1) or (2) (British naval ensign)
*Not used during battle.
Abziehbild (1) oder (2) (weiße Flagge)
*Während einer Schlacht wurde es nicht benutzt.

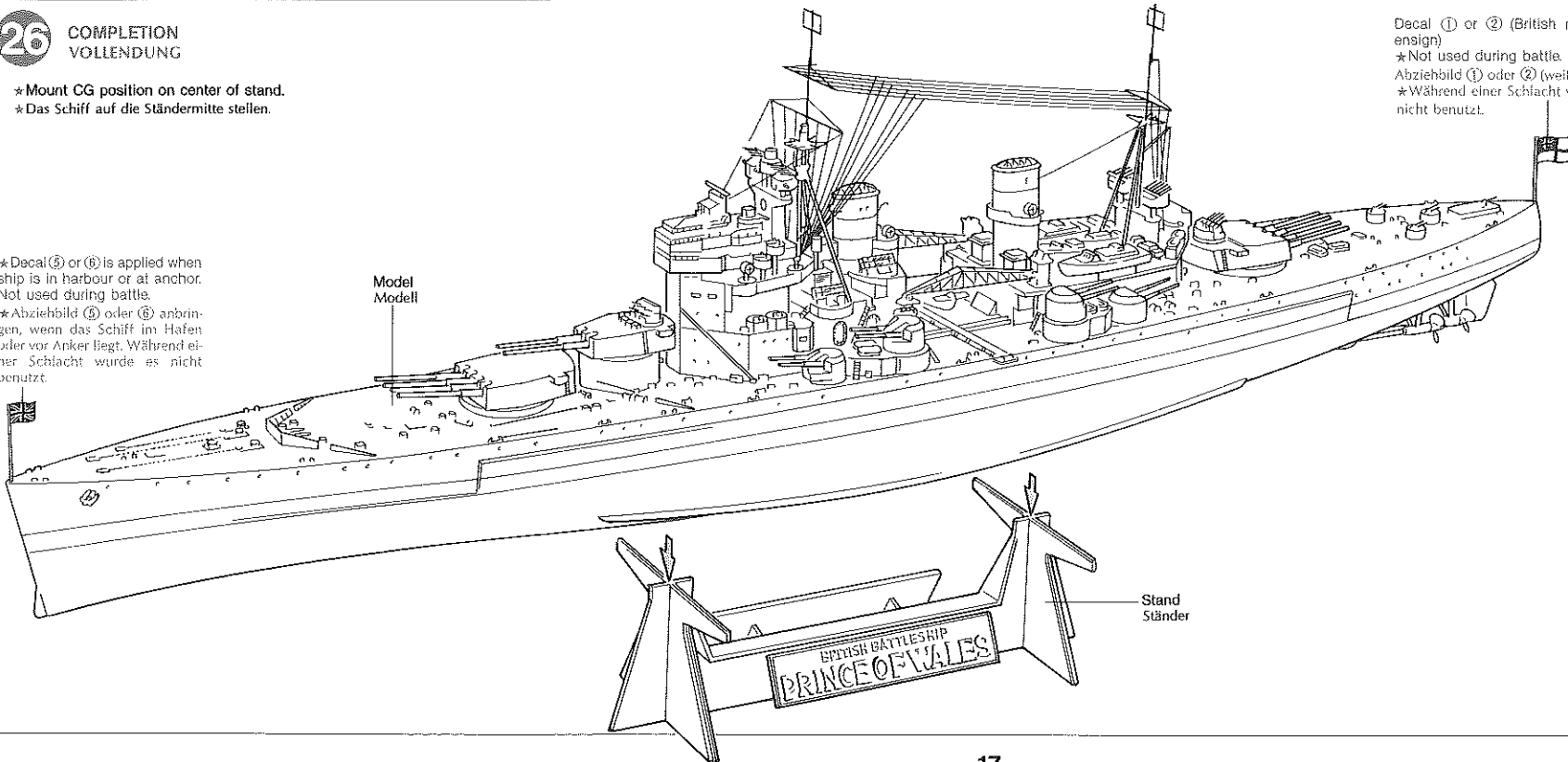

BUILD A COLLECTION OF TAMIYA
PRECISION SHIP MODELS

1/350 BRITISH BATTLESHIP
KING GEORGE V

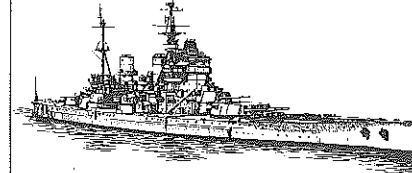

1/350 U.S. NAVY BATTLESHIP BB-62
NEW JERSEY

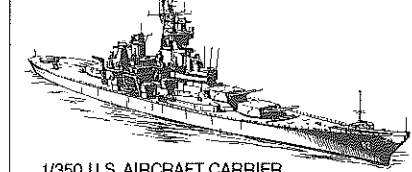

1/350 U.S. AIRCRAFT CARRIER
CVN-65 ENTERPRISE

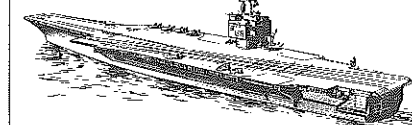

TAMIYA
TAMIYA, INC.
3-7 ONDWARA, SHIZUOKA-CITY, JAPAN.

PAINTING

PAINTING THE PRINCE OF WALES

At the time of the Battle of Malaya, the Prince of Wales carried a very intricate and colorful disruptive camouflage pattern which was effective in masking the outline of this capital ship to confuse the enemy of its size. Refer below and to the box art for pattern. The superstructure horizontal paint and color finish was mainly in gray, except for the boat deck and pom pom platforms which is a little different and should be studied referring below. The bare natural wood planked deck can be done with deck tan on the model. Under water section is painted hull red, with the water line in black. Detail painting is called out during construction and should be done at that time.

BEMALEN DER PRINCE OF WALES

In der Zeit, als die Schlacht von Malaysia stattfand, trug die "Prince of Wales" einen sehr verwickelten und farblich wirksamen Tarnanstrich, der den Umriss dieses Großkampfschiffes verschleierte, um den Feind über die wahre Größe im Ungewissen zu lassen. Der Anstrich und die Farbgebung an den horizontalen Flächen der Aufbauten war vornehmlich in grau gehalten. Eine Ausnahme bilden das Bootsdeck und die Luftabwehr-Plattformen, die leicht abweichen. Hierzu Untenstehendes beachten. Das mit unbehandeltem Naturholz beplankte Deck kann beim Modell mit Deck-braun gestrichen werden. Die Unterwassersektion ist Rumpf-rot gestrichen mit schwarzer Wasserlinie. Fein-Bemalung ist während des Zusammenbaus erforderlich und sollte jeweils zum passenden Zeitpunkt ausgeführt werden.

Color names indicated in Tamiya color mixture.
Die Farbangaben gelten für Tamiya-Farben

LIGHT GREY ①	J.N. Grey (XF-12): 1 + Flat White (XF-2): 1
MEDIUM GREY ②	Dark Sea Grey (XF-54): 2 + Flat White (XF-2): 1
LIGHT GREY/GREEN ③	Sky (XF-21): 2 + Flat White (XF-2): 1
MEDIUM BLUE ④	Sky Blue (X-14): 1 Flat White (XF-2): 2 + Flat Red (XF-7): Just a drop.
DARK GREY GREEN ⑤	Dark Sea Grey (XF-54): 2 + Deck Tan (XF-55): 1
DARK ULTRAMARINE BLUE ⑥	Flat Blue (XF-8): 4 + Flat Black (XF-1): 1
BOTTOM COLOR	Flat Red (XF-7): 2 + Flat Brown (XF-10): 1

COLORS REQUIRED

White	X-2
Gun Metal	X-10
Gold Leaf	X-12
Sky Blue	X-14
Flat Black	XF-1
Flat White	XF-2
Flat Red	XF-7
Flat Blue	XF-8
Flat Brown	XF-10
J.N. Green	XF-11
J.N. Grey	XF-12
Medium Grey	XF-20
Sky	XF-21
Dark Grey	XF-24
Neutral Grey	XF-53
Dark Sea Grey	XF-54
Deck Tan	XF-55
Metallic Grey	XF-56
German Grey	XF-63
Red Brown	XF-64
Light Grey	XF-66

Use Tamiya colors for painting your model. Use only plastic model paints and ventilate your room with fresh air.
Tamiya-Farben für das Bemalen Ihres Modells verwenden. Nur Kunststoff-Farben benutzen und den Bastelraum gut lüften.

ATTACHING SIGNAL FLAGS AND ENSIGNS

All British ships of war, carried a white ensign flag on the ensign staff. The Union Jack and Admiralty Flags were flown from the foremast signal halyard. When serving as an admirals flag ship, the Admiralty Flag was flown from the fore topmast. While in harbor or at anchor,

the Union Jack was flown on the jack staff at the bow. Cut the flags close to the color line, fold and attach as shown below.

SIGNALFLAGGEN UND NATIONALITÄTENFLAGGEN ANBRINGEN

Alle Britischen Kriegsschiff trugen eine weiße Kennzeichnungsflagge flatterten an der Signalleine des vorderen Mastes. Als Admirals-Flaggschiff eingesetzt, wehte die Admiraltätsflagge vom vorderen Topmast. Im Hafen oder vor Anker wurde der Union Jack an der Bug-Fahnenstange aufgezogen. Schneiden Sie die Fahnen am Farbrand aus, falten sie zusammen und befestigen sie wie untenstehend.

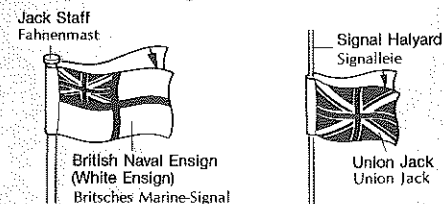

BRIDGE CAMOUFLAGE FRONT SECTION

Refer below for bridge camouflage front section.

TARNFARBANSTRICH DES BRÜCKENVORDERTEILS
Untenstehendes für Tarnfarbanstrich des Brückenvorderteils beachten.

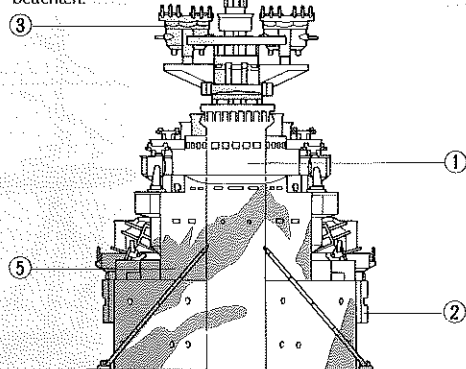

PAINTING AND MARKING OF JAPANESE BOMBERS BEMALUNG UND BESCHRIFTEN DER JAPANISCHEN BOMBER

G4M1 TYPE 1 "BETTY"

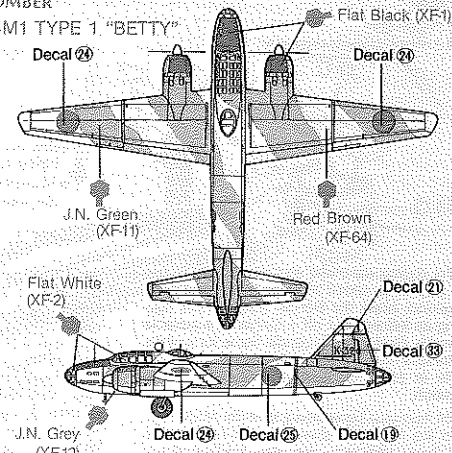

G3M1 TYPE 96 "NELL"

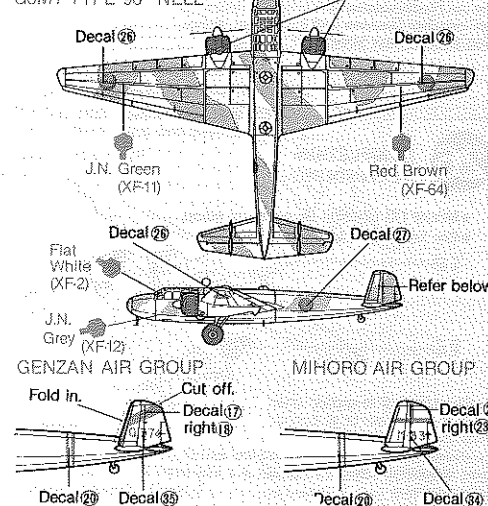

GENZAN AIR GROUP

Fold in.

Cut off.

Decal 17 right 18

Decal 20 Decal 21

Decal 22 Decal 23

MIHORO AIR GROUP

Decal 24 right 25

Decal 26 Decal 27

Decal 28 Decal 29

Decal 30 Decal 31

Decal 32 Decal 33

PARTS

Hull
Tweezers
Decal

A PARTS (2 pcs.)

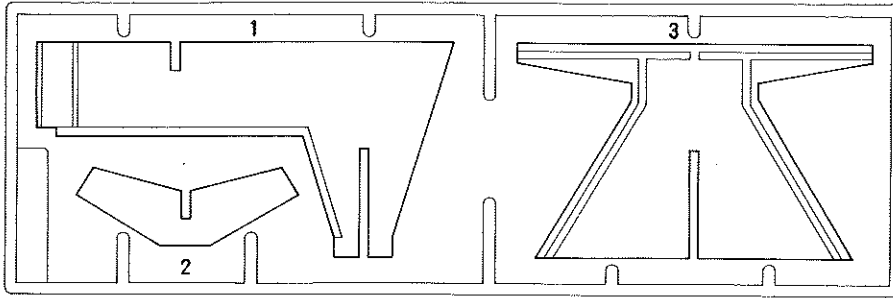
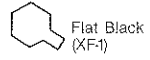

B PARTS

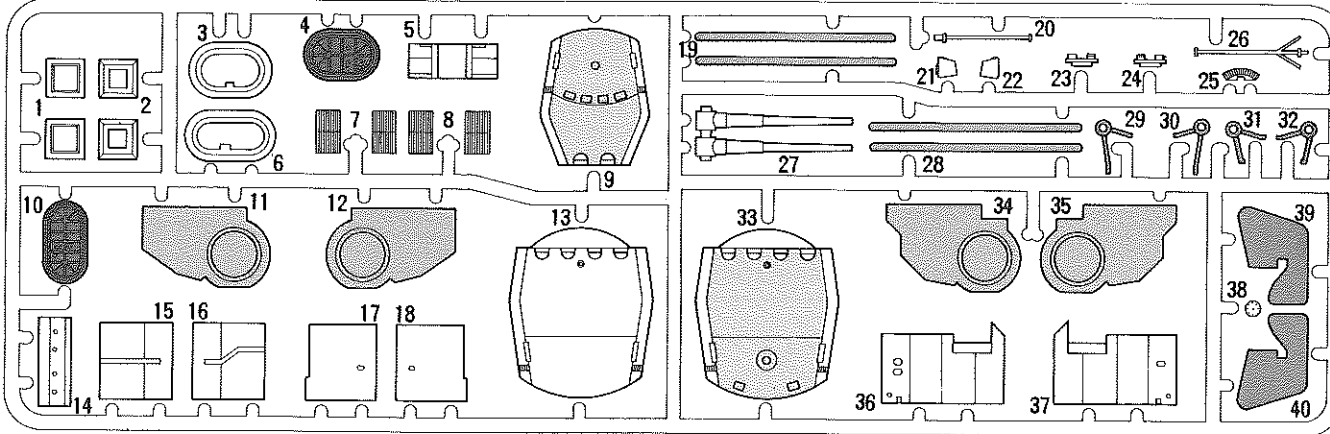
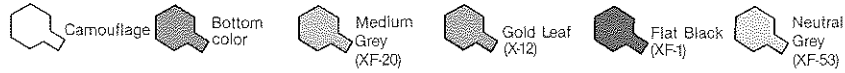

C PARTS

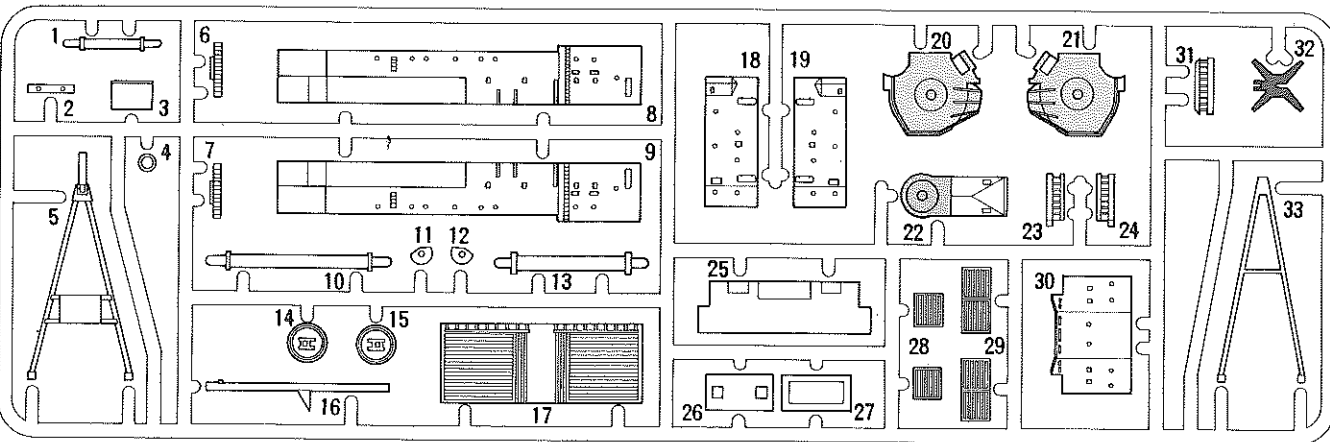
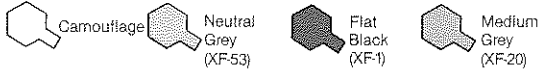

AFT DECK

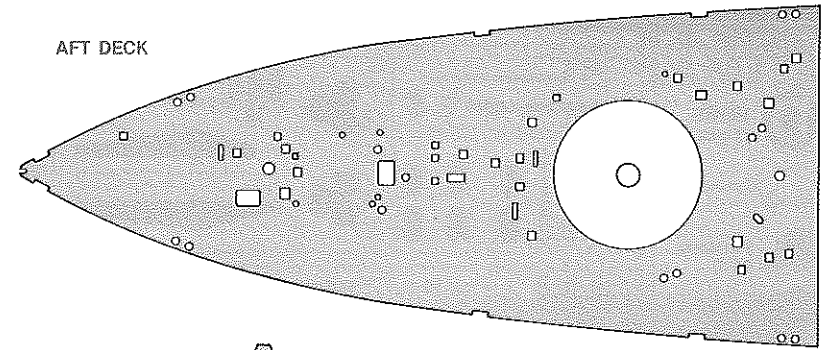

FORE DECK

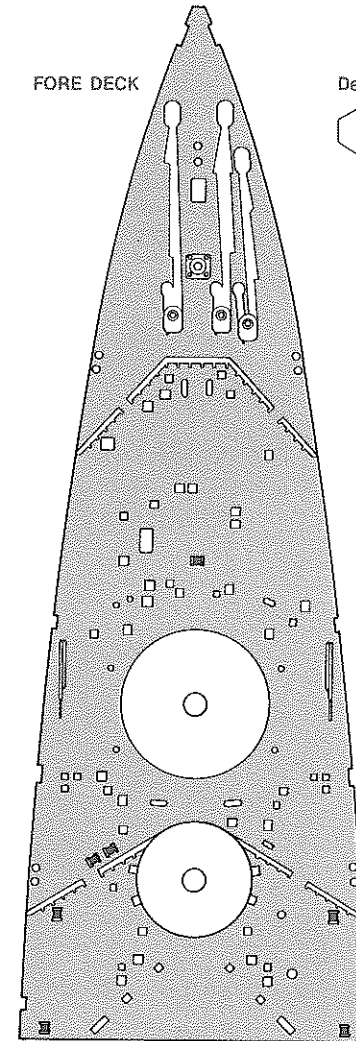

Deck colors



CENTER DECK

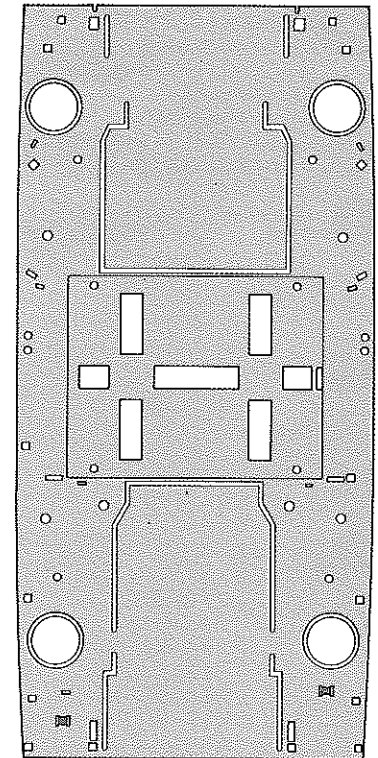

PARTS

D PARTS (2 pcs.)

Camouflage

Flat White (XF-2)

Gold Leaf (X-12)

Medium Grey (XF-20)

German Grey (XF-63)

Gun Metal (X-10)

Metallic Grey (XF-56)

E PARTS

Camouflage

Medium Grey (XF-20)

Neutral Grey (XF-53)

F PARTS

Camouflage

Medium Grey (XF-20)

Flat Black (XF-1)

Deck Tan (XF-55)

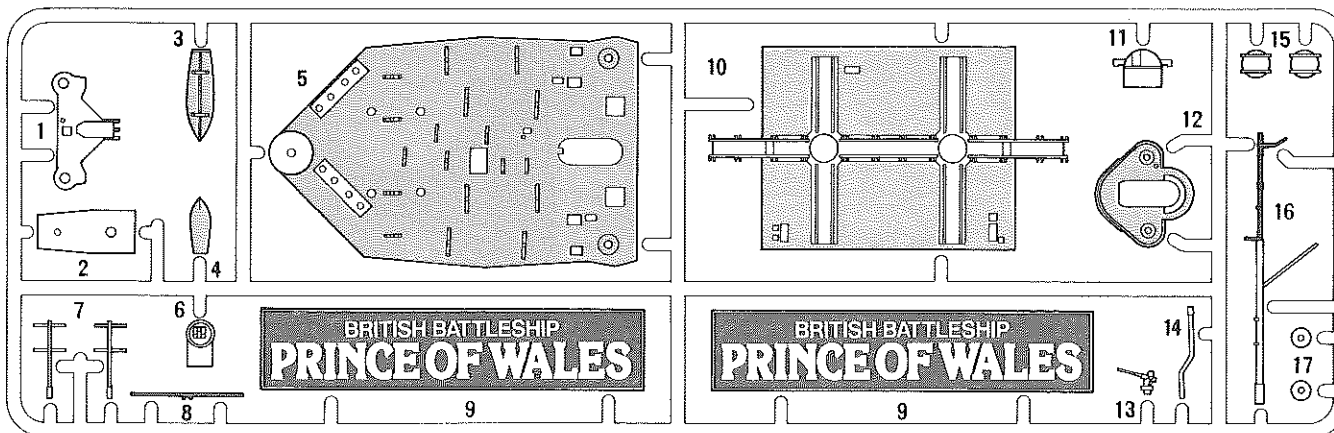
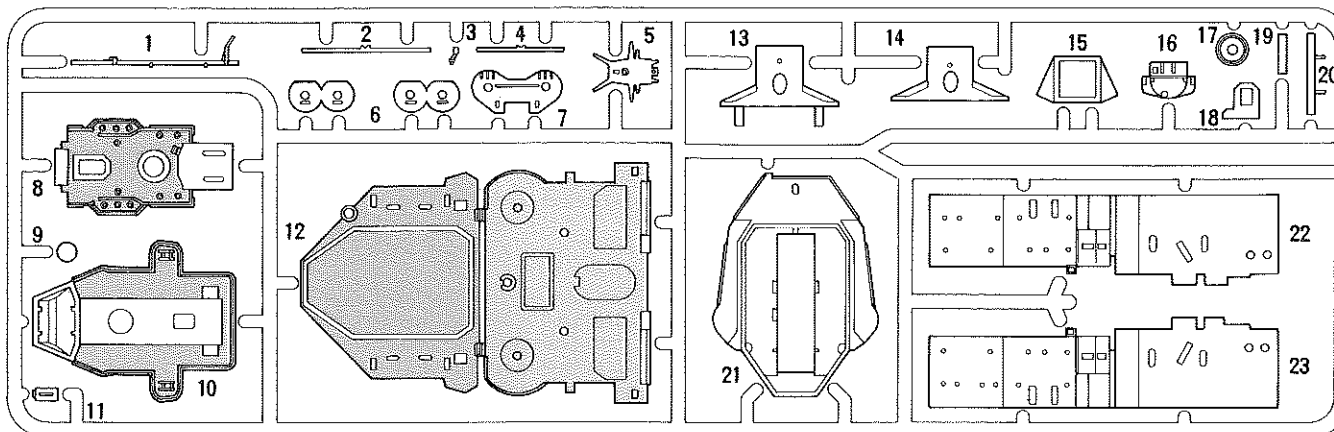
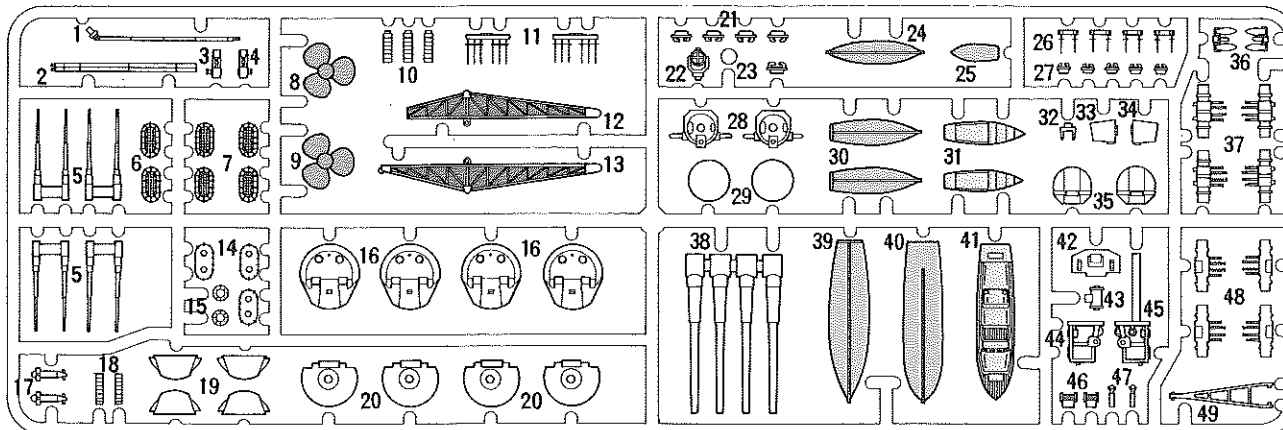

G PARTS

Camouflage

Gun Metal (X-10)

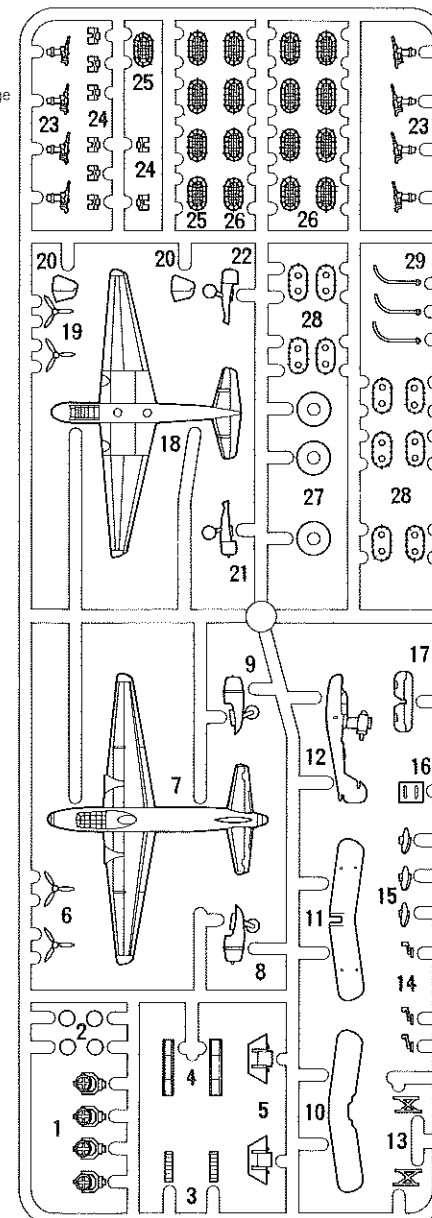

Not used D15, D24, D25, D29, D30, D31, D36, D46, G14
 Nicht benötigte
 Teile
 G15, G23, G24, G26, G28 (x 1)
 D20, D21, D37, D48 (x 2)
 D7, D26, D27 (x 4)

